



Manual do Proprietário
RX350

Todas as especificações fornecidas neste manual são atuais na época da publicação. Entretanto, devido à política da Lexus de melhoria contínua do produto, nos reservamos o direito de fazer alterações a qualquer momento sem notificação.

Este manual se aplica a todos os modelos e contém explicações sobre todos os equipamentos, inclusive opcionais. Portanto, você poderá encontrar algumas explicações para equipamentos não instalados no seu veículo.

Conforme as especificações, o veículo detalhado na ilustração poderá ser diferente do seu veículo em termos de cores e equipamentos.

Seja bem vindo à Lexus!

Agradecemos pela sua confiança e preferência!

MANUAL DO PROPRIETÁRIO RX350

1	Introdução	Informações sobre este manual
2	Índice ilustrado	Busca através das ilustrações
3	Segurança e proteção	Certifique-se de ler as informações antes de dirigir
4	Operação de componentes	Acesso, ajustes e componentes internos do veículo
5	Condução	Operações necessárias e assistência à condução
6	Sistema multimídia	Operação do sistema multimídia
7	Limpeza e cuidados básicos	Limpeza, cuidados e procedimentos de manutenção do veículo
8	Lexus Total Assistance	Lexus Total Assistance, informações e medidas em caso de uma emergência
9	Revisão periódica e garantia	Informações sobre as Revisões periódicas, condições de garantia e rede de concessionárias
10	Especificações técnicas	Especificações, personalização e inicialização do veículo

1 Introdução

1-1. Introdução

Significado de símbolos.....	10
Como procurar informações.....	11

2 Índice ilustrado

2-1. Índice ilustrado

Parte externa	14
Parte interna.....	16

3 Segurança e proteção

3-1. Dispositivos de segurança e instruções

Postura correta de condução	26
Cintos de segurança	28
Airbags	32
Segurança para crianças	44
Sistema de classificação do ocupante do banco do passageiro dianteiro	65
Cuidados com o tapete do assoalho	71
Precauções com gases de escapamento	73
Cuidados com equipamentos de áudio e multimídia	74
Dicas de segurança no trânsito	76

3-2. Dispositivos de proteção

Imobilizador	145
Alarme	146
Informações adicionais.....	152

4 Operação de componentes

4-1. Acesso ao veículo

Chaves	156
Portas laterais	160
Tampa traseira elétrica.....	169
Sistema inteligente de entrada e partida	184

4-2. Componentes ajustáveis antes da condução

Bancos	190
Memória da posição de condução.....	196
Apoios de cabeça.....	201
Volante de direção.....	203
Espelhos retrovisores.....	205

4-3. Componentes ajustáveis durante a condução

Painel de instrumentos	211
Alavanca do sinalizador de direção.....	238
Faróis, limpadores e lavadores..	239
Vidros elétricos.....	250
Teto solar	254
Teto solar panorâmico.....	258
Luzes internas.....	263
Controlador Climático Lexus .	266
Sistema de ar condicionado automático dianteiro.....	267
Aquecedores do banco / ventiladores do banco	277
Para-sol.....	279
Visor de 12,3 polegadas	280

4-4. Componentes internos

Compartimentos de armazenamento	282
• Porta-luvas.....	283
• Console central	283
• Porta-copos	284
• Bolsos das portas	285
• Porta-garrafas	285
• Porta-moedas.....	286
• Compartimento auxiliar....	287
• Alças e ganchos	288
• Ganchos para sacolas no compartimento para os pés do passageiro dianteiro....	289
Dispositivos do compartimento de bagagem	290
• Ganchos para fixação de bagagem.....	290
• Ganchos para rede de bagagem.....	290
• Ganchos para sacolas de compras	291
• Compartimentos auxiliares	292
Dispositivos elétricos.....	294
• Relógio	294
• Carregador sem fio	294
• Saídas de energia.....	300
Persianas das portas traseiras	303

5 Condução

5-1. Conduzindo o veículo

Botão de partida.....	306
Dirigir o veículo	311
Transmissão automática	320
Freio de estacionamento	326
Retenção pelo freio.....	330
Precauções para veículos utilitários.....	332

5-2. Sistemas de assistência à condução

Controle de velocidade de cruzeiro	336
Sensor do sistema Lexus de assistência a estacionamento .	340
Monitor do sistema Lexus de assistência a estacionamento	348
Interruptor de seleção do modo de condução	364
Interruptor de travamento da tração em todas as rodas (Modelos 4x4)	368
Sistemas de suporte à condução.....	369

5-3. Abastecimento, rebocamento e condução ecológica

Abastecimento.....	375
Cargas e rebocamento de trailer	379
Cuidando do meio ambiente....	381

1

2

3

4

5

6

7

8

9

10

6 Sistema multimídia

6-1. Operação básica

Sistema multimídia.....	388
Comandos acionados pelo painel de controle.....	390
Comandos acionados pelo Touch Remoto.....	391
Controles de áudio no volante.....	392

6-2. Rádio FM e AM

Selecionar uma estação de rádio.....	393
Memorizar uma estação de rádio.....	394

6-3. Dispositivos de memória DVD / USB / AUX / AV

Extensões compatíveis.....	395
Reproduzir áudio.....	396
Reproduzir foto.....	401
Reproduzir vídeo.....	403

6-4. Bluetooth®

Pareamento de dispositivo.....	407
Reproduzir arquivo de Áudio Bluetooth®.....	412
Chamada de voz via Bluetooth®.....	413

6-5. TV digital

Selecionar um canal de TV.....	416
--------------------------------	-----

6-6. GPS

Operação básica do sistema de navegação.....	417
Pesquisar e iniciar a navegação.....	419
Atualização do mapa.....	421

6-7. Câmera de ré

Assistência de estacionamento por câmera de ré.....	423
--	-----

7 Limpeza e cuidados básicos

7-1. Limpeza

Limpeza e proteção externa do veículo.....	428
Limpeza e proteção interna do veículo.....	433
Limpeza da tela LCD.....	436

7-2. Cuidados básicos

Precauções quanto aos serviços que você mesmo pode fazer.....	437
Capô.....	439
Posicionamento do macaco mecânico.....	440
Compartimento do motor.....	441
Pneus.....	453
Pressão de inflagem dos pneus	456
Rodas.....	458
Filtro do ar condicionado.....	459
Borrachas do limpador do para-brisa.....	462
Bateria da chave eletrônica.....	464
Inspeção e troca de fusíveis..	466
Lâmpada.....	469

8 Lexus Total Assistance

8-1. Lexus Total Assistance

Lexus Total Assistance	482
Condições gerais.....	483
Como acionar o Lexus Total Assistance	484
Serviços.....	485
Serviços adicionais.....	491
Exclusões.....	492

8-2. Informações essenciais

Sinalizadores de emergência	493
Se for necessário parar o veículo em uma emergência..	494

8-3. Medidas em caso de emergência

Se for necessário rebocar o veículo.....	495
Se você achar que algo está errado	501
Sistema de desligamento da bomba de combustível	502
Se uma luz de advertência acender ou o alarme soar ..	503
Se uma mensagem de advertência for exibida.....	507
Se furar um pneu.....	513
Se não houver partida do motor	525
Se a chave eletrônica não funcionar corretamente	527
Se a bateria do veículo estiver descarregada.....	531
Em caso de superaquecimento do veículo	535
Se o veículo atolar	539

8-4. Diagnóstico de falhas

O que fazer se... ..	541
----------------------	-----

9 Revisão periódica e garantia

9-1. Revisão periódica

Revisão periódica	546
Registro de revisão periódica ..	555

9-2. Garantia

Prefácio	558
Garantia dos veículos Lexus	559
Como obter assistência técnica	565
Blindagem de veículos.....	567
Garantia de peças genuínas de reposição Lexus.....	568
Garantia de acessórios genuínos Lexus	569
Informações importantes	570
Assegure a correta manutenção do seu veículo Lexus	571
Plano de revisão periódica	572
Registro de garantia	573

9-3. Rede de concessionárias

Rede de Concessionárias Autorizadas Lexus.....	574
--	-----

1

2

3

4

5

6

7

8

9

10

10 Especificações técnicas

10-1. Informação para manutenção

Identificação do veículo576

10-2. Especificações

Dados de manutenção578

• Dimensões578

• Peso e volume578

• Motor578

• Transmissão.....579

• Freio.....580

• Elétrica.....580

• Alinhamento.....581

• Pneus e rodas581

• Regulamentações.....582

10-3. Inicialização e personalização

Personalização.....586

Inicialização598

Introdução

1

1-1. Introdução

Significado de símbolos 10

Como procurar informações 11

Significado de símbolos



ATENÇÃO:

Explica algo que, se não for obedecido, pode causar ferimentos graves ou fatais às pessoas.



NOTA:

Explica algo que, se não for obedecido, pode causar danos ou falhas do veículo ou de seus equipamentos.



... Indica procedimentos de operação ou de funcionamento. Siga as etapas em ordem numérica.



Indica a ação (pressionar, girar, etc.) utilizada para acionar interruptores e outros dispositivos.



Indica o resultado de uma operação (por exemplo, abertura de uma tampa).

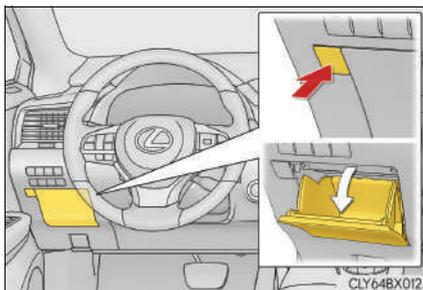

Indica o componente ou posição explicada.



Significa "Não", "Não faça isso", ou "Não deixe isso acontecer".

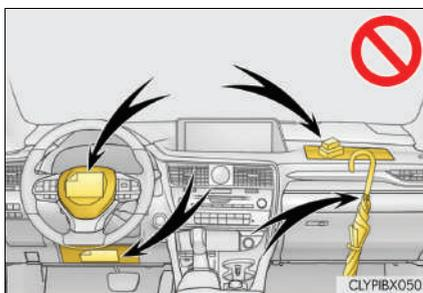

Como procurar informações

■ Busca por título

- Índice.....P. 4

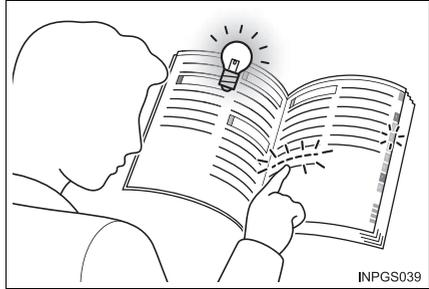

■ Busca por posição de instalação

- Índice ilustrado.....P. 14



■ Busca por som ou por sintoma

- O que fazer se...P. 541



Índice ilustrado

2

2-1. Índice ilustrado

Parte externa.....14
Parte interna.....16

Parte externa

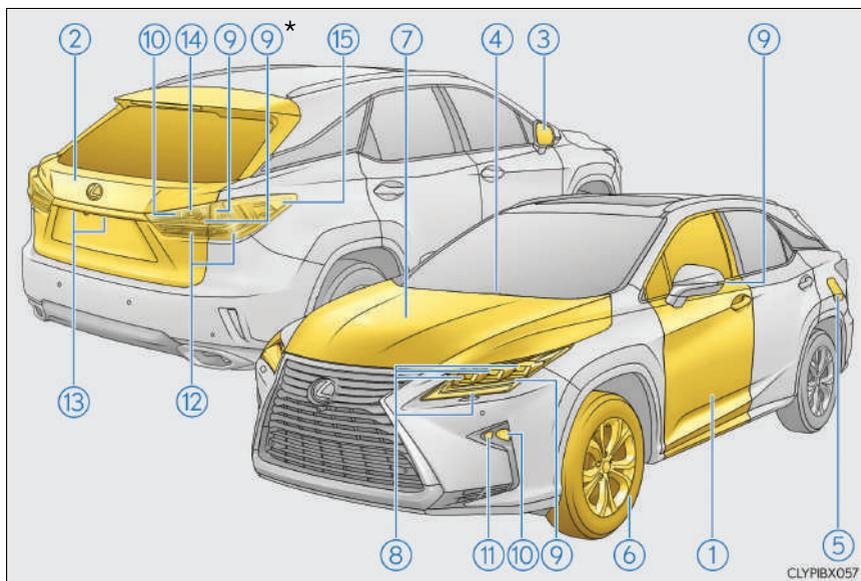

O formato das luzes pode ser diferente de acordo com o modelo, etc.

①	Portas laterais	P. 160
	Travamento/destravamento	P. 160
	Abertura/fechamento dos vidros laterais	P. 250
	Abertura/fechamento utilizando a chave mecânica	P. 526
②	Tampa traseira	P. 169
	Abertura por dentro da cabine	P. 170
	Abertura pela parte externa	P. 169
③	Espelhos retrovisores externos	P. 207
	Ajuste do ângulo do espelho	P. 207
	Dobrar os espelhos	P. 208
	Memória de posição de condução	P. 196
	Desembaçar os espelhos	P. 272

- ④ **Limpadores do para-brisa** P. 243
Precauções para lavadores automáticos P. 430
- ⑤ **Tampa do tanque de combustível** P. 375
Método de reabastecimento P. 377
Tipo de combustível/capacidade do tanque de combustível P. 578
- ⑥ **Pneus** P. 453
Pressão/tamanho de inflagem dos pneus P. 581, 581
Verificação/rodízio P. 453
Lidando com pneus furados P. 512
- ⑦ **Capô** P. 439
Abertura P. 439
Óleo do motor P. 579
Lidando com o superaquecimento P. 534

Lâmpadas para a parte externa para condução do veículo

(Método de troca: P. 469, Watts: P. 580)

- ⑧ **Faróis/luzes de posição dianteiras/luzes diurnas** P. 242
- ⑨ **Sinalizadores de direção** P. 238
- ⑩ **Luzes de neblina dianteiras/luzes de neblina traseiras** P. 242
- ⑪ **Luzes de direção***
- ⑫ **Luzes de freio/lanternas traseiras** P. 239
Sinalização de frenagem de emergência P. 370
- ⑬ **Luzes da placa de licença** P. 239
- ⑭ **Luzes de ré**
Mudança da alavanca de marcha para R P. 320
- ⑮ **Luzes delimitadoras laterais traseiras** P. 239

*: Não disponível para o Brasil

Parte interna

■ Painel de instrumentos

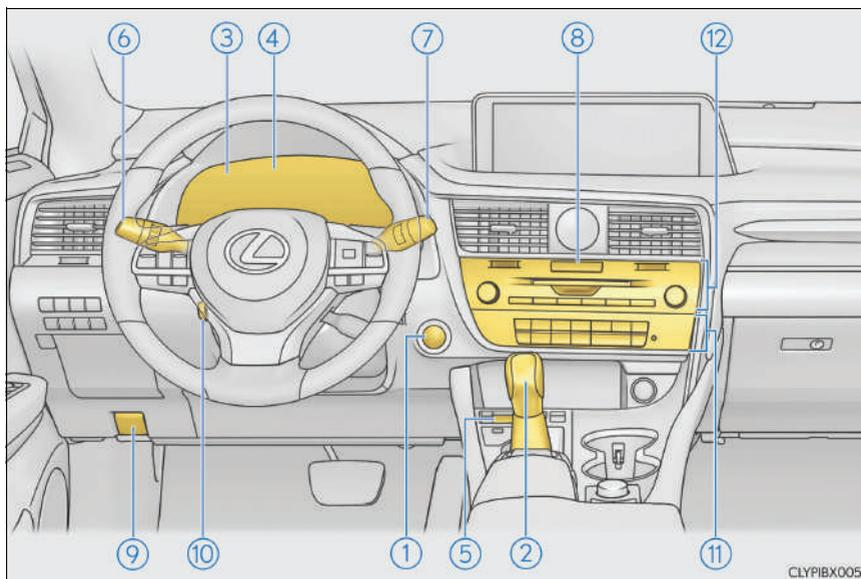

CLYPIBX005

- | | | |
|---|--|---------------|
| ① | Botão de partida | P. 306 |
| | Dar partida no motor/mudando os modos..... | P. 306 |
| | Parada de emergência do motor..... | P. 494 |
| | Quando não há partida do motor..... | P. 524 |
| ② | Alavanca de mudança de marchas | P. 320 |
| | Alteração da posição da alavanca de mudança de marchas..... | P. 320 |
| | Precauções para o reboque..... | P. 495 |
| | Quando a alavanca de mudança de marchas não se move..... | P. 320 |
| ③ | Medidores | P. 211 |
| | Ler os medidores/ajustar as luzes do painel de instrumentos..... | P. 211, 213 |
| | Luzes/indicadores de advertência..... | P. 215 |
| | Quando uma luz de advertência acender..... | P. 503 |

- ④ **Visor multifunção** P. 219
 Visor P. 219
 Quando as mensagens de advertência são exibidas P. 507
- ⑤ **Interruptores do freio de estacionamento** P. 326
 Acionamento/liberação P. 326, 327
 Alerta sonoro/mensagem de advertência P. 328, 507
- ⑥ **Alavanca do sinalizador de direção** P. 238
Interruptor dos faróis P. 239
 Faróis/luzes de posição dianteiras/lanternas traseiras/Luzes delimitadoras laterais traseiras/luzes da placa de licença/luzes diurnas ... P. 239
 Luzes de neblina dianteiras/luzes de neblina traseiras P. 242
- ⑦ **Interruptor do limpador e lavador do para-brisa** P. 243, 248
 Uso P. 243, 248
 Adicionando fluido do lavador P. 452
- ⑧ **Interruptor do sinalizador de emergência** P. 493
- ⑨ **Alavanca de destravamento do capô** P. 439
- ⑩ **Interruptor de controle do volante de direção telescópico e inclinável** P. 203
 Ajuste P. 203
 Memória da posição de condução P. 196
- ⑪ **Sistema do ar condicionado** P. 267
 Uso P. 267
 Desembaçador do vidro traseiro P. 272
- ⑫ **Sistema de áudio***
 Sistema de áudio
 Sistema viva-voz

*: Não disponível para o Brasil

Interruptores

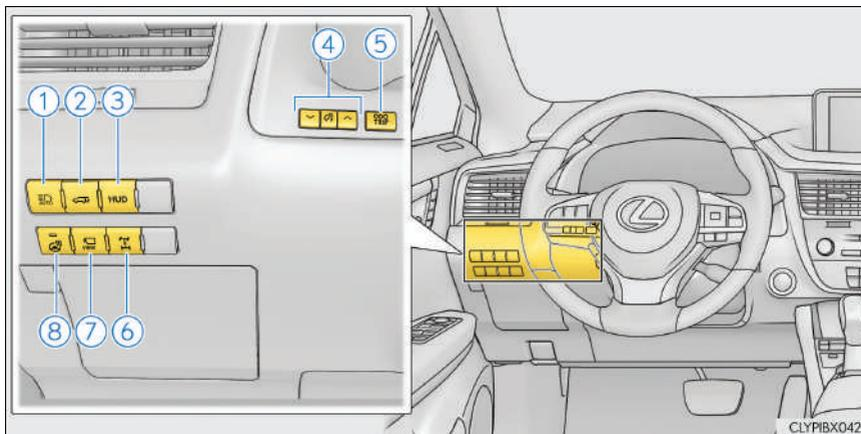

- ① Interruptor do Sistema de Farol Alto Adaptativo*
Interruptor do Farol Alto Automático*
- ② Interruptor da tampa traseira elétrica P. 170
- ③ Interruptor HUD (Mostrador projetado no para-brisa)P. 232
- ④ Interruptores de controle de iluminação do painel de instrumentos .. P. 213
- ⑤ Interruptor “ODO/TRIP”P. 222
- ⑥ Interruptor de travamento da tração em todas as rodasP. 368
- ⑦ Interruptor da câmera*
- ⑧ Interruptor do volante de direção aquecido*

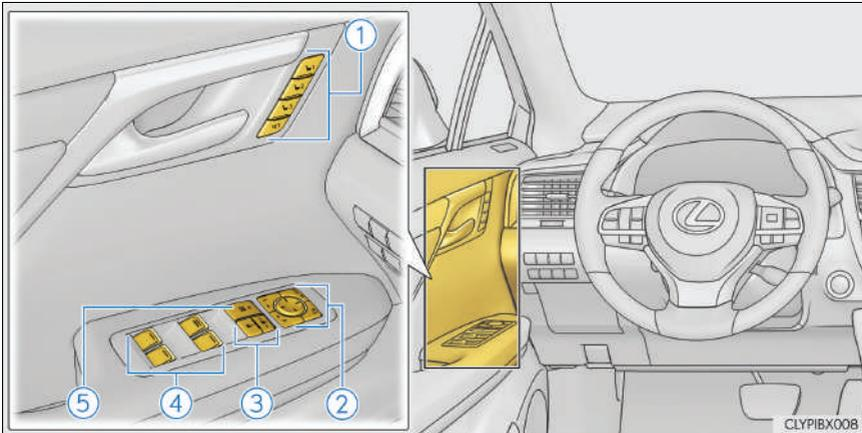

- ① Interruptores de memória da posição de condução P. 196
- ② Interruptores dos espelhos retrovisores externos P. 207
- ③ Interruptores de travamento das portas..... P. 163
- ④ Interruptores do vidro elétrico.....P. 250
- ⑤ Interruptor de travamento dos vidrosP. 250

*: Não disponível para o Brasil

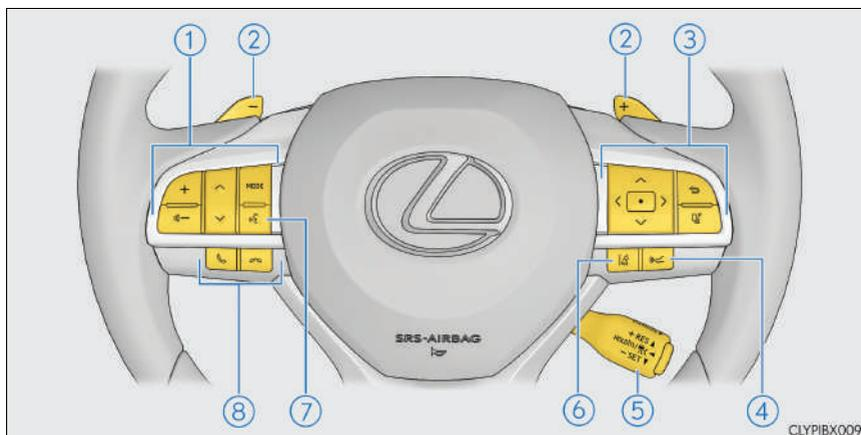

- ① Interruptores de controle remoto de áudio*P. 392
- ② Interruptores de mudança de marchas no volante de direção
- ③ Interruptores de controle dos medidores P. 221
- ④ Interruptor de distância veículo-a-veículo*
- ⑤ Interruptor do controle de velocidade de cruzeiro
 Controle de velocidade de cruzeiro P. 336
- ⑥ Interruptor do LKA (Assistente de Permanência na Faixa)
 Interruptor do LDA (Alerta de Desvio de Faixa com controle do volante de direção)*
- ⑦ Interruptor do comando de voz*P. 392
- ⑧ Interruptores do telefone*P. 392

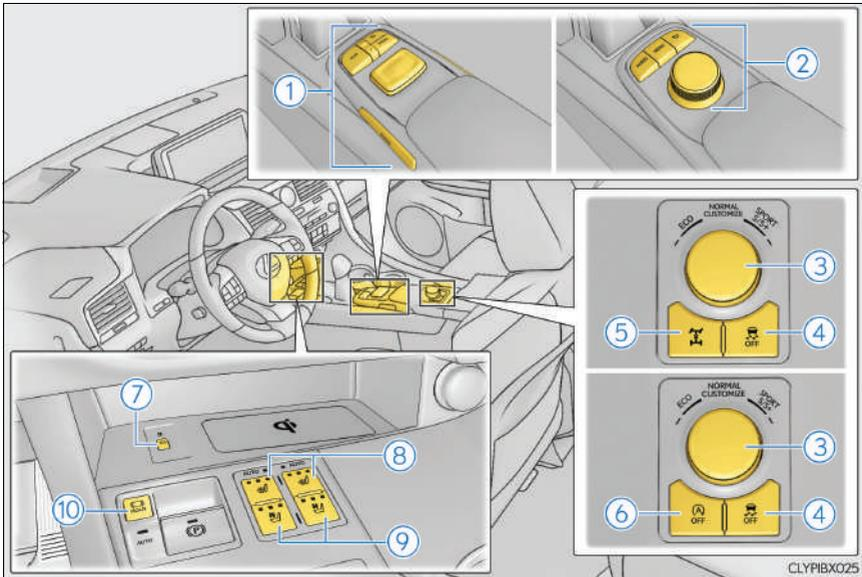

- ① Touch Remoto* P. 604
- ② Controlador de Áudio do Visor Lexus*
- ③ Interruptor de seleção do modo de condução P. 364
- ④ Interruptor VSC OFF P. 371
- ⑤ Interruptor de travamento da tração em todas as rodas P. 368
- ⑥ Interruptor de cancelamento de Parada e Partida*
- ⑦ Interruptor do carregador sem fio P. 294
- ⑧ Interruptores do aquecedor do banco dianteiro P. 278
- ⑨ Interruptores do ventilador do banco P. 278
- ⑩ Interruptor de retenção pelo freio P. 330

*: Não disponível para o Brasil

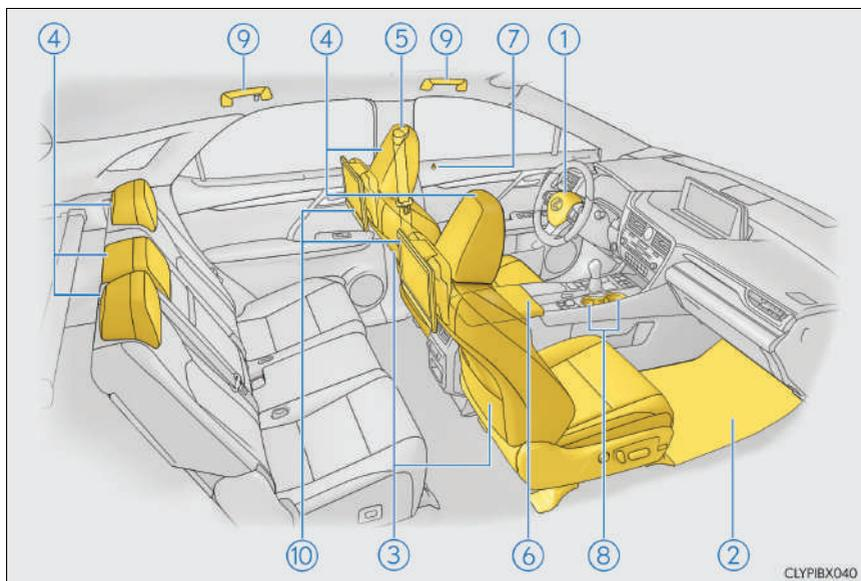

①	Airbags	P. 32
②	Tapetes do assoalho	P. 71
③	Bancos dianteiros	P. 190
④	Apoios de cabeça	P. 201
⑤	Cintos de segurança	P. 28
⑥	Console central	P. 283
⑦	Botões de travamento interno	P. 163
⑧	Porta-copos	P. 284
⑨	Alças	P. 288
⑩	Sistema de entretenimento do banco traseiro *1	

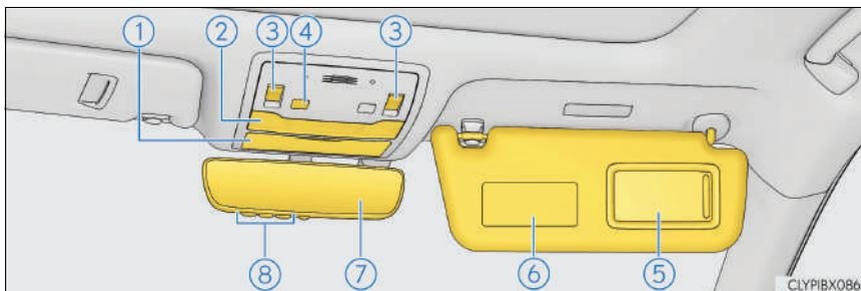

- ① Compartimento auxiliar P. 287
- ② Luz interna *² P. 264
Luzes de leitura *² P. 265
- ③ Interruptores do teto solar P. 254
Interruptores do teto solar panorâmico P. 258
- ④ Interruptor de cancelamento do sensor de intrusão P. 149
- ⑤ Espelhos de cortesia P. 279
- ⑥ Para-sóis *³ P. 279
- ⑦ Espelho retrovisor interno P. 205
- ⑧ Interruptores de abertura da porta da garagem *¹

*¹: Não disponível para o Brasil.

*²: A ilustração mostra a parte frontal, mas eles também estão equipados na parte traseira.

*³: JAMAIS instale um sistema de segurança para crianças voltado para trás em um banco protegido por um AIRBAG ATIVO à frente dele, pois a negligência pode resultar em FERIMENTOS GRAVES ou FATAIS à CRIANÇA. (→P. 62)



Multimídia

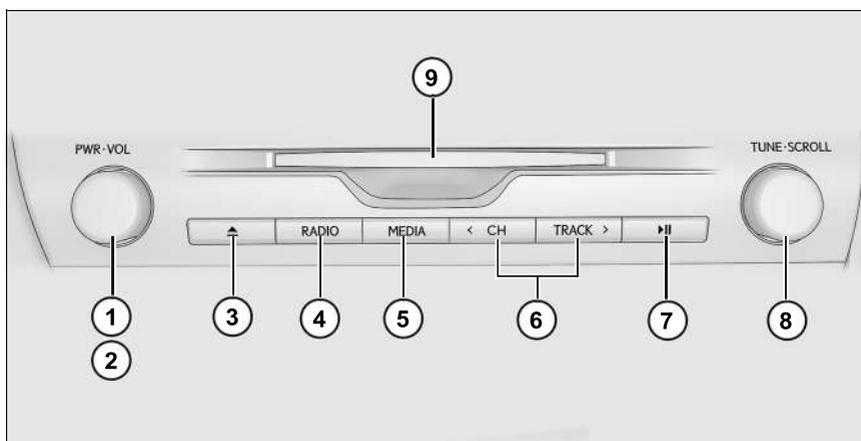

- | | | |
|---|-----------------------------|-------|
| ① | Botão PWR | P.390 |
| ② | Botão VOL | P.390 |
| ③ | Botão ▲ | P.390 |
| ④ | Botão RADIO | P.390 |
| ⑤ | Botão rotatório MEDIA | P.390 |
| ⑥ | Botões <CH•TRACK> | P.390 |
| ⑦ | Botão ► | P.390 |
| ⑧ | Botão TUNE•SCROLL | P.390 |
| ⑨ | Entrada de disco | P.390 |

Segurança e proteção

3

3-1. Dispositivos de segurança e instruções

Postura correta de condução.....	26
Cintos de segurança.....	28
Airbags.....	32
Segurança para crianças.....	44
Sistema de classificação do ocupante do banco do passageiro dianteiro.....	65
Cuidados com o tapete do assoalho.....	71
Precauções com gases de escapamento.....	73
Cuidados com equipamentos de áudio e multimídia.....	74
Dicas de segurança no trânsito.....	76

3-2. Dispositivos de proteção

Imobilizador.....	145
Alarme.....	146
Informações adicionais.....	152

Postura correta de condução

Para direção segura, antes de iniciar a condução, ajuste o banco e o espelho na posição adequada.

Postura correta para dirigir

- 1 Ajuste o ângulo do encosto do banco para que você possa se sentar corretamente e não tenha que se curvar para acionar o volante de direção. (→P. 190)
- 2 Ajuste o banco para que seja possível pressionar os pedais completamente e para que seus braços curvem-se levemente no cotovelo ao segurar o volante de direção. (→P. 190)
- 3 Trave o apoio de cabeça de modo que o centro do apoio de cabeça esteja próximo da parte mais alta das suas orelhas. (→P. 201)
- 4 Use o cinto de segurança corretamente. (→P. 28)

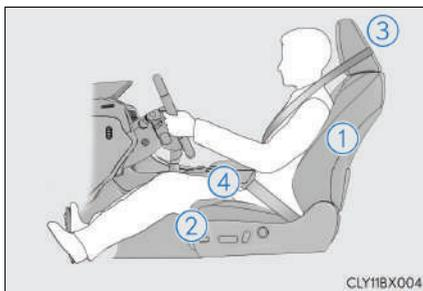

Uso correto dos cintos de segurança

Certifique-se de que todos os ocupantes usem os cintos de segurança antes de dirigir o veículo. (→P. 28)

Use um sistema de segurança para crianças apropriado, até que a estatura da criança seja suficiente para usar o cinto de segurança do veículo. (→P. 45)

Ajustar os espelhos

Certifique-se de que você pode ver a traseira do veículo claramente, ao ajustar os espelhos retrovisores internos e externos adequadamente. (→P. 205, 207)

 **ATENÇÃO**

Observe as precauções abaixo.

A negligência poderá resultar em ferimentos graves ou fatais.

- Não ajuste a posição do banco do motorista enquanto estiver dirigindo. Isto poderá fazer com que o motorista perca o controle do veículo.
- Não coloque uma almofada entre o motorista ou passageiro e o encosto do banco. Uma almofada pode atrapalhar a obtenção da postura correta e reduzir a eficácia do cinto de segurança e do apoio de cabeça.
- Não coloque nenhum objeto sob os bancos dianteiros. Objetos posicionados sob os bancos dianteiros poderão obstruir os trilhos do banco e impedir o travamento do banco. Isso pode levar a acidentes, e também pode danificar o mecanismo de ajuste.
- Sempre observe os limites legais de velocidade ao dirigir em vias públicas.
- Ao dirigir por longas distâncias, faça pausas regulares antes que comece a sentir-se cansado. Mas, se você se sentir cansado ou sonolento enquanto dirige, não faça esforço para dirigir e faça uma pausa imediatamente.

Cintos de segurança

Certifique-se de que todos os ocupantes usem os cintos de segurança antes de dirigir o veículo.

Uso correto dos cintos de segurança

- Distenda o cinto diagonal de modo que esteja totalmente sobre o ombro, mas não faça contato no pescoço ou deslize sobre o ombro.
- Posicione o cinto abdominal o mais baixo possível sobre os quadris.
- Ajuste a posição do encosto do banco. Sente-se em posição ereta e o mais para trás possível no banco.
- Não torça o cinto de segurança.



Travamento e destravamento do cinto de segurança

- ① Para travar o cinto, pressione a lingueta no fecho até ouvir um ruído característico de encaixe.
- ② Para destravar o cinto de segurança, pressione o botão de destravamento.

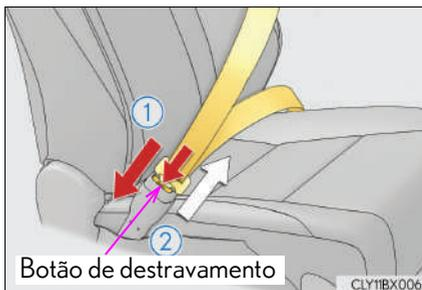

Ajuste da altura de ancoragem do ombro do cinto de segurança (bancos dianteiros)

- ① Empurre a ancoragem do ombro do cinto de segurança para baixo, enquanto pressiona o botão de destravamento.
- ② Empurre a ancoragem do ombro do cinto de segurança para cima.

Mova o regulador de altura para cima e para baixo, conforme necessário, até ouvir um ruído característico de encaixe.



Pré-tensionadores do cinto de segurança (bancos dianteiros e bancos traseiros externos)

- ▶ Veículos sem sistema de classificação do ocupante do banco do passageiro dianteiro

Os pré-tensionadores possibilita uma maior proteção dos ocupantes ao retrain rapidamente o cinto de segurança quando o veículo é submetido a determinados tipos de colisão frontal ou lateral grave.

Os pré-tensionadores poderão não ser ativados em caso de impacto frontal leve, impacto lateral leve, impacto traseiro ou capotamento.

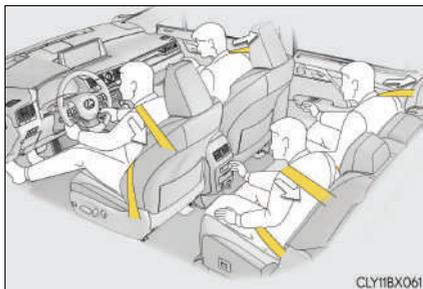

- ▶ Veículos com sistema de classificação do passageiro dianteiro:

Os pré-tensionadores possibilita uma maior proteção dos ocupantes ao retrain rapidamente o cinto de segurança quando o veículo é submetido a determinados tipos de colisão frontal ou lateral grave, ou ainda, em um capotamento do veículo.

Os pré-tensionadores poderão não ser ativados em caso de impacto frontal leve, impacto lateral leve ou impacto traseiro.

■ Retrator de travamento de emergência (ELR)

O retrator irá travar o cinto durante uma frenagem súbita ou impacto. Também poderá travar se o usuário inclinar-se para frente muito rapidamente. Um movimento lento e leve permite que o cinto se estique para que possa movimentar-se livremente.

■ Uso do cinto em crianças

Os cintos de segurança do seu veículo foram projetados em princípio para adultos.

- Use um sistema de segurança para crianças apropriado, até que a estatura da criança seja suficiente para usar o cinto de segurança do veículo. (→P. 45)
- Quando a estatura da criança for suficiente para usar o cinto de segurança do veículo, observe as instruções sobre o uso do cinto de segurança. (→P. 28)

■ Substituição do cinto após a ativação do pré-tensionador

Se o veículo for envolvido em diversas colisões, o pré-tensionador será ativado na primeira colisão, mas não será ativado na segunda ou nas colisões seguintes, devendo ser substituído após a primeira colisão, em uma Concessionária Autorizada Lexus.

■ Legislação do cinto de segurança

Se houver uma legislação do cinto de segurança no país onde você reside, contate uma Concessionária Autorizada Lexus quanto à substituição ou instalação do cinto.

⚠️ ATENÇÃO

Observe as precauções abaixo para reduzir o risco de ferimentos em caso de frenagem súbita, manobra repentina ou acidente.

A negligência poderá resultar em ferimentos graves ou fatais.

■ Uso do cinto de segurança

- Certifique-se de que todos os passageiros usem o cinto de segurança.
- Sempre use um cinto de segurança corretamente.
- Cada cinto deverá ser usado apenas por um ocupante. Não use um cinto em duas ou mais pessoas, mesmo que sejam crianças.
- A Lexus recomenda que as crianças ocupem o banco traseiro e sempre usem um cinto de segurança e/ou sistema de segurança apropriado para crianças.
- Não recline o banco além do necessário para obter a posição correta ao sentar-se. O cinto de segurança será mais efetivo quando os ocupantes estiverem eretos e sentados o mais para trás possível nos bancos.
- Não use o cinto diagonal sob o braço.
- Sempre use o cinto de segurança em posição baixa e rente aos quadris.

■ Gestantes

Procure orientação médica e use o cinto de forma correta. (→P. 28)

Gestantes devem posicionar o cinto abdominal o mais baixo possível, sobre os quadris, como os outros passageiros, estendendo o cinto completamente sobre os ombros evitando contato com a barriga.

Se o cinto não for usado corretamente, não apenas a gestante, mas também o feto estará sujeito a ferimentos graves ou fatais como resultado de frenagem súbita ou colisão.

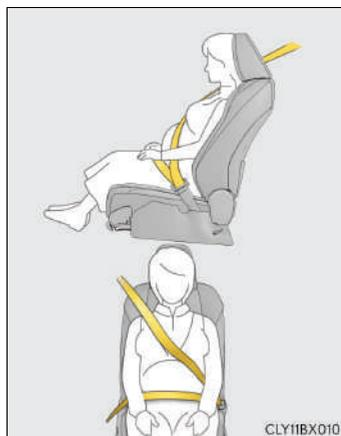
**■ Enfermos**

Procure orientação médica e use o cinto de forma correta. (→P. 28)

 **ATENÇÃO****■ Se houver crianças no veículo**

→P. 60

■ Pré-tensionadores do cinto de segurança

- Veículos com sistema de classificação do passageiro dianteiro:

Não posicione nada, como uma almofada, no banco do passageiro dianteiro. Fazer isto dispersa o peso do passageiro, o que evita que o sensor detecte o peso do passageiro adequadamente. Como resultado o pré-tensionador do cinto de segurança, pode não ser ativado em caso de colisão.

- Se o pré-tensionador for ativado, a luz de advertência do sistema de airbag irá acender. Neste caso, o cinto de segurança não poderá ser usado novamente e deverá ser substituído em uma Concessionária Autorizada Lexus.

■ Ancoragem de ombro do cinto de segurança ajustável

Sempre certifique-se de que a ancoragem de ombro esteja posicionada cruzando o centro de seu ombro. O cinto de segurança deve ser mantido longe de seu pescoço, contudo, não deve sair do seu ombro. A negligência em seguir as orientações poderá reduzir a capacidade de proteção do cinto em caso de acidente e resultar em ferimentos graves ou morte, em situações de parada súbita, derrapagem ou acidente. (→P. 28)

■ Danos e desgaste do cinto de segurança

- Não danifique os cintos de segurança permitindo que o cinto, placa ou fecho sejam presos na porta.
- Inspeccione o sistema do cinto de segurança periodicamente. Verifique quanto a cortes, partes desfiadas e soltas. Não use um cinto de segurança danificado. Os cintos de segurança danificados não poderão proteger os ocupantes contra ferimentos graves ou fatais.
- Certifique-se de que o cinto e a lingueta estejam travados e que o cinto não esteja torcido.
Se o cinto não funcionar corretamente, contate imediatamente uma Concessionária Autorizada Lexus.
- Substitua o conjunto do cinto, inclusive os cintos, se o veículo for envolvido em acidente grave, mesmo que não haja danos evidentes.
- Não tente instalar, remover, modificar, desmontar ou inutilizar os cintos de segurança. Procure uma Concessionária Autorizada Lexus para quaisquer reparos necessários. O manuseio incorreto do pré-tensionador poderá impedi-lo de funcionar corretamente.

Airbags

Os airbags irão deflagrar quando o veículo for submetido a certos tipos de impactos severos que poderão causar ferimentos significativos aos ocupantes. Eles funcionam com os cintos de segurança para ajudar a reduzir o risco de ferimentos graves ou fatais.

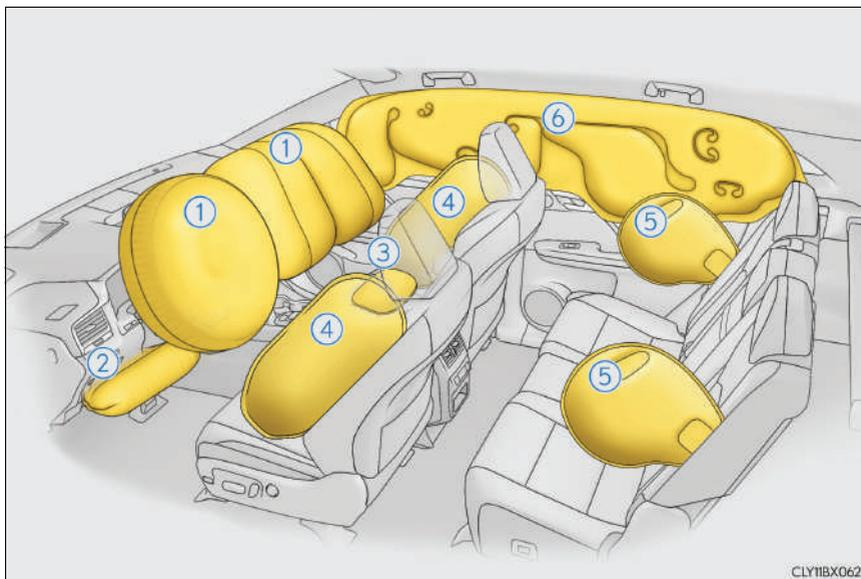

◆ Airbags dianteiros

- ① Airbag do motorista/airbag do passageiro dianteiro
Podem ajudar a proteger a cabeça e tórax do motorista e do passageiro dianteiro contra o impacto aos componentes internos.
- ② Airbag da posição do joelho
Pode ajudar a proteger o motorista
- ③ Airbag da almofada do banco
Pode ajudar a proteger o passageiro dianteiro

◆ Airbags laterais e de cortina

- ④ Airbags dianteiros laterais
Podem ajudar a proteger o tronco dos ocupantes do banco dianteiro
- ⑤ Airbags traseiros laterais
Podem ajudar a proteger o tronco dos ocupantes nos bancos traseiros externos.
- ⑥ Airbags de cortina
Podem ajudar a proteger principalmente a cabeça dos ocupantes dos bancos externos.

Componentes do sistema de airbag

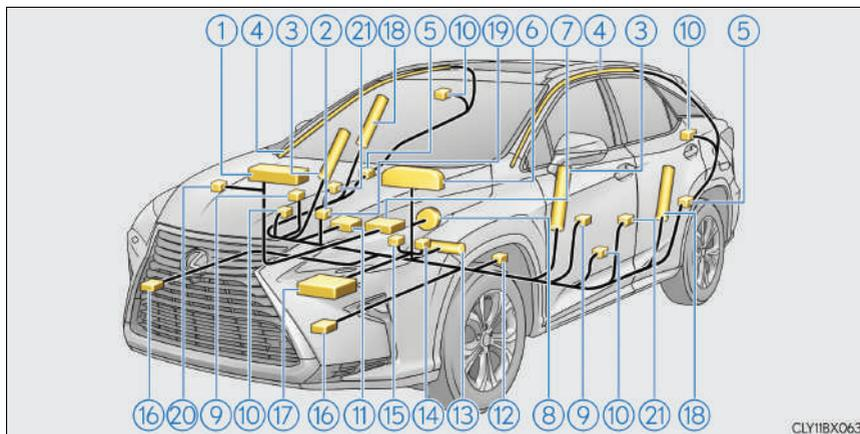

- | | |
|---|--|
| ① Airbag do passageiro dianteiro | ⑪ Airbag da almofada do banco |
| ② Luzes indicadoras "AIRBAG ON" (airbag ligado) e "AIRBAG OFF" (airbag desligado) | ⑫ Sensor de posição do banco do motorista |
| ③ Airbags laterais dianteiros | ⑬ Airbag de joelho do motorista |
| ④ Airbags de cortina | ⑭ Interruptor do fecho do cinto de segurança do banco do motorista |
| ⑤ Sensores de impacto lateral (parte traseira) | ⑮ Interruptor da fecho do cinto de segurança do passageiro dianteiro |
| ⑥ Luz de advertência do airbag | ⑯ Sensores de impacto dianteiro |
| ⑦ Sistema de classificação do passageiro dianteiro (ECU e sensores) | ⑰ Conjunto do sensor do airbag |
| ⑧ Airbag do motorista | ⑱ Airbags laterais traseiros (bancos traseiros externos) |
| ⑨ Sensores de impacto lateral (porta dianteira) | ⑲ Indicador "PASSENGER AIRBAG"* |
| ⑩ Pré-tensionadores e limitadores de força dos cintos de segurança | ⑳ Interruptor de desabilitação do airbag do passageiro* |
| | ㉑ Sensores de impacto lateral (dianteiro) |

Os principais componentes do sistema de airbag estão indicados acima. O sistema de airbag é controlado pelo conjunto do sensor do airbag. Quando os airbags deflagrarem, uma reação química nos infladores fará deflagrar rapidamente os airbags com gás atóxico para ajudar a limitar o movimento dos ocupantes.

 **ATENÇÃO****■ Precauções quanto aos airbags**

Observe as precauções abaixo sobre os airbags.

A negligência poderá resultar em ferimentos graves ou fatais.

- O motorista e todos os passageiros do veículo deverão usar os cintos de segurança corretamente.
Os airbags são dispositivos complementares para serem usados com os cintos de segurança.

- O airbag do motorista irá deflagrar com força considerável e causar ferimentos graves ou fatais especialmente se o motorista estiver muito próximo do airbag.

Uma vez que a área de risco do airbag do motorista são os primeiros 5 - 7 cm da deflagração, posicionar-se a 25 cm distante do airbag do motorista fornece uma margem de segurança suficiente. Esta distância é medida desde o centro do volante de direção até o osso esterno. Se estiver a menos de 25 cm, você poderá alterar a sua postura para dirigir conforme segue:

- Mova o seu banco para trás o máximo possível, o que ainda lhe permita alcançar os pedais confortavelmente.
- Recline levemente o encosto do banco.
Embora os projetos de veículos variem, muitos motoristas podem alcançar a distância de 25 cm mesmo que o banco do motorista esteja puxado totalmente para frente, bastando reclinar um pouco o encosto do banco. Se reclinar o encosto do banco dificultar a visibilidade da pista, eleve-se usando uma almofada firme e não escorregadia, ou levante o banco se o veículo for equipado com este dispositivo.
- Se o volante de direção for ajustável, incline-o para baixo. Isto fará o airbag apontar para o seu tórax e não para sua cabeça ou pescoço.

O banco deverá ser ajustado conforme recomendado acima, e ao mesmo tempo permitindo o controle dos pedais, volante de direção e a visualização dos controles do painel de instrumentos.

- O airbag do passageiro dianteiro irá deflagrar com força considerável e causar ferimentos graves ou fatais especialmente se o passageiro dianteiro estiver muito próximo do airbag. O banco do passageiro dianteiro deverá estar o mais distante possível do airbag, com o encosto do banco ajustado, de modo que o passageiro dianteiro esteja sentado ereto.
- Bebês ou crianças inadequadamente acomodados e/ou protegidos podem sofrer ferimentos graves ou fatais pela força de acionamento do airbag. Bebês ou crianças muito pequenas para usar o cinto de segurança devem ser adequadamente protegidos com um sistema de segurança para crianças. A Lexus recomenda que eles sejam colocados no banco traseiro devidamente protegidos. O banco traseiro é mais seguro para bebês e crianças. (→P. 45)

*: Não disponível para o Brasil

⚠ ATENÇÃO**■ Precauções quanto aos airbags**

- Não se sente na extremidade do banco nem se apoie no painel.



- Não permita que as crianças fiquem em pé na frente da unidade do airbag do passageiro dianteiro ou sentem-se no colo do passageiro dianteiro.



- Não permita que os ocupantes do banco dianteiro mantenham objetos em seu colo.

- Não se incline contra a porta, trilhos laterais do teto ou colunas dianteiras, laterais e traseiras.



- Não permita que ninguém se ajoelhe voltado para a porta nos bancos dos passageiros, ou que coloquem a cabeça ou as mãos para fora do veículo.



⚠️ ATENÇÃO

■ Precauções quanto aos airbags

- Não fixe objeto algum ou apoie objetos sobre áreas como painel de instrumentos, almofada do volante de direção e na parte inferior do painel de instrumentos. Estes itens podem tornar-se projéteis durante a deflagração dos sistemas de airbag do motorista, passageiro dianteiro e posição do joelho.

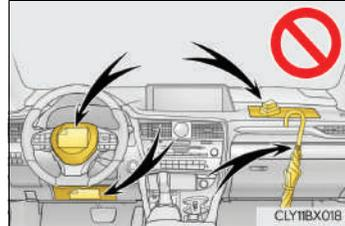

- Não fixe objeto algum em áreas como as das portas, para-brisa, vidros laterais, coluna dianteira ou traseira, alça de apoio e trilho lateral do teto.

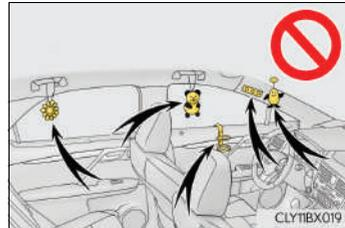

- Não pendure cabides de roupas ou outros objetos rígidos nos ganchos. Todos estes itens poderão tornar-se projéteis e causar ferimentos graves ou fatais se o airbag de cortina deflagrar.
- Se houver capa plástica na área de deflagração do airbag da posição do joelho, certifique-se de removê-la.
- Não use acessórios que possam obstruir a área de deflagração do sistema de airbags laterais e do airbag da almofada do banco, uma vez que os mesmos podem interferir no curso de deflagração dos airbags. Tais acessórios podem impedir a ativação correta dos airbags laterais e airbags de almofada do banco, desativar o sistema, ou causar a deflagração acidental dos airbags laterais e airbags de almofada do banco, resultando em ferimentos graves ou fatais.
- Não bata nem aplique qualquer força significativa à área dos componentes do sistema de airbag ou nas portas dianteiras. Isto poderá resultar em uma falha do sistema de airbag.
- Não toque em componente algum dos airbags imediatamente após a deflagração uma vez que poderão estar quentes.

ATENÇÃO

■ Precauções quanto aos airbags

- Se houver dificuldade para respirar após a deflagração do sistema de airbag, abra uma porta ou vidro para permitir a entrada de ar fresco, ou saia do veículo se houver segurança. Para evitar irritações na pele, lave todos os resíduos assim que possível.
- Se as áreas do condicionamento do sistema de airbag, como a almofada do volante de direção e as guarnições da coluna dianteira e traseira estiverem danificadas ou trincadas, providencie a substituição em uma Concessionária Autorizada Lexus.
- Veículos com sistema de classificação do passageiro dianteiro:
Não posicione nada, como uma almofada, no banco do passageiro dianteiro. Fazer isto dispersa o peso do passageiro, o que evita que o sensor detecte o peso do passageiro adequadamente. Como resultado, os airbags dianteiros do lado do passageiro podem não deflagrar em uma eventual colisão.

■ Modificação e inutilização de componentes do sistema de airbag

Não inutilize o veículo ou faça qualquer das modificações abaixo sem consultar uma Concessionária Autorizada Lexus. Os airbags poderão apresentar um mau funcionamento ou deflagrar acidentalmente, resultando em ferimentos graves ou fatais.

- Instalação, remoção, desmontagem e reparo dos airbags
- Reparos, modificações, remoção ou substituição do volante de direção, painel de instrumentos, painel, bancos estofamento do banco, colunas dianteiras, laterais e traseiras, trilhos laterais do teto, painéis da porta dianteira, acabamento da porta dianteira, ou alto-falantes da porta dianteira
- Modificações no painel da porta dianteira (como fazer um orifício nele)
- Reparos ou modificações no para-lama dianteiro, para-choque dianteiro ou lateral do compartimento de passageiros.
- Veículos sem sistema de classificação do passageiro dianteiro:
Instalação de proteção na grade dianteira (protetores de para-choque, etc.), guincho
- Veículos com sistema de classificação do passageiro dianteiro:
Instalação de proteção na grade dianteira (protetores de para-choque, etc.), guinchos ou bagageiro de teto
- Modificações no sistema da suspensão do veículo
- Instalação de dispositivos eletrônicos como rádios de comunicação móvel de 2 vias (transmissores de RF) ou dispositivos de reprodução de CD

■ Se os airbags deflagrarem

- Leves abrasões, queimaduras, escoriações etc., podem ser causadas pelos airbags, devido à velocidade extremamente alta de deflagração dos gases quentes.
- Será ouvido um ruído alto e ocorrerá a emissão de pó branco.
- Os componentes do módulo do airbag (cubo do volante de direção, tampa e deflagrador do sistema de airbag), bem como os bancos frontais, componentes das colunas dianteira e traseira e trilhos laterais do teto, poderão estar quentes durante vários minutos. O próprio airbag também poderá estar quente.
- O para-brisa poderá trincar.

■ Condições de deflagração do sistema de airbag (airbags dianteiros)

- Os airbags dianteiros poderão deflagrar se a severidade do impacto estiver acima do limite definido (nível de força correspondente a uma colisão frontal a aproximadamente 20-30 km/h contra uma barreira fixa que não se deforma ou movimenta).

Entretanto, esta velocidade limite será consideravelmente maior nas situações abaixo:

- Se o veículo atingir um objeto, como por exemplo, um veículo estacionado ou um poste, que possa mover ou deformar-se com o impacto
 - Se o veículo envolver-se em uma colisão em que a frente do veículo seja preservada, como um acidente em que o veículo entra sob a plataforma/carroçaria de um caminhão, etc.
- Conforme o tipo de colisão, é possível que somente os pré-tensionadores dos cintos de segurança sejam ativados.
 - Veículos com sistema de classificação do passageiro dianteiro:
Os airbags do banco passageiro dianteiro não deflagrarão se não houver um passageiro sentado nele. Contudo, os airbags dianteiros para o passageiro dianteiro podem deflagrar se houver bagagem sobre o banco, mesmo se o banco não estiver ocupado. (→P. 65)
 - O airbag da almofada do banco, no banco do passageiro dianteiro, não funcionará se o ocupante não estiver usando um cinto de segurança.

■ Condições de acionamento do sistema de airbag (Airbags laterais e de cortina)

- Os airbags de cortina e laterais se deflagrar se a severidade do impacto estiver acima do limite definido (nível de força correspondente a um impacto de aproximadamente 1.500 kg contra a cabine do veículo de uma direção perpendicular à orientação do veículo a uma velocidade aproximada de 20-30 km/h.
- Veículos com sistema de classificação do passageiro dianteiro:
Ambos os airbags de cortina podem deflagrar no caso de capotamento.
- O sistema de airbag de cortina e lateral irão ser deflagrados em caso de colisão frontal grave.

■ Condições em que os sistemas de airbag podem ser deflagrados, além de uma colisão

Os sistemas de airbag frontal e de airbag de cortina também podem ser deflagrados caso ocorra um impacto grave na extremidade inferior do veículo. Alguns exemplos estão indicados na ilustração.

- Impacto na guia, borda do asfalto ou superfície rígida
- Queda ou salto em buracos profundos
- Salto de uma rampa ou queda

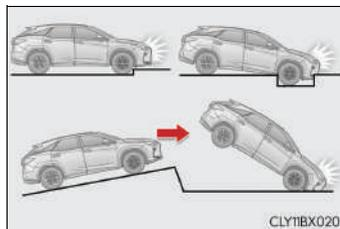

Veículos com sistema de classificação do passageiro dianteiro:

Os airbags de cortina também podem deflagrar nas situações descritas na ilustração.

- O ângulo de inclinação do veículo é marginal.
- O veículo patina e atinge uma guia.

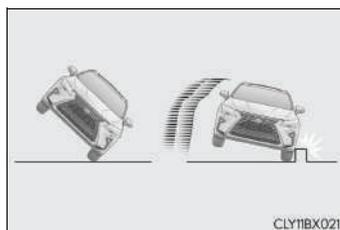

■ Tipos de colisões para as quais os airbags não foram projetados para deflagrar (Airbags dianteiros)

Os sistemas de airbag laterais, em geral, não deflagram se o veículo for envolvido em uma colisão frontal ou traseira, se capotar, ou ainda em caso de colisão frontal em baixa velocidade. Mas, sempre que uma colisão de qualquer tipo causar suficiente desaceleração frontal do veículo, poderá ocasionar a deflagração dos airbags dianteiros.

- Colisão lateral
- Colisão traseira
- Capotamento



■ Tipos de colisões para as quais os airbags não foram projetados para deflagrar (Airbags laterais e de cortina)

Os sistemas de airbag laterais e de cortina podem não ser ativados se o veículo for submetido a uma colisão lateral em determinados ângulos, ou uma colisão na lateral da carroceria do veículo, exceto no compartimento de passageiros.

- Colisão na lateral da carroceria do veículo exceto no compartimento de passageiros
- Colisão lateral em ângulo

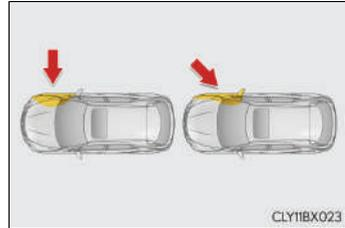

Veículos sem sistema de classificação do passageiro dianteiro:

Os sistemas de airbag laterais e de cortina, em geral, não deflagram se o veículo for envolvido em uma colisão traseira, se capotar, ou ainda em caso de colisão frontal ou lateral em baixa velocidade.

Veículos com sistema de classificação do passageiro dianteiro:

Os sistemas de airbags laterais, em geral, não deflagram se o veículo sofrer uma colisão traseira, se capotar, ou ainda em caso de colisão frontal ou lateral em baixa velocidade.

- Colisão traseira
- Capotamento



Veículos com sistema de classificação do passageiro dianteiro:

Os sistemas de airbag de cortina, em geral, não deflagram se o veículo sofrer uma colisão traseira, se ele capotar de frente, ou ainda em caso de colisão frontal ou lateral em baixa velocidade.

- Colisão traseira
- Capotamento frontal

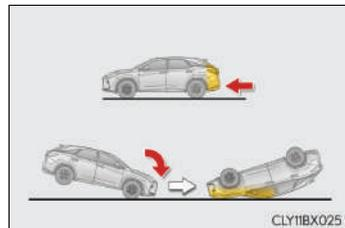

■ Quando contatar uma Concessionária Autorizada Lexus

Nos casos abaixo, o veículo necessitará de inspeção e/ou reparação. Contate uma Concessionária Autorizada Lexus assim que possível.

- Após a deflagração de quaisquer airbags.
- Danos ou deformação da extremidade dianteira do veículo, ou envolvimento em acidente não suficientemente severo para causar deflagração do airbag.

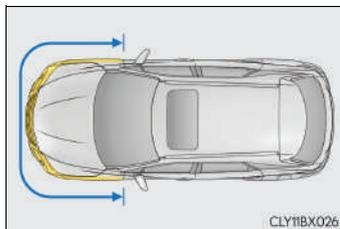

- Deformação ou orifícios na porta ou na área adjacente, ou envolvimento do veículo em acidente não suficientemente severo para causar a deflagração dos airbags laterais e de cortina.

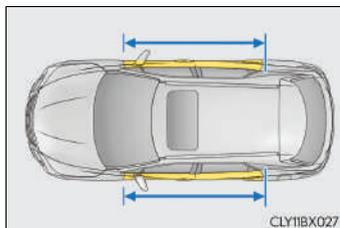

- Riscos, trincas ou outros danos na almofada do volante de direção, painel de instrumentos próximo do airbag do passageiro dianteiro ou parte inferior do painel de instrumentos.

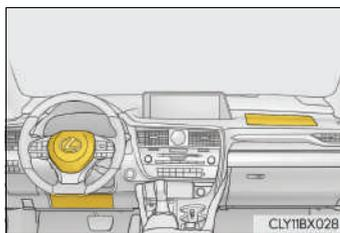

- Riscos, trincas ou outros danos na superfície da almofada do banco do passageiro dianteiro.



- Riscos, trincas ou outros danos na superfície dos bancos com airbag lateral.

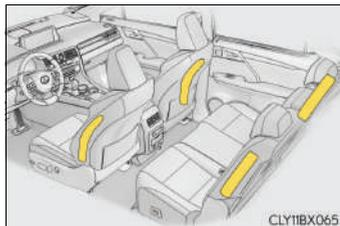

- Riscos, trincas ou outros danos parciais em parte das colunas dianteiras, colunas traseiras ou guarniões dos trilhos laterais do teto onde há airbags de cortina.

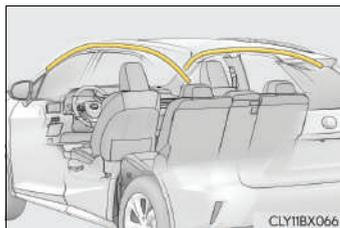

Segurança para crianças

Transporte de crianças

Siga as precauções abaixo, quando existirem crianças dentro do veículo. Use um sistema de segurança para crianças apropriado, até que a estatura da criança seja suficiente para usar o cinto de segurança do veículo.

- Recomenda-se que as crianças se sentem nos bancos traseiros para evitar o contato acidental com a alavanca de mudança de marchas, interruptor do limpador, etc.
- Utilize a trava de proteção para crianças na porta traseira ou o interruptor de travamento dos vidros para evitar que as crianças abram as portas durante a condução do veículo ou que acionem o vidro elétrico acidentalmente. (→P. 165, 250)
- Não deixe crianças acionar equipamentos que possam prender ou pinçar partes do corpo, tais como vidro elétrico, capô, tampa traseira, bancos etc.

ATENÇÃO

Jamais deixe crianças desacompanhadas no veículo, e jamais permita que crianças segurem ou usem a chave.

Crianças desacompanhadas poderão acionar o veículo ou posicionar a transmissão em neutro. As crianças também estão sujeitas a ferimentos resultantes da ativação dos vidros, teto solar, teto solar panorâmico, ou outros dispositivos do veículo. Além disso, o aquecimento ou as temperaturas extremamente baixas no interior do veículo poderão ser fatais para crianças.

Sistemas de segurança para crianças

Antes de instalar um sistema de segurança para crianças no veículo, há algumas precauções que precisam ser tomadas, diferentes tipos de sistemas de segurança para crianças, assim como métodos de instalação etc., descritos neste manual.

Use um sistema de segurança para crianças ao transportar uma criança pequena que não possa usar adequadamente um cinto de segurança. Para segurança da criança, instale o sistema de segurança para crianças em um banco traseiro. Certifique-se de seguir o método de instalação descrito no manual de instruções que acompanha o sistema de segurança para crianças.

Índice

Pontos importantes a serem lembrados	P. 45
Ao instalar o sistema de segurança para crianças	P. 47
Compatibilidade do sistema de segurança para crianças para cada posição do banco	P. 51
Método de instalação do sistema de segurança para crianças	P. 57
• Fixação com um cinto de segurança	P. 58
• Fixação com uma ancoragem inferior ISOFIX.....	P. 61
• Utilização da ancoragem de retenção superior.....	P. 63

Pontos importantes a serem lembrados

- Se houver uma legislação do sistema de segurança para crianças no país onde você reside, contate uma Concessionária Autorizada Lexus quanto à instalação do sistema de segurança para crianças.
- Use um sistema de segurança para crianças até que a estatura da criança seja o suficiente para que ela possa usar o cinto de segurança do veículo.
- Escolha um sistema de segurança para crianças apropriado à idade e estatura da criança.
- Observe que nem todos os sistemas de segurança para crianças encaixam em todos os veículos. Antes de utilizar ou comprar um desses sistemas de segurança, verifique a sua compatibilidade com as posições dos bancos do veículo. (→P. 51)

 **ATENÇÃO****■ Ao transportar uma criança**

Observe as precauções abaixo.

A negligência poderá resultar em ferimentos graves ou fatais.

- Para a proteção efetiva em acidentes automotivos e frenagens repentinas, a criança deverá ser protegida corretamente, usando um cinto de segurança ou sistema de segurança para crianças que esteja instalado corretamente. Para detalhes sobre a instalação, consulte o manual de operação que vem com o sistema de segurança para crianças. As Instruções gerais para instalação estão detalhadas neste manual.
- A Lexus recomenda enfaticamente o uso do sistema de segurança apropriado à estatura e peso da criança e que seja, preferencialmente, instalado no banco traseiro. Conforme as estatísticas de acidentes, a criança estará mais segura quando estiver devidamente protegida no banco traseiro em comparação ao banco dianteiro.
- Levar uma criança nos braços ou nos braços de outra pessoa não substituirá o sistema de segurança para crianças. Em um acidente, a criança pode ser esmagada contra o para-brisa ou entre você e o interior do veículo.

■ Manuseio do sistema de segurança para crianças

Se o sistema de segurança para crianças não estiver fixado corretamente, a criança ou outros passageiros estarão sujeitos a ferimentos graves ou fatais em caso de frenagem súbita, manobra repentina ou acidente.

- Se o veículo recebesse um forte impacto de um acidente etc., é possível que o sistema de segurança para crianças tenha danos que não sejam prontamente visíveis. Em tais casos, não reutilize o sistema de segurança.
- Dependendo do sistema de segurança para crianças, a instalação poderá ser difícil ou impossível. Em tais casos, verifique se o sistema de segurança para crianças é adequado para instalação no veículo. (→P. 51) Certifique-se de instalar e observar as regras de uso, após ler atentamente o método de fixação do sistema de segurança para crianças, bem como o manual de operações que acompanha o sistema de segurança para crianças.
- Mantenha o sistema fixado no banco mesmo que não esteja sendo utilizado. Não mantenha o sistema solto no compartimento de passageiros.
- Se for necessário soltar o sistema de segurança para crianças, remova-o do veículo ou armazene-o com segurança no compartimento de bagagem.

Ao instalar o sistema de segurança para crianças

■ Ao instalar o sistema de segurança para crianças no banco do passageiro dianteiro

Para a segurança da criança, instale os sistemas de segurança para crianças no banco traseiro. Quando a instalação do sistema de segurança para crianças no banco do passageiro dianteiro for inevitável, ajuste o banco da seguinte maneira e instale o sistema de segurança.

- Ajuste o ângulo do encosto do banco na posição mais ereta possível.

Se houver uma folga entre o banco para criança e o encosto do banco, ajuste o ângulo do encosto do banco até que haja um bom contato.



- Mova o banco totalmente para trás
- Mova a altura do banco do banco para a posição mais alta possível.
- Se o apoio para cabeça interferir na instalação do seu sistema de segurança para crianças e o apoio for passível de remoção, remova-o. Do contrário, coloque o apoio de cabeça na posição mais alta possível.

⚠ ATENÇÃO

■ Ao utilizar um sistema de segurança para crianças

Observe as precauções abaixo.

A negligência poderá resultar em ferimentos graves ou fatais.

- Jamais instale no banco do passageiro dianteiro, um sistema de segurança para crianças voltado para trás.

Em caso de acidente, a força de deflagração rápida do sistema de airbag do passageiro dianteiro poderá causar ferimentos graves ou fatais à criança.

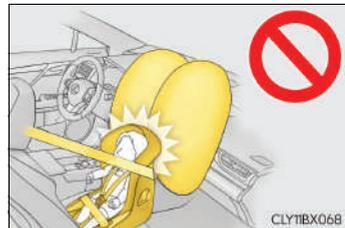

⚠ ATENÇÃO**■ Ao utilizar um sistema de segurança para crianças**

- Há uma etiqueta no para-sol do lado do passageiro, indicando que é proibido fixar um sistema de segurança para crianças voltado para trás no banco do passageiro dianteiro. Detalhes da etiqueta estão descritos na ilustração abaixo.

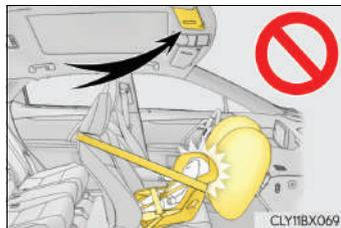

IT117118a

⚠ ATENÇÃO**■ Ao utilizar um sistema de segurança para crianças**

- Veículos com sistema de classificação do passageiro dianteiro:
Jamais instale um sistema de segurança para crianças voltado para trás no banco do passageiro dianteiro mesmo se a luz indicadora "AIRBAG OFF" estiver acesa. Em caso de acidente, a força da deflagração rápida do airbag do passageiro dianteiro pode resultar em ferimentos graves ou fatais à criança se o sistema de segurança estiver instalado no banco do passageiro dianteiro.
- Veículos com sistema de classificação do passageiro dianteiro:
Um sistema de segurança para crianças voltado para frente só deve ser instalado no banco do passageiro dianteiro quando for inevitável. Um sistema de segurança para crianças que necessite de uma fita de ancoragem superior não deve ser instalado no banco do passageiro dianteiro visto que não há ancoragem superior no banco do passageiro dianteiro.
- Veículos sem sistema de classificação do passageiro dianteiro:
Instale um sistema de segurança para crianças voltado para frente no banco dianteiro apenas quando for inevitável. Ao instalar um sistema de segurança para crianças voltado para frente no banco do passageiro dianteiro, mova o banco o mais para trás possível. A negligência poderá resultar em ferimentos graves ou fatais se os airbags deflagrarem.
- Veículos com sistema de classificação do passageiro dianteiro:
Um sistema de segurança para crianças voltado para frente só deve ser instalado no banco do passageiro dianteiro quando for inevitável. Ao instalar um sistema de segurança para crianças voltado para frente no banco do passageiro dianteiro, levante o encosto do banco o máximo possível, mova o banco ao máximo para trás, levante o apoio de cabeça na posição mais alta, mesmo se a luz indicadora "AIRBAG OFF" estiver acesa.
Se o apoio para cabeça interferir na instalação do seu sistema de segurança para crianças e o apoio for passível de remoção, remova-o.
Se o apoio de cabeça não puder ser removido, levante-o na posição mais alta possível.



⚠ ATENÇÃO**■ Ao utilizar um sistema de segurança para crianças**

- Não permita que a criança incline a cabeça ou qualquer outra parte do corpo contra a porta ou a área do banco, colunas dianteira e traseira ou trilhos laterais do teto onde poderá haver deflagração dos sistemas de airbags laterais ou airbags de cortina, mesmo que a criança esteja sentada em um sistema de segurança para crianças. Existe o risco de que os sistemas de airbags laterais e airbags de cortina deflagrem, o impacto pode causar ferimentos graves ou fatais à criança.



- Quando um assento júnior (auxiliar) for instalado, sempre se certifique de que o cinto diagonal esteja posicionado no centro do ombro da criança. O cinto deve ser mantido distante do pescoço da criança, mas posicionado de modo que não saia do ombro da criança.
- Use sistema de segurança para crianças adequado à idade e ao tamanho da criança e instale-o no banco traseiro.

- Se o banco do motorista interferir no sistema de segurança para crianças e impedir a fixação correta, instale o sistema de segurança no lado direito do banco traseiro.
- Ajuste o banco do passageiro dianteiro de modo que não interfira no sistema de segurança para crianças.



Compatibilidade do sistema de segurança para crianças para cada posição do banco

■ Compatibilidade do sistema de segurança para crianças para cada posição do banco

A compatibilidade de cada posição do banco com sistemas de segurança para crianças (→P. 53) exibe os tipos de sistemas de segurança para crianças que pode ser utilizado e possíveis posições do banco para instalação usando símbolos.

Verifique o sistema de segurança para crianças selecionado juntamente com as informações a seguir [Antes de confirmar a compatibilidade de cada posição do banco com os sistemas de segurança para crianças].

■ Antes de confirmar a compatibilidade de cada posição do banco com os sistemas de segurança para crianças

1 Verificação dos padrões do sistema de segurança para crianças.

Use um sistema de segurança para crianças que esteja conforme legislação vigente.

A marca de aprovação a seguir é exibida nos sistema de segurança para crianças que estão em conformidade.

Verifique a marca de aprovação afixada ao sistema de segurança para crianças.

Exemplo do número da regulamentação exibido

- ① Marca de aprovação conforme legislação vigente
A faixa de peso da criança aplicável para uma marca de aprovação conforme legislação vigente é indicada.
- ② Marca de aprovação conforme legislação vigente
A faixa de altura da criança aplicável, assim como os pesos disponíveis para a marca de aprovação conforme legislação vigente, estão indicados.

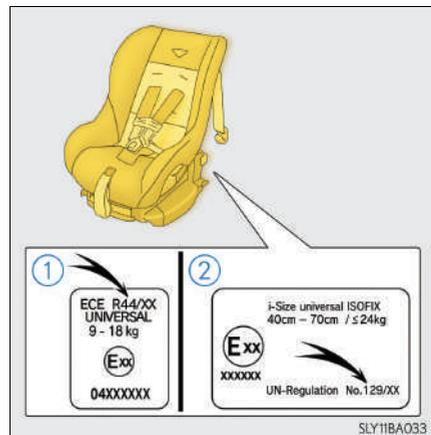

2 Verificação da categoria do sistema de segurança para crianças.

Verifique a marca de aprovação do sistema de segurança para crianças para as quais as seguintes categorias são indicadas.

Além disso, se houverem incertezas, verifique o guia do usuário incluso no sistema de segurança para crianças ou entre em contato com um revendedor desse sistema.

- “universal”
- “semi-universal”
- “restrito”
- “veículo específico”

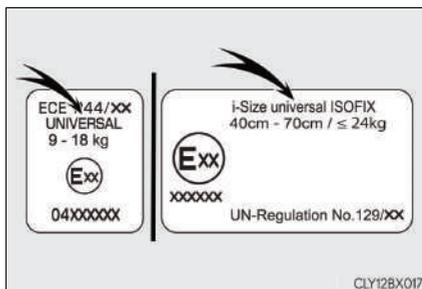

■ Compatibilidade de cada posição do banco com os sistemas de segurança para crianças

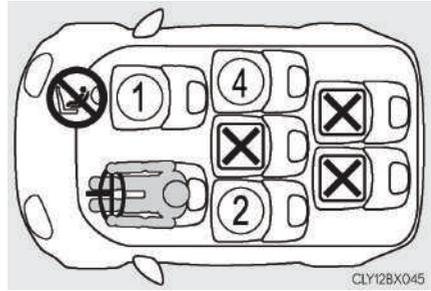
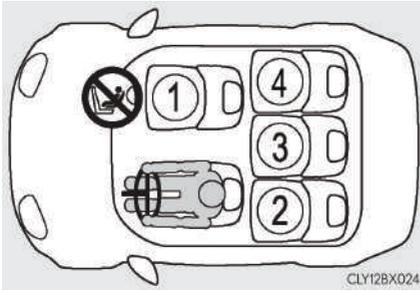

^{*1,2,3} 	^{*4}
^{*2,3} 	
^{*2,3} 	
^{*2,3} 	



Sistema de segurança para crianças da categoria “universal” adequado para ser fixado com o cinto de segurança do veículo.



Apropriado para o sistema de segurança para crianças i-Size e ISOFIX.



Inclui um ponto de ancoragem de retenção superior.



Não apropriado para o sistema de segurança para crianças.



Jamais instale no banco do passageiro dianteiro, um sistema de segurança para crianças voltado para trás.

*1. Mova o banco dianteiro totalmente para trás. Se a altura do banco do passageiro puder ser ajustada, mova-o para a posição mais alta possível.

*2. Ajuste o ângulo do encosto do banco na posição mais ereta possível.

Ao instalar um banco para crianças voltado para a frente, se houver uma folga entre a cadeira para criança e o encosto do banco, ajuste o ângulo do encosto do banco até que haja um bom contato.



*3. Se o apoio para cabeça interferir na instalação do seu sistema de segurança para crianças e o apoio for passível de remoção, remova-o.

Do contrário, coloque o apoio de cabeça na posição mais alta possível.

*4. Utilize apenas o sistema de segurança para crianças voltada para frente.

■ Informações detalhadas sobre a instalação do CRS

Posição do banco				
Número de posição do banco	①	②	③	④
Posição do banco adequada para cinto universal (sim/não)	sim	sim	sim	sim
Posição do banco i-Size (sim/não)	não	sim	não	sim
Posição do banco adequada para instalação lateral (L1/L2)	X	X	X	X
Instalação adequada para posicionamento voltado para trás (R1/R2/R3)	X	R1, R2, R3	X	R1, R2, R3
Instalação adequada para posicionamento voltado para frente (F2X/F2/F3)	X	F2X, F2, F3	X	F2X, F2, F3

Os sistemas de segurança para crianças ISOFIX são divididos em diferentes “instalações” e “classes de tamanhos”. O sistema de segurança para crianças pode ser utilizado nas posições do banco para as “instalações” mencionadas acima. Para “instalações” e “classes de tamanhos”, consulte a tabela seguinte: Se o seu sistema de segurança para crianças não possuir “classificação de tamanho” (ou se você não puder encontrar a informação na tabela abaixo), por favor, consulte a “lista de veículos” do manual do seu sistema de segurança para crianças e procure pela compatibilidade ou pergunte ao vendedor do dispositivo supracitado.

Tamanho	Dispositivo	Descrição
A	F3	Altura máxima, sistemas de segurança para crianças voltados para frente
B	F2	Sistemas de segurança para crianças com altura reduzido e voltados para frente
B1	F2X	Sistemas de segurança para crianças com altura reduzido e voltados para frente
C	R3	Sistemas de segurança para crianças de tamanho máximo voltados para trás
D	R2	Sistemas de segurança para crianças de tamanho reduzido voltados para trás
E	R1	Banco para recém-nascidos voltado para trás
F	L1	Cesto para bebê (carrycot) voltado para esquerda
G	L2	Cesto para bebê (carrycot) voltado para direita

Ao fixar certos tipos de sistemas de segurança no banco traseiro, pode ser impossível usar os cintos de segurança nas posições próximas do sistema de segurança sem afetar a efetividade de funcionamento dos cintos. Certifique-se de que o cinto de segurança passe confortavelmente sobre o seu ombro e pela parte inferior dos seus quadris. Do contrário, ou se interferir no sistema de segurança para crianças, mova-o para uma posição diferente.

A negligência poderá resultar em ferimentos graves ou fatais.

- Ao instalar o sistema de segurança para crianças nos bancos traseiros, ajuste o banco dianteiro de modo que ele não incomode a criança ou atrapalhe o sistema de segurança para crianças.
- Ao instalar um banco para criança com suporte, se a cadeira para criança interferir no encosto do banco ao travá-la no suporte, ajuste o encosto do banco para a retaguarda até que não haja interferência.
- Se a ancoragem de ombro do cinto de segurança estiver a frente da guia do cinto da cadeira para crianças, mova a almofada da cadeira para frente.

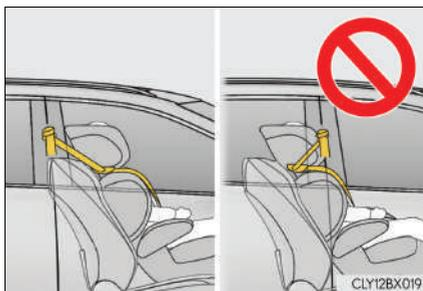

- Ao instalar um banco auxiliar, se a criança no sistema de segurança para crianças estiver em uma posição muito ereta, ajuste o ângulo do encosto do banco em uma posição mais confortável. E se a ancoragem de ombro do cinto de segurança estiver a frente da guia do cinto da cadeira para crianças, mova a almofada do banco para frente.

Método de instalação do sistema de segurança para crianças

Confirme no manual de operações que acompanha o sistema de segurança para crianças sobre a instalação do sistema.

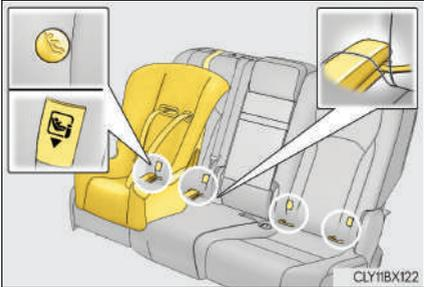
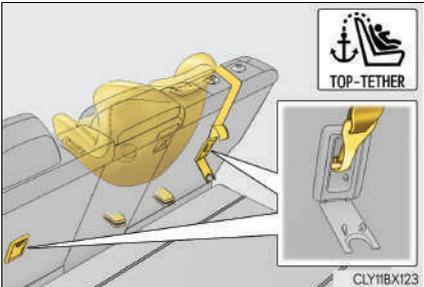
	Método de instalação	Página
<p>Fixação do cinto de segurança</p>		<p>P. 58</p>
<p>Fixação da ancoragem inferior ISOFIX</p>		<p>P. 61</p>
<p>Fixação da ancoragem de retenção superior</p>		<p>P. 63</p>

Sistema de segurança para crianças fixado com um cinto de segurança

■ Instalação do sistema de segurança para crianças usando um cinto de segurança

Instale o sistema de segurança para crianças de acordo com o manual de operação que acompanha o sistema de segurança para crianças.

Se o sistema de segurança para crianças disponível não estiver conforme a categoria “universal” (ou se as informações necessárias não estiverem na tabela), consulte a “Lista do Veículo” fornecida pelo fabricante do sistema de segurança para crianças com a diversidade de possíveis posições para a instalação, ou verifique a compatibilidade com o revendedor da cadeira para crianças. (→P. 51)

- 1** Se for inevitável instalar um sistema de segurança para crianças no banco do passageiro dianteiro, consulte P. 47 para realizar o ajuste do banco do passageiro dianteiro.
- 2** Ajuste o ângulo do encosto do banco na posição mais ereta possível. Ao instalar um banco para crianças voltado para a frente, se houver uma folga entre a cadeira para criança e o encosto do banco, ajuste o ângulo do encosto do banco até que haja um bom contato.
- 3** Se o apoio de cabeça interferir na instalação do sistema de segurança para crianças e puder ser removido, remova o apoio de cabeça. Do contrário, coloque o apoio de cabeça na posição mais alta possível. (→P. 201)
- 4** Passe o cinto de segurança no sistema de segurança para crianças e insira a lingueta do cinto no fecho. Certifique-se de que o cinto não esteja torcido. Fixe firmemente o cinto de segurança ao sistema de segurança para crianças de acordo com as instruções incluídas no sistema de segurança para crianças.



- 5 Se o sistema de segurança para crianças não estiver equipado com uma trava (dispositivo de travamento do cinto de segurança), fixe o sistema de segurança para crianças utilizando uma presilha de travamento.

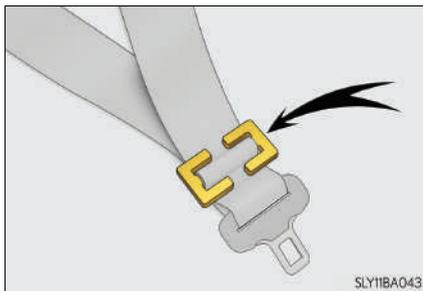

- 6 Após a instalação do sistema de segurança para crianças, mova-o para trás e para frente para certificar-se de que foi instalado firmemente. (→P. 60)

■ Remoção de um sistema de segurança para crianças instalado com um cinto de segurança

Pressione o botão de destravamento do fecho e retraia completamente o cinto de segurança.

Ao destravar o fecho, o sistema de segurança para crianças pode saltar para cima devido ao ricochete da almofada do banco. Destrave o fecho de segurança do sistema de segurança para crianças para baixo.

Como o sinto de segurança é recolhido automaticamente, retorne-o lentamente para a posição de acondicionamento.

■ Ao instalar o sistema de segurança para crianças

Você poderá precisar de uma presilha para instalar o sistema de segurança para crianças. Observe as instruções do fabricante do sistema. Se o seu sistema não fornecer a presilha, adquira o componente abaixo na Concessionária Autorizada Lexus. Presilha de travamento para sistema de segurança para crianças. (Peça N° 73119-22010)

 **ATENÇÃO****■ Ao instalar o sistema de segurança para crianças**

Observe as precauções abaixo.

A negligência poderá resultar em ferimentos graves ou fatais.

- Não permita que as crianças brinquem com o cinto de segurança. Caso o cinto fique torcido ao redor do pescoço da criança, isto poderá causar estrangulamento ou outros ferimentos graves que podem ser fatais.
Caso isto ocorra e o cinto não possa ser destravado, corte-o com uma tesoura.
- Certifique-se de que o cinto e a lingueta estejam firmemente travados, e que o cinto de segurança não esteja torcido.
- Puxe e empurre o sistema de segurança em diferentes direções para certificar-se de que esteja fixado firmemente.
- Após fixar o sistema de segurança para crianças, jamais ajuste o banco.
- Quando um assento júnior (auxiliar) for instalado, sempre se certifique de que o cinto diagonal esteja posicionado no centro do ombro da criança. O cinto deve ser mantido distante do pescoço da criança, mas posicionado de modo que não saia do ombro da criança.
- Observe as instruções de instalação do fabricante do sistema de segurança para crianças.

Sistema de segurança para crianças fixado com uma ancoragem ISO-FIX mais baixa

■ Ancoragens ISOFIX mais baixa (sistema de segurança para crianças ISO-FIX)

Ancoragens mais baixas são fornecidas para os bancos traseiros externos. (Etiquetas ou botões apresentando a posição das ancoragens estão fixados nos bancos.)

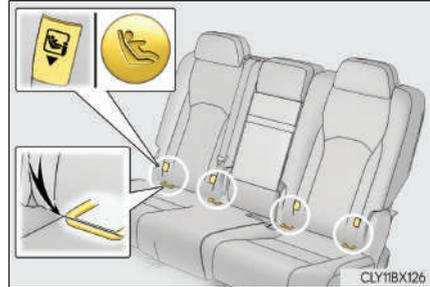

■ Instalação com ancoragens ISOFIX mais baixas (Sistema de segurança para crianças ISOFIX)

Instale o sistema de segurança para crianças de acordo com o manual de operação que acompanha o sistema de segurança para crianças.

Se o sistema de segurança para crianças disponível não estiver conforme a categoria “universal” (ou se as informações necessárias não estiverem na tabela), consulte a “Lista do Veículo” fornecida pelo fabricante do sistema de segurança para crianças com a diversidade de possíveis posições para a instalação, ou verifique a compatibilidade com o revendedor da cadeira para crianças. (→P. 51)

- 1 Ajuste o ângulo do encosto do banco na posição mais ereta possível. Ao instalar um banco para crianças voltado para a frente, se houver uma folga entre a cadeira para criança e o encosto do banco, ajuste o ângulo do encosto do banco até que haja um bom contato.
- 2 Se o apoio de cabeça interferir na instalação do sistema de segurança para crianças e puder ser removido, remova o apoio de cabeça. Do contrário, coloque o apoio de cabeça na posição mais alta possível. (→P. 201)

- 3 Verifique as posições das barras de fixação exclusivas e instale o sistema de segurança para crianças no banco.

As barras são instaladas na folga entre a almofada do banco e o encosto do banco.

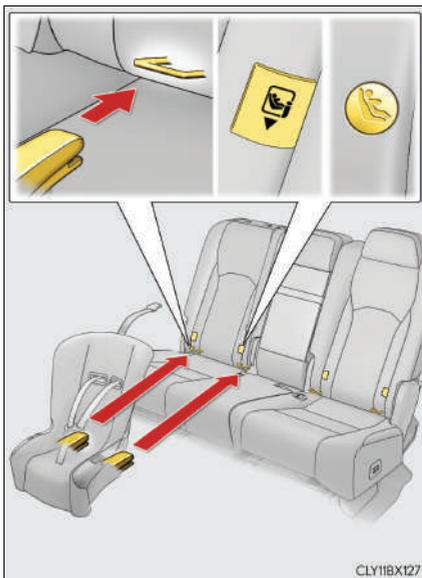

- 4 Após a instalação do sistema de segurança para crianças, mova-o para trás e para frente para certificar-se de que foi instalado firmemente. (→P. 60)

⚠ ATENÇÃO

■ Ao instalar o sistema de segurança para crianças

Observe as precauções abaixo.

A negligência poderá resultar em ferimentos graves ou fatais.

- Após fixar o sistema de segurança para crianças, jamais ajuste o banco.
- Quando usar as ancoragens inferiores, certifique-se de que não existam objetos estranhos ao redor das ancoragens e de que o cinto de segurança não fique preso atrás do sistema de segurança para crianças.
- Observe as instruções de instalação do fabricante do sistema de segurança para crianças.

 **ATENÇÃO****■ Ao instalar o sistema de segurança para crianças**

Observe as precauções abaixo.

A negligência poderá resultar em ferimentos graves ou fatais.

- Fixe firmemente a cinta de retenção superior e confirme que o cinto não está torcido.
- Não fixe a cinta superior em qualquer outro local que não seja a ancoragem de retenção superior do banco no qual o sistema de segurança para crianças foi instalado.
- Após fixar o sistema de segurança para crianças, jamais ajuste o banco.
- Observe as instruções de instalação do fabricante do sistema de segurança para crianças.
- Ao instalar o sistema de segurança para crianças com o apoio de cabeça levantado, depois que o apoio de cabeça estiver levantado e a ancoragem estiver fixa, não abaixe o apoio de cabeça.

 **NOTA****■ Ancoragens de retenção superior**

Quando não estiver em uso, certifique-se de fechar a tampa. Se permanecer aberta, a tampa pode ser danificada.

Sistema de classificação do ocupante do banco do passageiro dianteiro

O seu veículo possui um sistema de classificação do passageiro ocupante do banco dianteiro. Este sistema detecta as condições do passageiro do banco dianteiro e ativa ou desativa os dispositivos para o passageiro dianteiro.

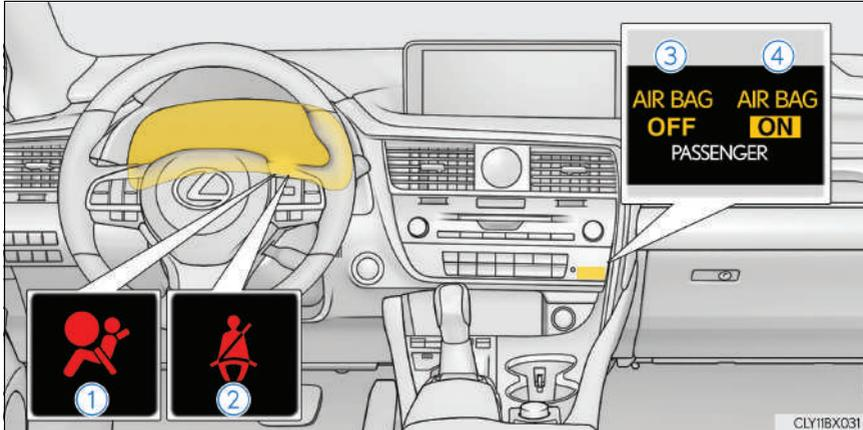

- ① Luz de advertência do airbag
- ② Luz de aviso do cinto de segurança
- ③ “Luz indicadora “AIRBAG OFF”
- ④ “Luz indicadora “AIRBAG ON”

Condições e acionamento do sistema de classificação do passageiro dianteiro

■ Adulto *1

Luz indicadora/ Luz de advertência	"AIRBAG ON" e "AIRBAG OFF" Luzes indicadoras	"AIRBAG ON"
	Luz de advertência do sistema de airbag	Desligado
	Luz de aviso do cinto de segurança	Desligada *2 ou piscando *3
Dispositivos	Airbag do passageiro dianteiro	Ativado
	Airbag lateral no banco do passageiro dianteiro	
	Airbag de cortina no lado do banco do passageiro dianteiro	
	Airbag do assento no lado do banco do passageiro dianteiro	Ativado *2 ou desativado *3
	Pré-tensionador do cinto de segurança do banco do passageiro dianteiro e limitador de força	Ativado

■ Criança *4

Luz indicadora/ Luz de advertência	"AIRBAG ON" e "AIRBAG OFF" Luzes indicadoras	"AIRBAG OFF" ou "AIRBAG ON" *4
	Luz de advertência do sistema de airbag	Desligado
	Luz de aviso do cinto de segurança	Desligada *2 ou piscando *3
Dispositivos	Airbag do passageiro dianteiro	Desativado ou ativado *4
	Airbag lateral no banco do passageiro dianteiro	Ativado
	Airbag de cortina no lado do banco do passageiro dianteiro	
	Airbag do assento no lado do banco do passageiro dianteiro	Desativado ou ativado *4, 2
	Pré-tensionador do cinto de segurança do banco do passageiro dianteiro e limitador de força	Ativado

■ Sistema de segurança para crianças com bebê*5

Luz indicadora/ Luz de advertência	“AIRBAG ON” e “AIRBAG OFF” Luzes indicadoras	“AIRBAG OFF”*6
	Luz de advertência do sistema de airbag	Desligado
	Luz de aviso do cinto de segurança	Desligada*2 ou piscando*3
Dispositivos	Airbag do passageiro dianteiro	Desativado
	Airbag lateral no banco do passageiro dianteiro	Ativado
	Airbag de cortina no lado do banco do passageiro dianteiro	
	Airbag do assento no lado do banco do passageiro dianteiro	Desativado
	Pré-tensionador do cinto de segurança do banco do passageiro dianteiro e limitador de força	Ativado

■ Vago

Luz indicadora/ Luz de advertência	“AIRBAG ON” e “AIRBAG OFF” Luzes indicadoras	“AIRBAG OFF”
	Luz de advertência do sistema de airbag	Desligado
	Luz de aviso do cinto de segurança	
Dispositivos	Airbag do passageiro dianteiro	Desativado
	Airbag lateral no banco do passageiro dianteiro	Ativado
	Airbag de cortina no lado do banco do passageiro dianteiro	
	Airbag do assento no lado do banco do passageiro dianteiro	Desativado
	Pré-tensionador do cinto de segurança do banco do passageiro dianteiro e limitador de força	Ativado

■ Há um mau funcionamento no sistema.

Luz indicadora/ Luz de advertência	"AIRBAG ON" e "AIRBAG OFF" Luzes indicadoras	"AIRBAG OFF"
	Luz de advertência do sistema de airbag	Ligada
	Luz de aviso do cinto de segurança	
Dispositivos	Airbag do passageiro dianteiro	Desativado
	Airbag lateral no banco do passageiro dianteiro	Ativado
	Airbag de cortina no lado do banco do passageiro dianteiro	
	Airbag do assento no lado do banco do passageiro dianteiro	Desativado
	Pré-tensionador do cinto de segurança do banco do passageiro dianteiro e limitador de força	Ativado

- *1: O sistema considera a pessoa de tamanho adulto, como uma pessoa adulta. Quando um adulto pequeno sentar no banco do passageiro dianteiro, o sistema pode não reconhecê-lo/la como adulto devido ao seu porte físico e postura.
- *2: Se o passageiro dianteiro estiver usando o cinto de segurança.
- *3: Se o passageiro dianteiro não estiver usando o cinto de segurança.
- *4: Para algumas crianças, criança no banco, criança em um assento júnior (auxiliar) ou uma criança em uma cadeira (banco conversível) o sistema poderá não o reconhecer como uma criança. Fatores que podem afetar isso podem ser o porte físico ou a postura.
- *5: Jamais instale no banco do passageiro dianteiro, um sistema de segurança para crianças voltado para trás. Um sistema de segurança para crianças voltado para frente pode ser instalado no banco do passageiro dianteiro apenas quando for inevitável. (→P. 45)
- *6: Se a luz indicadora não acender, consulte este manual na parte que explica a instalação do sistema de segurança para crianças. (→P. 57)

 **ATENÇÃO****■ Precauções quanto ao sistema de classificação do ocupante do banco do passageiro dianteiro**

Observe as seguintes precauções relacionadas ao sistema de classificação do passageiro dianteiro.

A negligência poderá resultar em ferimentos graves ou fatais.

- Use o cinto de segurança corretamente.
- Certifique-se de que a lingueta do cinto de segurança não está presa na fivela antes que alguém se sente no banco do passageiro dianteiro.
- Não coloque uma carga ou equipamentos pesados sobre o banco do passageiro dianteiro (por exemplo, no bolso do encosto do banco).
- Não coloque peso no banco do passageiro dianteiro utilizando as mãos ou os pés no encosto do banco do passageiro dianteiro se estiver sentado no banco traseiro.
- Não deixe o passageiro do banco traseiro levantar o banco dianteiro com os pés ou pressionar o encosto com as pernas.
- Não coloque objetos sob o banco do passageiro dianteiro.

 **ATENÇÃO****■ Precauções quanto ao sistema de classificação do ocupante do banco do passageiro dianteiro**

- Não recline o encosto do banco do passageiro dianteiro de maneira que toque o banco traseiro. Isto pode fazer com que a luz indicadora "AIRBAG OFF" acenda, o que indica que o sistema de airbag do passageiro dianteiro não se ativará em caso de acidente grave. Se o encosto do banco tocar o banco traseiro, posicione-o de maneira que não toque o banco traseiro. mantenha o encosto do banco do passageiro dianteiro o mais ereto possível, quando o veículo estiver em movimento. Reclinar o encosto excessivamente pode afetar a eficácia do sistema de cintos de segurança.
- Se um adulto sentar-se no banco do passageiro dianteiro, a luz indicadora "AIRBAG ON" se acende. Se a luz indicadora "AIRBAG OFF" estiver acesa, peça ao passageiro para sentar-se corretamente, ereto, com os pés no chão e utilizando o cinto de segurança de maneira adequada. Se a luz indicadora "AIRBAG OFF" manter-se acesa, peça ao passageiro para sentar no banco traseiro, ou se isto não for possível mova o banco do passageiro dianteiro completamente para trás.
- Quando for inevitável a instalação de um sistema de segurança para crianças voltado para frente no banco do passageiro dianteiro, instale o sistema de segurança para crianças no banco do passageiro dianteiro na ordem correta. (→P. 57)
- Não modifique ou remova o os bancos dianteiros.
- Não chute o banco dianteiro ou sujeite-o a impactos fortes. Do contrário, a luz de advertência do sistema de airbag pode acender para indicar um mau funcionamento no sistema de classificação do ocupante do banco do passageiro dianteiro. Neste caso, consulte a sua Concessionária Autorizada Lexus imediatamente.
- O sistema de segurança para crianças instalado no banco traseiro não deve entrar em contato com o encosto dos bancos dianteiros.
- Não utilize acessórios para o banco, como almofadas e capa de banco, que cubram a superfície do assento do banco.
- Não modifique ou troque o estofamento do banco dianteiro.
- Ajuste o banco do passageiro dianteiro de modo que o apoio de cabeça não encoste no teto. Se o apoio de cabeça for deixado em contato com o teto, o sistema pode não detectar o passageiro dianteiro corretamente, levando à operação incorreta dos airbags.

Cuidados com o tapete do assoalho

Tapete do assoalho

Use somente tapetes projetados especificamente para veículos do mesmo modelo e ano-modelo de seu veículo. Fixe-os firmemente na posição sobre o carpete.

- 1 Introduza os ganchos de fixação (presilhas) nos olhais do tapete do assoalho.

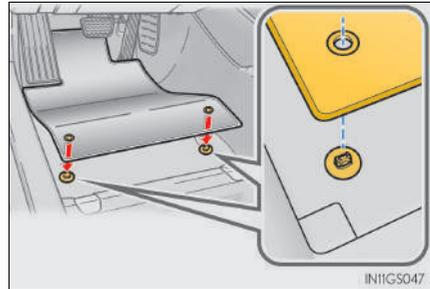

- 2 Gire o botão superior de cada presilha de fixação para fixar os tapetes na posição.

*: Sempre alinhe as marcas \triangle .

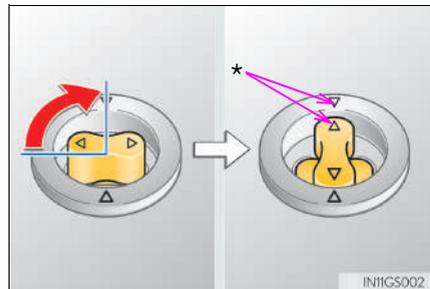

O formato das presilhas de fixação pode ser diferente do indicado na ilustração.

⚠ ATENÇÃO

Observe as precauções abaixo.

A negligência pode fazer com que o tapete do lado do motorista deslize, possivelmente interferindo no uso dos pedais durante a condução. Isso poderá resultar em uma velocidade inesperadamente alta ou poderá ficar difícil para parar o veículo. Isso pode levar a um acidente, resultando em ferimentos graves ou fatais.

■ Ao instalar o tapete do motorista

- Não use tapetes projetados para outros modelos ou veículos com ano-modelo diferente, mesmo que sejam tapetes genuínos Lexus.
- Use somente os tapetes projetados para o lado do motorista.
- Sempre instale o tapete firmemente, usando as presilhas de fixação existentes.
- Não utilize dois ou mais tapetes sobrepostos.
- Não coloque o tapete de cabeça para baixo ou com as extremidades invertidas.

■ Antes de dirigir

- Verifique se o tapete está firmemente fixado na posição correta com todas as presilhas de fixação fornecidas. Seja especialmente cuidadoso ao efetuar esta verificação após a limpeza do assoalho.
- Com o motor desligado e a alavanca de mudança de marchas na posição P, pressione completamente cada pedal até o final do curso para certificar-se de que não haja interferências com o tapete.



Precauções com gases de escapamento

Substâncias prejudiciais ao corpo humano se inaladas estão presentes no gás de escapamento.

ATENÇÃO

Os gases do escapamento contêm monóxido de carbono (CO), uma substância nociva, incolor e inodora. Observe as precauções abaixo.

A falha em obedecer essas precauções pode permitir a entrada dos gases de escapamento no veículo, o que pode causar acidentes devido à tontura; pode levar a morte, ou causar sérios danos à saúde.

■ Aspectos importantes relacionados à direção

- Mantenha a tampa traseira fechada.
- Ao sentir cheiro de gases no veículo, mesmo quando a tampa traseira estiver fechada, abra os vidros e leve o veículo para inspeção na Concessionária Autorizada Lexus logo que possível.

■ Ao estacionar

- Se o veículo não estiver bem ventilado ou em uma área fechada, como uma garagem, desligue o motor.
- Não deixe o veículo durante um longo período com o motor funcionando. Se isto não puder ser evitado, estacione o veículo em uma área aberta e certifique-se de que os gases do escapamento não entrem no veículo.

■ Escapamento

O sistema de escapamento deve ser verificado periodicamente. Se houver algum furo ou trinca resultante de corrosão, danos em alguma emenda ou ruídos anormais no escapamento, providencie a inspeção do veículo em uma Concessionária Autorizada Lexus.

Cuidados com equipamentos de áudio e multimídia

⚠️ ATENÇÃO

A exposição à potência acima de 85 decibéis poderá causar danos ao sistema auditivo.

Precauções e segurança

Para utilizar o sistema da maneira mais segura possível, siga as orientações de segurança descritas abaixo. Este sistema foi criado para entretenimento e chegada ao destino desejado, se utilizado de maneira adequada. O motorista é o único responsável pela condução segura do seu veículo e pela segurança dos passageiros.

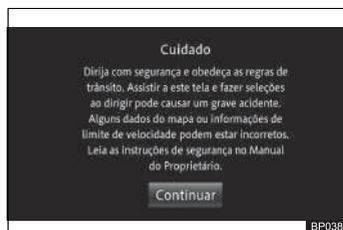

Ao dirigir

Não utilize nenhuma função deste sistema ao ponto da mesma se tornar uma distração e impedir uma condução segura. A primeira prioridade deve sempre ser uma condução segura do veículo.

Enquanto dirige, certifique-se de observar todas as leis de trânsito. Antes de utilizar este sistema, aprenda como operá-lo e familiarize-se com ele.

Leia todo o Manual do Sistema Multimídia e certifique-se de que compreende o sistema.

Não deixe outras pessoas utilizarem o sistema até que tenham lido e compreendido plenamente as instruções deste manual.

Por motivos de segurança, algumas funções podem tornar-se inoperantes durante a condução. Botões indisponíveis no painel de toque ficam esmaecidas.

Por motivos de segurança, o motorista não deve operar o sistema multimídia enquanto estiver dirigindo. Falta de atenção na via e no tráfego podem causar um acidente grave.

Enquanto dirige, certifique-se de obedecer às leis de trânsito e de se manter ciente das condições da via. Se um semáforo ou placa de trânsito for trocada, a orientação do itinerário pode não ter sido atualizada. Isso pode ocorrer, por exemplo, com a direção de uma via de mão única.

Quando estiver dirigindo, escute com atenção as instruções de voz, e olhe brevemente para o painel de toque apenas quando for seguro. No entanto, não confie plenamente na orientação de voz. Utilize-a apenas como referência. Se o Sistema não puder definir a posição atual corretamente, existe a possibilidade de que a orientação fornecida esteja incorreta, atrasada ou inexistente.

Os dados no sistema podem ocasionalmente estar incompletos. As condições da via, incluindo restrições de circulação (não virar à esquerda e fechamento de rua), mudam frequentemente. Portanto, antes de seguir quaisquer instruções do sistema, verifique se elas podem ser executadas de forma segura em obediência à legislação de trânsito.

Este sistema não pode alertar sobre questões como a segurança da área, condição da via e disponibilidade dos serviços de emergência.

Se estiver incerto sobre a segurança de uma área, não dirija nela. Sob nenhuma circunstância utilize este sistema como substituto do seu bom senso.

Utilize este sistema apenas em locais onde é permitido fazê-lo. Em algumas localidades podem vigorar leis proibindo o uso de vídeo e de telas de navegação próximas ao motorista.

Algumas funções (como a visualização de aplicativos com conteúdo visual e certas operações do painel de toque), oferecidas por este produto, podem ser perigosas e/ou contra a lei, caso utilizadas durante a condução do veículo. Para evitar que tais funções sejam utilizadas enquanto o veículo está em movimento, há um sistema de travamento que reconhece quando o freio de estacionamento está acionado e não será possível utilizar as funções descritas acima enquanto dirige, pois tornar-se-ão indisponíveis até que você pare o veículo em um local seguro e o freio de estacionamento seja acionado.

**NOTA**

Para maiores informações consulte o manual completo em: www.lexus.com.br.

**ATENÇÃO**

Por motivos de segurança, o motorista não deve operar o sistema multimídia enquanto estiver dirigindo. Falta de atenção na via e no tráfego podem causar um acidente grave.

Dicas de segurança no trânsito

Normas gerais de circulação

Introdução

Detalhadas pelo Código de Trânsito Brasileiro (CTB) em mais de 40 artigos, as Normas Gerais de Circulação e Conduta merecem atenção especial de todos os usuários da via.

Algumas dessas normas podem ser aplicadas com o simples uso do bom senso ou da boa educação. Entre essas destacamos as que advertem os usuários quanto a atos que possam constituir riscos ou obstáculos para o trânsito de veículos, pessoas e animais, além de danos à propriedade pública ou privada.

Entretanto, bom senso apenas não é suficiente para o restante das normas. A maior parte delas exige do usuário o conhecimento da legislação específica e a disposição de se pautar por ela.

Resumo das normas

Nas páginas que seguem, procuramos apresentar de forma condensada um apanhado das principais normas de circulação, agrupando-as segundo temas de interesse para mais fácil fixação.

Seguir corretamente as determinações implica um processo de aprendizagem e permanente reaprendizagem.

Deveres do condutor

- Ter pleno domínio de seu veículo, a todo o momento, dirigindo-o com atenção e cuidados indispensáveis à segurança do trânsito;
- Verificar a existência e as boas condições de funcionamento dos equipamentos de uso obrigatório;
- Certificar-se de que há combustível suficiente para percorrer o percurso desejado.

Quem tem a preferência?

Em vias nas quais não há sinalização específica, tem a preferência:

- Quem estiver transitando pela rodovia, quando apenas um fluxo for proveniente de autoestrada;
- Quem estiver circulando uma rotatória; e
- Quem vier pela direita do condutor, nos demais casos.

Em vias com mais de uma pista, os veículos mais lentos têm a preferência de uso da faixa da direita.

Já a faixa da esquerda é reservada para ultrapassagens e para os veículos de maior velocidade.



Também têm prioridade de deslocamento os veículos destinados a socorro de incêndio e salvamento, os de polícia, os de fiscalização de trânsito e as ambulâncias, bem como veículos precedidos de batedores. E a prioridade se estende também ao estacionamento e parada desses veículos.

Para poder exercer a preferência, é preciso que os dispositivos de alarme sonoro e iluminação vermelha intermitente – indicativos de urgência – estejam acionados. Se for esse o caso:

- Deixe livre a passagem à sua esquerda. Desloque-se à direita e até mesmo pare, se necessário. Vidas podem estar em jogo;
- Se você for pedestre, aguarde no passeio ao ouvir o alarme sonoro. Só atravesse a rua quando o veículo já tiver passado por ali.

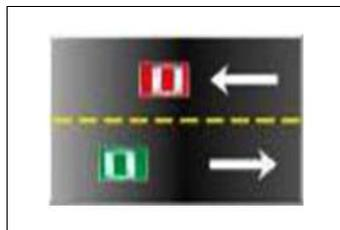

Veículos de prestadores de serviços de utilidade pública (companhias de água, luz, esgoto, telefone, etc.) também têm prioridade de parada e estacionamento no local em que estiverem trabalhando. Mas o local deve estar sinalizado, conforme legislação vigente.

Na maior parte das vezes, a circulação de veículos pelas vias públicas deve ser feita pelo lado direito.

Mas às vezes é preciso deslocar-se lateralmente, para trocar de pista ou fazer uma conversão à direita ou à esquerda. Nesse caso, sinalize com bastante antecedência sua intenção. Para virar à direita, por exemplo, faça uso das setas e aproxime-se tanto quanto possível da margem direita da via enquanto reduz gradualmente sua velocidade.

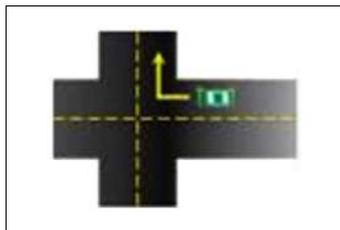

Ultrapassagens

Na hora de ultrapassar, também é preciso tomar alguns cuidados.

As ultrapassagens são uma das principais causas de acidentes e precisam ser realizadas com toda a prudência e segundo procedimentos regulamentares.

Algumas regras básicas

1. Ultrapasse sempre pela esquerda e apenas nos trechos permitidos, exceto quando o veículo a ser ultrapassado estiver sinalizando o propósito de entrar à esquerda.
2. Nunca ultrapasse no acostamento das estradas. Esse espaço é destinado a paradas e saídas de emergência.

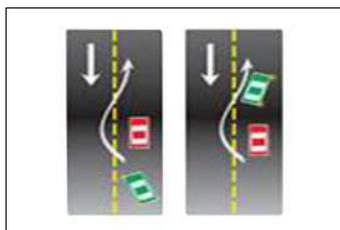

3. Se outro veículo o estiver ultrapassando ou tiver sinalizado seu desejo de fazê-lo, dê a preferência. Aguarde sua vez.
4. Certifique-se de que a faixa da esquerda está livre, e de que há espaço suficiente para a manobra.
5. Sinalize sempre com antecedência sua intenção de ultrapassar. Ligue a seta ou faça os gestos convencionais de braço.
6. Guarde distância em relação a quem está ultrapassando. Deixe um espaço lateral de segurança.
7. Sinalize de volta, antes de voltar à faixa da direita.
8. Se você está sendo ultrapassado, mantenha constante sua velocidade. Se estiver na faixa da esquerda, venha para a da direita, sinalizando corretamente.

9. Ao ultrapassar um ônibus que esteja parado, reduza a velocidade e preste muita atenção.

Passageiros poderão estar desembarcando ou correndo para tomar a condução.

Proibido ultrapassar

Os veículos pesados devem, quando circulam em fila, permitir espaço suficiente entre si para que outros veículos os possam ultrapassar por etapas. Tenha em mente que os veículos mais pesados são responsáveis pela segurança dos mais leves; os motorizados, pela segurança dos não motorizados, e todos, pela proteção dos pedestres.

A menos que haja sinalização específica permitindo a manobra, jamais ultrapasse nas seguintes situações:

1. Sobre pontes ou viadutos ou túneis;
2. Em travessias de pedestres;
3. Nas passagens de nível;
4. Nos cruzamentos ou em sua proximidade;
5. Em trechos sinuosos ou em aclives e declives sem visibilidade suficiente;
6. Nas áreas de perímetro urbano das rodovias.



Uso de luzes e faróis

○ uso das luzes do veículo deve ter em conta o seguinte:

- Luz baixa - durante a noite e no interior de túneis com ou sem iluminação pública durante o dia.
- Luz alta - nas vias não iluminadas, exceto ao cruzar com outro veículo ou ao segui-lo.
- Luz alta e baixa - (intermitente) por curto período de tempo, com o objetivo de advertir outros usuários da via de sua intenção de ultrapassar o veículo que vai à frente, ou sinalizar quanto à existência de risco à segurança de quem vem em sentido contrário.
- Lanternas - sob chuva forte, neblina, cerração ou à noite, quando o veículo estiver parado para embarque ou desembarque, carga ou descarga.
- Pisca-alerta - em immobilizações ou em situação de emergência.
- Luz de placa - durante a noite, em circulação.

Veículos de transporte coletivo regular de passageiros, quando circulam em faixas especiais, devem manter as luzes baixas acesas de dia e de noite. Isso se aplica também às motocicletas e outros veículos motorizados de duas rodas, em qualquer situação.

Pode buzinar?

Pode. Mas só “de leve”. Em ‘toques breves’, como diz o Código. Assim mesmo, só se deve buzinar nas seguintes situações:

- Para fazer as advertências necessárias a fim de evitar acidentes;
- Fora das áreas urbanas, para advertir outro condutor de sua intenção de ultrapassá-lo.

Olho no velocímetro

Cuidado! A velocidade é outro grande fator de risco de acidentes de trânsito. Além disso, determina, em proporção direta, a gravidade das ocorrências.

Alguns motoristas acreditam que as velocidades mais altas podem se livrar com mais facilidade de algumas situações difíceis no trânsito. E que trafegar devagar demais é mais perigoso que andar depressa.

Mas não é assim. Reduzir a velocidade é o primeiro procedimento a se tomar na tentativa de evitar acidentes.

A velocidade máxima permitida para cada via é indicada por meio de placas. Onde não existir sinalização, vale o seguinte:

■ Em vias urbanas

- 80 km/h nas vias de trânsito rápido.
- 60 km/h nas vias arteriais.
- 40 km/h nas vias coletoras.
- 30 km/h nas vias locais.



■ Em rodovias

- 110 km/h para automóveis, camionetas e motocicletas;
- 90 km/h para ônibus e micro-ônibus;
- 80 km/h para os demais veículos.

Para estradas não pavimentadas, a velocidade máxima é de 60km/h.

O motorista consciente, porém, mais do que observar a sinalização e os limites de velocidade, deve regular sua própria velocidade – dentro desses limites – segundo as condições de segurança da via, do veículo e da carga, adaptando-se também às condições meteorológicas e à intensidade do trânsito.

Para reduzir sua velocidade, sinalize com antecedência. Evite freadas bruscas, a não ser em caso de emergência. Reduza a velocidade sempre que se aproximar de um cruzamento ou em áreas de perímetro urbano nas rodovias.

Interrupção de marcha, imobilização temporária de emergência, parar e estacionar

Se numa emergência tiver que parar o carro no leito viário, providencie a imediata sinalização de emergência. O condutor deverá acionar de imediato as luzes de advertência (pisca alerta) providenciando a colocação do triângulo de sinalização ou equipamento similar à distância mínima de 30 metros da parte traseira do veículo.

Para carga e descarga, o veículo deve ser mantido paralelo à pista, junto ao meio-fio, de preferência nos estacionamentos particulares ou em locais e horários de estacionamentos regulamentados e especificados pela sinalização.

Motocicletas e outros veículos motorizados de duas rodas devem ser estacionados perpendicularmente à guia da calçada. A não ser que haja sinalização específica determinando outra coisa.



Quando houve interrupção de marcha, imobilização temporária de emergência ao parar e estacionar certifique-se de que isso não constitui risco para os ocupantes e demais usuários da via.

Ciclistas

O ideal é mesmo a ciclovia. Mas onde não existir, o ciclista deve transitar na pista de rolamento, em seu bordo direito, e no mesmo sentido do fluxo de veículos.

A autoridade de trânsito pode autorizar a circulação de bicicletas em sentido contrário ao do fluxo dos veículos, desde que em trecho dotado de ciclo faixa.



A bicicleta tem preferência sobre os veículos motorizados. Mas o ciclista também precisa tomar seus cuidados. Deve trajar roupas claras e sinalizar com antecedência todos os seus movimentos.

Siga o exemplo dos ciclistas profissionais, que geralmente levam esses aspectos a sério.

Segurança

1. Para transitar em veículos automotores, os menores de dez anos deverão ser transportados nos bancos traseiros usando individualmente cinto de segurança ou sistema de retenção equivalente. As crianças com até um ano de idade deverão utilizar, obrigatoriamente, o dispositivo de retenção denominado "bebê conforto ou conversível". As crianças com idade superior a um ano e inferior ou igual a quatro anos deverão utilizar, obrigatoriamente o dispositivo de retenção denominado "cadeirinha". As crianças com idade superior a quatro anos e inferior ou igual a sete anos e meio deverão utilizar o dispositivo de retenção denominado "assento de elevação". Crianças com idade superior a sete anos e meio e inferior a dez anos deverão utilizar o cinto de segurança do veículo.

2. O uso de cinto de segurança é obrigatório em todas as vias do território nacional.

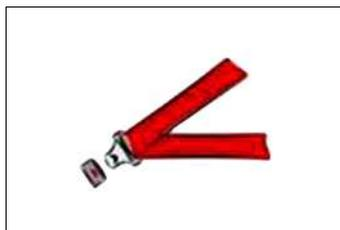

3. Veículos que não se desloquem sobre pneus não podem circular em vias públicas pavimentadas, salvo em casos especiais e com a devida autorização.

4. Os condutores de motocicletas, motonetas e ciclomotores devem circular sempre utilizando capacete com viseira ou óculos protetor, segurando o guidão com as duas mãos e usando vestuário de proteção.

5. Nas vias urbanas e nas rurais de pista dupla, a circulação de bicicletas deverá ocorrer, na ausência de ciclovia, ciclo faixa ou acostamento, ou quando não for possível a utilização destes, nos bordos da pista de rolamento, no mesmo sentido de circulação, com preferência sobre os veículos automotores.

Se houver dúvida na interpretação ou no entendimento de algum termo, consulte “Conceitos e definições legais”. O ideal é que você procure ler o Código em sua totalidade.

Infrações e penalidades

Introdução

Quando um motorista não cumpre qualquer item da legislação de trânsito, ele está cometendo uma infração e fica sujeito às penalidades previstas na lei.

Infração de trânsito é a desobediência a qualquer preceito da Legislação de Trânsito, do Código de Trânsito Brasileiro (CTB), conforme legislação vigente e Regulamentações dos Órgãos Executivos de Trânsito. Toda infração é passível de uma penalidade. Uma multa, por exemplo. Algumas infrações, além da penalidade, podem ter uma consequência administrativa, ou seja, o agente de trânsito deve adotar “medidas administrativas”, cujo objetivo é impedir que o condutor continue dirigindo em condições irregulares.

As infrações de trânsito normalmente geram também riscos de acidentes. Por exemplo: não respeitar o sinal vermelho num cruzamento pode causar uma colisão entre veículos ou atropelamento de pedestres ou de ciclistas.

As infrações de trânsito são classificadas, pela sua gravidade, em LEVES, MÉDIAS, GRAVES e GRAVÍSSIMAS.

As medidas administrativas são:

- Retenção do veículo;
- Remoção do veículo;
- Recolhimento do documento de habilitação (Carteira Nacional de Habilitação - CNH ou Permissão para Dirigir);
- Recolhimento do certificado de licenciamento;
- Transbordo do excesso de carga.

As penalidades são:

- Advertência por escrito;
- Multa;
- Suspensão do direito de dirigir;
- Apreensão do veículo;
- Cassação do documento de habilitação;
- Frequência obrigatória em curso de reciclagem.

Por exemplo, dirigir com velocidade superior à máxima permitida, em mais de 20%, em rodovias, tem como consequência, além das penalidades (multa e suspensão do direito de dirigir), também o recolhimento do documento de habilitação (medida administrativa).

Pontuação de multas

Gravidade	Pontos
Leve	3
Média	4
Grave	5
Gravíssima	7

Se você atingir 20 pontos, terá a Carteira Nacional de Habilitação suspensa, de um mês a um ano, a critério da autoridade de trânsito. Para contagem dos pontos, é considerada a soma das infrações cometidas no último ano, a contar regressivamente da data da última penalidade recebida.

Para algumas infrações, em razão da sua gravidade e consequência, a multa pode ser multiplicada por três ou até mesmo por cinco.

Recursos

Após uma infração ser registrada pelo órgão de trânsito, a NOTIFICAÇÃO DA AUTUAÇÃO é encaminhada ao endereço do proprietário do veículo. A partir daí, o proprietário pode indicar o condutor que dirigia o veículo e também encaminhar defesa ao órgão de trânsito.

A partir da NOTIFICAÇÃO DA PENALIDADE, o proprietário do veículo pode recorrer à Junta Administrativa de Recursos de Infrações - JARI. Caso o recurso seja indeferido, pode ainda recorrer ao Conselho Estadual de Trânsito - CETRAN (no caso do Distrito Federal conforme legislação vigente) e, em alguns casos específicos, conforme legislação vigente, para avaliação do recurso em última instância administrativa.

Crime de trânsito

Classificam-se as infrações descritas no Código de Trânsito Brasileiro em administrativas, civis e penais. As infrações penais, resultantes de ação delituosa, estão sujeitas às regras gerais do Código Penal e seu processamento é feito pelo Código de Processo Penal. O infrator, além das penalidades impostas administrativamente pela autoridade de trânsito, é submetido a processo judicial criminal. Julgado culpado, a pena pode ser prestação de serviços à comunidade, multa, suspensão do direito de dirigir e até detenção.

Casos mais frequentes compreendem dirigir sem habilitação, alcoolizado ou trafegar em velocidade incompatível com a segurança da via, nas proximidades de escolas, gerando perigo de dano, cuja pena pode ser detenção de seis meses a um ano, além de eventual ajuizamento de ação civil para reparar prejuízos causados a terceiros.

Direção defensiva

Direção defensiva ou direção segura é a forma de dirigir que permite a você reconhecer antecipadamente as situações de perigo e prever o que pode acontecer com você, com seus acompanhantes, com o seu veículo e com os outros usuários da via.

Para isso, você precisa aprender os conceitos de direção defensiva e usar esse conhecimento com eficiência. Dirigir sempre com atenção, para poder prever o que fazer com antecedência e tomar as decisões certas para evitar acidentes.

Na grande maioria dos acidentes, o fator humano está presente, ou seja, cabe aos condutores e aos pedestres uma boa dose de responsabilidade. Toda ocorrência trágica, quando previsível, é evitável.

Atravessar a rua na faixa é um direito do pedestre. Respeite-o!



Os riscos e os perigos a que estamos sujeitos no trânsito estão relacionados com:

- Os veículos;
- Os condutores;
- As vias de trânsito;
- O ambiente;
- O comportamento das pessoas.

O veículo

Seu veículo dispõe de equipamentos e sistemas importantes para evitar situações de perigo que podem levar a acidentes, como freios, suspensão, sistema de direção, iluminação, pneus e outros.

Outros equipamentos são destinados a diminuir os impactos causados em caso de acidente, como cinto de segurança, airbag e carroçaria.

Manter esses equipamentos em boas condições é importante para que eles cumpram suas funções.

Revisão periódica e preventiva

Todos os sistemas e componentes do seu veículo se desgastam com o uso. O desgaste de um componente pode prejudicar o funcionamento de outros e comprometer sua segurança. Isso pode ser evitado, observando a vida útil e a durabilidade definida pelos fabricantes para os componentes, dentro de certas condições de uso.

Para manter seu veículo em condições seguras, crie o hábito de fazer a revisão periódica. Ela é fundamental para minimizar o risco de acidentes de trânsito. Respeite os prazos e as orientações do manual de proprietário do veículo e, sempre que necessário, consulte profissionais habilitados. Uma revisão feita em dia evita quebras, custos com consertos e, principalmente, acidentes.

O hábito da revisão periódica gera economia e evita acidentes de trânsito!

Funcionamento do veículo

Você pode observar o funcionamento de seu veículo seja pelas indicações do painel ou por uma inspeção visual simples:

- Combustível: veja se o indicado no painel é suficiente para chegar ao destino;
- Nível de óleo do freio, do motor e da direção hidráulica: observe os respectivos reservatórios, conforme o manual de proprietário do veículo;
- Nível de óleo do sistema de transmissão: para veículos com transmissão automática, veja o nível do reservatório. Nos demais veículos, procure vazamentos sob o veículo;
- Líquido de arrefecimento: veja o nível do reservatório do líquido do limpador de para-brisa;
- Líquido do limpador de para-brisa do sistema limpador de para-brisa: verifique o reservatório de água;
- Palhetas do limpador de para-brisa: troque se estiverem ressecadas;
- Desembaçadores dianteiro e traseiro: verifique se estão funcionando corretamente;

- Funcionamento dos faróis: verifique visualmente se todos estão acendendo (luz baixa e alta);
- Regulagem dos faróis: faça por meio de profissionais habilitados;
- Lanternas traseiras, luzes indicativas de direção, luz de freio e luz de ré: inspeção visual.

Pneus

Os pneus têm três funções importantes: impulsionar, frear e manter a dirigibilidade do veículo.

Confira sempre:

- Calibragem: siga as recomendações do fabricante do veículo, observando a situação de carga (vazio e carga máxima). Pneus murchos têm sua vida útil diminuída, prejudicam a estabilidade, aumentam o consumo de combustível e reduzem a aderência ao piso com água.
- Desgaste: o pneu deve ter sulcos de, no mínimo, 1,6 milímetro de profundidade. A função dos sulcos é permitir o escoamento da água para garantir perfeita aderência ao piso e a segurança, em caso de piso molhado.
- Deformações na carcaça: veja se os pneus não têm bolhas ou cortes. Essas deformações podem causar um estouro ou uma rápida perda de pressão.
- Dimensões irregulares: não use pneus de modelo ou dimensões diferentes das recomendadas pelo fabricante, para não reduzir a estabilidade e desgastar outros componentes da suspensão.

Não se esqueça de que todas essas recomendações também se aplicam ao pneu reserva temporário.

Cinto de segurança

O cinto de segurança existe para limitar a movimentação dos ocupantes de um veículo, em caso de acidente ou numa freada brusca.

Nesses casos, o cinto impede que as pessoas se choquem com as partes internas do veículo ou, que sejam lançadas para fora dele, reduzindo assim a gravidade das possíveis lesões. Por isso, os cintos de segurança devem estar em boas condições de conservação e todos os ocupantes devem usá-los, inclusive os passageiros do banco traseiro.



Faça sempre inspeção dos cintos:

- Veja se os cintos não têm cortes, para não se romperem numa emergência;
- Confira se não existem dobras que impeçam a perfeita elasticidade;
- Teste o travamento para ver se estão funcionando perfeitamente;
- Verifique se os cintos do banco traseiro estão disponíveis para utilização dos ocupantes.

Uso correto do cinto:

- Ajuste-o firmemente ao corpo, sem deixar folgas;
- A faixa inferior deve ficar abaixo do abdome, sobretudo para as gestantes;
- A faixa transversal deve vir sobre o ombro, atravessando o peito, sem tocar o pescoço;
- Não use presilhas. Elas anulam os efeitos do cinto de segurança.

Transporte as crianças menores de 10 anos apenas no banco traseiro, acomodadas em dispositivo de retenção afixado ao cinto de segurança, adequado a sua estatura, peso e idade.

Alguns veículos não possuem banco traseiro. Excepcionalmente, e só nesses casos, você pode transportar crianças menores de 10 anos no banco dianteiro, utilizando o cinto de segurança.

Dependendo da idade, elas devem ser acomodadas em cadeiras apropriadas, com a utilização do cinto de segurança. Se o veículo tiver airbag para o passageiro, é recomendável que você o desligue enquanto estiver transportando crianças nessa situação.

O cinto de segurança é de utilização individual. Transportar criança no colo, ambos com o mesmo cinto, pode acarretar lesões graves e até a morte da criança.

Sistema de iluminação

O sistema de iluminação de seu veículo é fundamental, tanto para você visualizar seu trajeto como para ser visto por todos os outros usuários da via e, assim, garantir a segurança no trânsito. Sem iluminação, ou com iluminação deficiente, você pode ser causa de colisão e de outros acidentes.

■ Luz

As condições de iluminação são muito importantes na direção defensiva. A intensidade da luz natural ou artificial, em dado momento, pode afetar a capacidade do condutor de ver ou de ser visto. Pode haver luz demais, provocando ofuscamento, ou de menos, causando penumbra. Ao perceber farol alto em sentido contrário, pisque rapidamente os faróis para advertir o condutor, que vem em sua direção, de sua luz alta. Caso a situação persista, volte a visão para o acostamento do lado direito ao cruzar com ele.

Para motocicletas e outros veículos motorizados de duas rodas: proteja seus olhos da incidência direta da luz solar. Para isso você poderá usar óculos escuros ou uma viseira de capacete especial que filtre a luminosidade. Os problemas de luminosidade são mais comuns nas primeiras horas da manhã ou à tarde. Se possível, evite trafegar nesses horários.

Freios

O sistema de freios desgasta-se com o uso e tem sua eficiência reduzida.

Freios gastos exigem maiores distâncias para frear com segurança e podem causar acidentes.

Os principais componentes do sistema de freios são: sistema hidráulico, fluido, discos e pastilhas ou lonas, dependendo do tipo de veículo.

Veja as principais razões de perda de eficiência e como inspecionar:

- Nível de fluido baixo: observar o nível do reservatório;
- Vazamento de fluido: observar a existência de manchas no piso sob o veículo;
- Disco e pastilhas gastos: verificar com profissional habilitado;
- Lonas gastas: verificar com profissional habilitado.

Locais encharcados ou com poças de água, utilizando veículo com freios a lona, pode ocorrer a perda de eficiência momentânea do sistema de freios. Observando as condições do trânsito no local, reduza a velocidade e pise no pedal de freio algumas vezes para voltar à normalidade.

Nos veículos dotados de sistema ABS (central eletrônica que recebe sinais provenientes das rodas e que gerencia a pressão no cilindro e no comando dos freios, evitando o bloqueio das rodas), verifique, no painel, a luz indicativa de problemas no funcionamento.

Ao dirigir, evite freadas bruscas e desnecessárias, que desgastam mais rapidamente os componentes do sistema de freios.

O condutor

A posição correta ao dirigir evita desgaste físico e contribui para evitar situações de perigo. Siga as orientações:

- Dirija com os braços e pernas ligeiramente dobrados, evitando tensões;
- Apoie bem o corpo no assento e no encosto do banco, o mais próximo possível de um ângulo de 90 graus;
- Ajuste o encosto de cabeça de acordo com a altura dos ocupantes do veículo, de preferência na altura dos olhos;
- Segure o volante com as duas mãos, como os ponteiros do relógio na posição de 9 horas e 15 minutos. Assim você visualiza melhor o painel, acessa melhor os comandos do veículo e nos veículos com airbag não impede seu funcionamento;
- Procure manter os calcanhares apoiados no assoalho do veículo e evite apoiar os pés nos pedais, quando não os estiver usando;
- Utilize calçados que fiquem bem fixos aos seus pés, para poder acionar os pedais rapidamente e com segurança;
- Coloque o cinto de segurança, e de maneira que ele se ajuste firmemente a seu corpo. A faixa inferior deve passar pela região do abdome e a faixa transversal, sobre o peito, e não sobre o pescoço;
- Fique em posição que permita visualizar bem as informações do painel e verifique sempre o funcionamento de sistemas importantes, como, por exemplo, a temperatura do motor.



Uso correto dos retrovisores

Nos veículos com retrovisor interno, sente-se na posição correta e ajuste-o numa posição que dê a você uma visão ampla do vidro traseiro.



Não coloque bagagens ou objetos que impeçam sua visão por meio do retrovisor interno. Os retrovisores externos, esquerdo e direito, devem ser ajustados de maneira que você, sentado na posição de direção, visualize o limite traseiro do seu veículo e com isso reduza a possibilidade de “pontos cegos” ou sem alcance visual. Se não conseguir eliminar esses “pontos cegos”, antes de iniciar uma manobra, movimente a cabeça ou o corpo para encontrar outros ângulos de visão pelos espelhos externos, ou por meio da visão lateral. Fique atento também aos ruídos dos motores dos outros veículos e só faça a manobra se estiver seguro de que não irá causar acidentes.

O problema da concentração: telefones, rádios e outros mecanismos diminuem sua atenção ao dirigir.

Concentração e reflexos diminuem muito com o uso de álcool e drogas.

Se você estiver pouco concentrado ou não puder se concentrar totalmente na direção, seu tempo normal de reação vai aumentar, transformando os riscos do trânsito em perigos no trânsito. Alguns dos fatores que diminuem a sua concentração e retardam os reflexos são:

- Consumir bebida alcoólica;
- Usar drogas;
- Usar medicamento que modifica o comportamento;
- Ter participado, recentemente, de discussões fortes com familiares, no trabalho, ou por qualquer outro motivo;
- Ficar muito tempo sem dormir, dormir pouco ou dormir mal;
- Ingerir alimentos muito pesados, que acarretam sonolência.

Ingerir bebida alcoólica ou usar drogas, além de reduzir a concentração, afeta a coordenação motora, muda o comportamento e diminui o desempenho, limitando a percepção de situações de perigo e reduzindo a capacidade de ação e reação.

Outros fatores que reduzem a concentração, apesar de muitos não perceberem isso, são:

- Usar o telefone celular ao dirigir;
- Assistir televisão a bordo ao dirigir;
- Ouvir aparelho de som em volume que não permita ouvir os sons do seu próprio veículo e dos demais;
- Transportar animais soltos e desacompanhados no interior do veículo;
- Transportar no interior do veículo objetos que possam se deslocar durante o percurso.

Via de trânsito

Via pública é a superfície por onde transitam veículos, pessoas e animais, compreendendo a pista, a calçada, o acostamento, a ilha e o canteiro central. Podem ser urbanas ou rurais (estradas ou rodovias).



Cada via tem suas características, que devem ser observadas para diminuir os riscos de acidentes.

Procure adaptar-se também às condições da via. Procure identificar bem o traçado das curvas, das elevações, a largura das pistas e o número delas, o estado do acostamento, a existência de árvores à margem da via, o tipo de pavimentação, a presença de barro ou lama, buracos e obstáculos como quebra-molas, sonorizadores, etc.

Para os condutores de motocicletas, motonetas e ciclomotores, coisas para se lembrar em relação ao estado das vias:

■ Vias de concreto

Sobre o concreto, os pneus têm o atrito ideal. Porém, cuidado com os pontos de junção das placas de concretagem em estradas antigas. Podem estar desgastadas e apresentar perigo.

■ Pavimentação asfáltica

O tráfego em vias asfaltadas apresenta um bom nível de conforto e rendimento, porém em casos de chuva, uma camada de água é formada, diminuindo o atrito entre os pneus e a via. Durante a noite, a visibilidade em relação à obstáculos naturais também é reduzida. Desta forma redobre o cuidado.

■ Pedras soltas e cascalho

Pistas recém-cobertas com cascalho, ou que por falta de chuva não permitem que as pedras da superfície se misturem à terra, representam um problema para o motociclista. O equilíbrio e o controle da motocicleta se tornam bem mais difíceis.

■ Chapas de ferro

Redobre a atenção ao transitar sobre chapas de ferro presentes em vias sob manutenção.

Fixação da velocidade

Embora os limites de velocidade sejam os que estão nas placas de sinalização, há determinadas circunstâncias momentâneas nas condições da via – tráfego, condições do tempo, obstáculos, aglomeração de pessoas – que exigem que você reduza a velocidade e redobre sua atenção, para dirigir com segurança. Quanto maior a velocidade, maior é o risco e mais graves são os acidentes e maior a possibilidade de morte no trânsito.

Curvas

Diminua a velocidade, com antecedência, usando o freio e, se necessário, reduza a marcha antes de entrar na curva e de iniciar o movimento do volante;

- Comece a fazer a curva com movimentos suaves e contínuos no volante, acelerando gradativamente e respeitando a velocidade máxima permitida. À medida que a curva for terminando, retorne o volante à posição inicial, também com movimentos suaves;
- Procure fazer a curva movimentando o menos que puder o volante, evitando movimentos bruscos e oscilações na direção.

Declives

Ao notar que à frente há um declive acentuado: antes que a descida comece, teste os freios e mantenha a transmissão em uma marcha reduzida durante a descida.



Nunca desça com o veículo na marcha neutra. Porque, em caso de necessidade, você não vai ter a força do motor para ajudar a parar, ou a reduzir a velocidade, e os freios podem não ser suficientes.

Não desligue o motor nas descidas. Com ele desligado, os freios não funcionam adequadamente, e o veículo pode atingir velocidades descontroladas.

Além disso, a direção pode travar se você desligar o motor.

Ultrapassagem

Onde houver sinalização proibindo a ultrapassagem, não ultrapasse. A sinalização é a representação da lei e foi implantada por pessoal técnico, que já calculou que naquele trecho não é possível a ultrapassagem, porque há perigo de acidente.

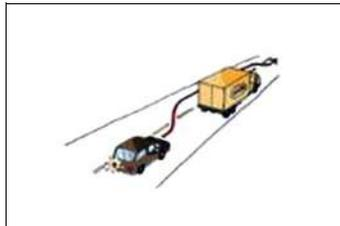

Nos trechos onde houver sinalização permitindo a ultrapassagem, ou onde não houver qualquer tipo de sinalização, só ultrapasse se a faixa do sentido contrário de fluxo estiver livre e, mesmo assim, só tome a decisão considerando a potência do seu veículo e a velocidade do veículo que vai à frente. Nas subidas, só ultrapasse quando estiver disponível a terceira faixa, destinada a veículos lentos. Não existindo essa faixa, siga as mesmas orientações anteriores, mas considere que a potência exigida do seu veículo vai ser maior que na pista plana.

Para ultrapassar, acione a seta para a esquerda, mude de faixa a uma distância segura do veículo à sua frente e só retorne à faixa normal de tráfego quando puder ver o veículo ultrapassado pelo retrovisor.

Nos declives, as velocidades de todos os veículos são muito maiores. Para ultrapassar, tome cuidado adicional com a velocidade necessária para a ultrapassagem. Lembre-se que você não pode exceder a velocidade máxima permitida naquele trecho da via.

Outros veículos podem querer ultrapassá-lo. Não dificulte a ultrapassagem, mantenha a velocidade do seu veículo, ou até mesmo reduza-a ligeiramente.

Estreitamento de pista

Qualquer estreitamento de pista aumenta riscos. Pontes estreitas ou sem acostamento, obras, desmoronamento de barreiras, presença de objetos na pista, por exemplo, provocam estreitamentos.

Assim que você enxergar a sinalização ou perceber o estreitamento, redobre sua atenção, reduza a velocidade e a marcha e, quando for possível a passagem de apenas um veículo por vez, aguarde o momento oportuno, alternando a passagem com os outros veículos que vêm em sentido oposto.



Acostamento

É uma parte da via, mas diferenciada da pista de rolamento, destinada à parada ou ao estacionamento de veículos em situação de emergência, à circulação de pedestres e de bicicletas, neste último caso, quando não houver local apropriado.



É proibido trafegar com veículos automotores no acostamento, pois isso pode causar acidentes com outros veículos parados ou atropelamentos de pedestres ou ciclistas.

Condições do piso da pista de rolamento

Ondulações, buracos, elevações, inclinações ou alterações do tipo de piso podem desestabilizar o veículo e provocar a perda do controle dele. Passar por buracos, depressões ou lombadas pode causar desequilíbrio em seu veículo, danificar componentes ou ainda fazer você perder a dirigibilidade. Ainda você pode agravar o problema se usar incorretamente os freios ou se fazer um movimento brusco com a direção.

Ao perceber antecipadamente essas ocorrências na pista, reduza a velocidade, usando os freios.

Mas evite acioná-los durante a passagem por buracos, depressões e lombadas, porque isso vai aumentar o desequilíbrio de todo o conjunto do veículo.

■ Trechos escorregadios

O atrito do pneu com o solo é reduzido pela presença de água, óleo, barro, areia, outros líquidos ou materiais na pista, e essa perda de aderência pode causar derrapagens e descontrole do veículo.

Fique sempre atento ao estado do pavimento da via e procure adequar sua velocidade a essa situação. Evite mudanças abruptas de velocidade e frenagens bruscas, que tornam mais difícil o controle do veículo nessas condições.

Sinalização

A sinalização é um sistema de comunicação para ajudar você a dirigir com segurança. As várias formas de sinalização mostram o que é permitido e o que é proibido fazer, advertem sobre perigos na via e também indicam direções a seguir e pontos de interesse. A sinalização é projetada com base na engenharia e no comportamento humano, independentemente das habilidades individuais do condutor e do estado particular de conservação do veículo.

Por essa razão, você deve respeitar sempre a sinalização e adequar seu comportamento aos limites de seu veículo.

Cruzamentos de vias

Em um cruzamento, a circulação de veículos e de pessoas se altera a todo instante. Quanto mais movimentado, mais conflito há entre veículos, pedestres e ciclistas, aumentando os riscos de colisões e atropelamentos.

É muito comum, também, a presença de equipamentos como telefones públicos, postes, lixeiras, banca de jornais e até mesmo cavaletes com propaganda nas esquinas, reduzindo ainda mais a percepção dos movimentos de pessoas e veículos.

Assim, ao se aproximar de um cruzamento, independentemente de existir algum tipo de sinalização, você deve redobrar a atenção e reduzir a velocidade do veículo.

Cruzamentos são áreas de risco no trânsito. Reduza a velocidade e respeite a sinalização!

Lembre-se sempre de algumas regras básicas:

- Se não houver sinalização, a preferência de passagem é do veículo que se aproxima do cruzamento pela direita;
- Se houver a placa PARE no seu sentido de direção, você deve parar, observar se é possível atravessar e só aí movimentar o veículo;

- Numa rotatória, a preferência de passagem é do veículo que nela já estiver circulando;
- Havendo sinalização por semáforo, o condutor deve fazer a passagem sob a luz verde. Sob a luz amarela, você deve reduzir a marcha e parar. Sob a luz amarela, você só deve fazer a travessia se já tiver entrado no cruzamento ou se essa condição for a mais segura para impedir que o veículo que vem atrás colida com o seu.

Nos cruzamentos com semáforos, você deve observar apenas o foco de luz que controla o tráfego da via em que você está e aguardar o sinal verde antes de movimentar seu veículo, mesmo que outros veículos, a seu lado, se movimentem antes.

O ambiente

Algumas condições climáticas e naturais afetam as condições de segurança do trânsito. Sob essas condições, você deve adotar atitudes que garantam a sua segurança e a dos demais usuários da via.

■ Chuva

A chuva reduz a visibilidade de todos, deixa a pista molhada e escorregadia e pode criar poças de água se o piso da pista for irregular, não tiver inclinação favorável ao escoamento de água ou se estiver com buracos.

É bom ficar alerta desde o início da chuva, quando a pista, geralmente, fica mais escorregadia, devido à presença de óleo, areia ou outras impurezas.

Nessa situação, redobre sua atenção, acione a luz baixa do farol, aumente a distância do veículo a sua frente e reduza a velocidade até sentir conforto e segurança.

Ter os limpadores de para-brisa sempre em bom estado e o desembaçador e o sistema de sinalização do veículo funcionando perfeitamente aumenta as suas condições de segurança e seu conforto nessas ocasiões.

O estado de conservação dos pneus e a profundidade dos seus sulcos são muito importantes para evitar a perda de aderência sob a chuva.

Piso molhado reduz a aderência dos pneus. Velocidade reduzida e pneus em bom estado evitam acidentes!

■ Aquaplanagem ou hidroplanagem

Com água na pista, pode ocorrer a aquaplanagem, que é a perda da aderência do pneu com o solo. É quando o veículo flutua na água e você perde totalmente o controle dele.

Para evitar essa situação de perigo, você deve observar com atenção a presença de poças de água sobre a pista, mesmo não havendo chuva, e reduzir a velocidade utilizando os freios, antes de entrar na região empoçada.

Quando o veículo estiver sobre poças de água, não é recomendável a utilização dos freios. Segure a direção com força para manter o controle de seu veículo.

O estado de conservação dos pneus e a profundidade de seus sulcos são igualmente importantes para evitar a perda de aderência.

■ Neblina ou cerração

Sob neblina ou cerração, você deve imediatamente acender a luz baixa do farol (e o farol de neblina, se tiver), aumentar a distância do veículo a sua frente e reduzir a velocidade, até sentir mais segurança e conforto. Não use o farol alto porque ele reflete a luz nas partículas de água, reduzindo ainda mais a visibilidade. Sob neblina, reduza a velocidade e use a luz baixa do farol!

■ Vento

Ventos muito fortes, ao atingirem seu veículo em movimento, podem deslocá-lo, ocasionando a perda de estabilidade e o descontrole, que podem ser causa de colisões com outros veículos ou ainda de capotamentos.



Em alguns casos, esses trechos encontram-se sinalizados. Notando movimentos fortes da vegetação ou vendo a sinalização correspondente, reduza a velocidade para não ser surpreendido e para manter a estabilidade.

Os ventos também podem ser gerados pelo deslocamento de ar de outros veículos maiores em velocidade, no mesmo sentido ou no sentido contrário de tráfego ou ainda na saída de túneis. A velocidade deve ser reduzida, adequando-se a marcha do motor para diminuir a probabilidade de desestabilização do veículo.

■ Fumaça proveniente de queimadas

A fumaça produzida pelas queimadas nos terrenos à margem da via provoca redução da visibilidade. Além disso, a fuligem proveniente da queimada pode reduzir a aderência ao piso.

Nos casos de queimadas, redobre sua atenção e reduza a velocidade. Ligue a luz baixa do farol e, depois que entrar na fumaça, não pare o veículo na pista, já que, com a falta de visibilidade, os outros motoristas podem não vê-lo parado na pista.

Todos esses fenômenos reduzem muito a capacidade visual do condutor, tornando difícil a visibilidade de outros veículos. Para o motociclista, a situação é muito pior. A menos que esteja bem protegido, o piloto sentirá os pingos de chuva como agulhadas na pele. Além de dificultarem a capacidade de ver e de ser visto, as más condições de tempo tornam estradas escorregadias e podem causar derrapagens, sobretudo para quem vai em duas rodas. Em situações de mau tempo, é preciso adaptar-se à nova realidade, tomando cuidados básicos: reduza a velocidade e redobre a atenção.

Condição da luz

A falta ou o excesso de luminosidade pode aumentar os riscos no trânsito. Ver e ser visto é uma regra básica para a direção segura. Confira como agir:

● Farol alto ou farol baixo

Quando a luz do farol do veículo que vem atrás refletir no espelho retrovisor interno, ajuste-o para desviar o fecho de luz. A maioria dos veículos tem esse dispositivo. Verifique a respeito o manual de instruções do veículo. Recomenda-se o uso da luz baixa do veículo nas rodovias durante o dia. No caso dos ciclos motorizados e do transporte coletivo de passageiros, este último quando trafegar em faixa própria, o uso da luz baixa do farol é obrigatório durante o dia e a noite.

Mantenha os faróis regulados e utilize-os de forma correta.

Torne o trânsito seguro em qualquer lugar ou circunstância!

● Penumbra (ausência de luz)

A penumbra é uma ocorrência frequente na passagem do final da tarde para o início da noite ou do final da madrugada para o nascer do dia ou, ainda, quando o céu está nublado ou chove com intensidade.

Sob essas condições, tão importante quanto ver é também ser visto. Ao menor sinal de iluminação precária, acenda o farol baixo.

● Inclinação da luz solar

No início da manhã ou no final da tarde, a luz do sol devido a sua inclinação, pode causar ofuscamento, reduzindo sua visão. Procure programar sua viagem para evitar essas condições.

O ofuscamento pode acontecer também pelo reflexo do sol em alguns objetos polidos, como garrafas, latas ou para-brisas.

Sob todas essas condições, reduza a velocidade do veículo, utilize o quebra-sol ou até mesmo óculos protetores, e procure observar uma referência no lado direito da pista.

O ofuscamento também pode acontecer com os motoristas que vêm em sentido contrário, quando são eles que têm o sol pela frente. Nesse caso, redobre sua atenção, reduza a velocidade para seu maior conforto e segurança e acenda o farol baixo para garantir que você seja visto por eles.

Nos cruzamentos com semáforos, o sol, ao incidir sobre focos luminosos, pode impedir que você identifique corretamente a sinalização. Nesse caso, reduza a velocidade e redobre a atenção, até que tenha certeza da indicação do semáforo.

Outras regras gerais e importantes

Veículos de maior porte são responsáveis pela segurança dos veículos menores!

Reduza a velocidade quando for ultrapassar um veículo de transporte coletivo (ônibus) que esteja parado efetuando embarque ou desembarque de passageiros.

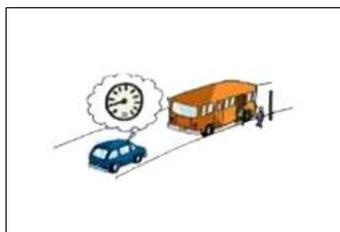

Aguarde uma oportunidade segura e permitida pela sinalização para fazer uma ultrapassagem, quando estiver dirigindo em vias com duplo sentido de direção e pista única, e também nos trechos em curvas e em aclives.

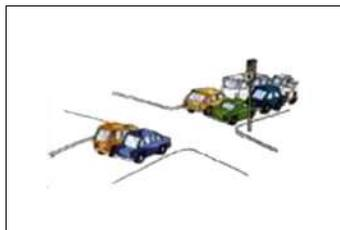

Não ultrapasse veículos em pontes, viadutos e nas travessias de pedestres, exceto se houver sinalização que o permita.

Numa rodovia, para fazer uma conversão à esquerda ou um retorno, aguarde uma oportunidade segura no acostamento. Nas rodovias sem acostamento, siga a sinalização indicativa de permissão.

Em locais onde o estacionamento é proibido, você deve parar apenas durante o tempo suficiente para o embarque ou desembarque de passageiros. Isso, desde que a parada não venha a interromper o fluxo de veículos ou a locomoção de pedestres.

Não abra a porta nem a deixe aberta, sem ter certeza de que isso não vai trazer perigo para você ou para os outros usuários da via. Cuide para que seus passageiros não abram ou deixem abertas as portas do veículo.

O embarque e o desembarque devem ocorrer sempre do lado da calçada, exceto no caso do condutor. Mantenha a atenção ao dirigir, mesmo em vias com tráfego denso e com baixa velocidade, observando atentamente o movimento de veículos, pedestres e ciclistas, tendo em conta a possibilidade da travessia de pedestres fora da faixa e a aproximação excessiva de outros veículos, ações que podem acarretar acidentes.

Mantenha uma distância segura do veículo à frente. Uma boa distância permite que você tenha tempo de reagir e acionar os freios diante de uma situação de emergência e haja tempo também para que o veículo, uma vez freado, pare antes de colidir.

Em condições normais da pista e do clima, o tempo necessário para manter a distância segura é de aproximadamente dois segundos.

Existe uma regra simples – a regra dos dois segundos – que pode ajudar você a manter a distância segura do veículo à frente:

1. Escolha um ponto fixo à margem da via;
2. Quando o veículo que vai a sua frente passar pelo ponto fixo, comece a contar;
3. Conte dois segundos pausadamente;
4. A distância entre o seu veículo e o que vai à frente vai ser segura se seu veículo passar pelo ponto fixo após a contagem de dois segundos;

5. Caso contrário, reduza a velocidade e faça nova contagem. Repita até estabelecer a distância segura.

Evite colisões, mantendo distância segura!

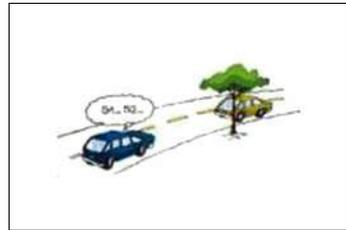

Respeito ao meio ambiente e convívio social - Poluição veicular e sonora

A poluição do ar nas cidades é hoje uma das mais graves ameaças à qualidade de vida. Os principais causadores da poluição do ar são os veículos automotores. Os gases que saem do escapamento contêm monóxido de carbono, óxidos de nitrogênio, hidrocarbonetos, óxidos de enxofre e material particulado (fumaça preta).

A quantidade desses gases depende do tipo e da qualidade do combustível e do tipo e da regulação do motor. Quanto melhor é a queima do combustível ou, melhor dizendo, quanto melhor regulado estiver seu veículo, menor será a poluição.

A presença desses gases na atmosfera não é só um problema para cada uma das pessoas, é um problema para toda a coletividade do planeta.

O monóxido de carbono não tem cheiro, nem gosto e é incolor, sendo difícil sua identificação pelas pessoas, mas é extremamente tóxico e causa tonturas, vertigens, alterações no sistema nervoso central e pode ser fatal, em altas doses, em ambientes fechados.

O dióxido de enxofre, presente na combustão do diesel, provoca coriza, catarro e danos irreversíveis aos pulmões e também pode ser fatal, em doses altas.

Os hidrocarbonetos, produtos da queima incompleta dos combustíveis (álcool, gasolina ou diesel), são responsáveis pelo aumento da incidência de câncer no pulmão, provocam irritação nos olhos, no nariz, na pele e no aparelho respiratório.

A fuligem, que é composta por partículas sólidas e líquidas, fica suspensa na atmosfera e pode atingir o pulmão das pessoas e agravar quadros alérgicos de asma e bronquite, irritação de nariz e garganta e facilitar a propagação de infecções gripais.

A poluição sonora provoca muitos efeitos negativos. Os principais são distúrbios do sono, estresse, perda da capacidade auditiva, surdez, dores de cabeça, distúrbios digestivos, perda de concentração, aumento do batimento cardíaco e alergias.

Preservar o meio ambiente é uma necessidade de toda a sociedade, para a qual todos devem contribuir. Alguns procedimentos contribuem para reduzir a poluição atmosférica e a poluição sonora.

São eles:

- Regule e faça a revisão periódica do motor;
- Calibre periodicamente os pneus;
- Não carregue excesso de peso;
- Troque de marcha na rotação correta do motor;
- Evite reduções constantes de marcha, acelerações bruscas e freadas excessivas;
- Desligue o motor numa parada prolongada;
- Não acelere quando o veículo estiver em ponto morto ou parado no trânsito;
- Mantenha o escapamento e o silencioso em boas condições;
- Faça a revisão periódica do equipamento destinado a reduzir os poluentes – catalisador.

Noções de Primeiros Socorros no trânsito

O que são Primeiros Socorros?

Primeiros Socorros são as primeiras providências tomadas no local do acidente. É o atendimento inicial e temporário, até a chegada de um socorro profissional. Quais são essas providências?

- Uma rápida avaliação da vítima;
- Aliviar as condições que ameacem a vida ou que possam agravar o quadro da vítima, com a utilização de técnicas simples;
- Acionar corretamente um serviço de emergência local.

As técnicas de Primeiros Socorros têm sido divulgadas para toda a sociedade, em todas as partes do mundo. E agora uma parte delas está disponível para você, neste capítulo. Leve as técnicas a sério, elas podem salvar vidas.

A sequência das ações de socorro

■ O que devo fazer primeiro? E depois?

É claro que cada acidente é diferente do outro. E, por isso, só se pode falar na melhor forma de socorro quando se sabe quais são as suas características.

Um veículo que está se incendiando, um local perigoso (uma curva, por exemplo), vítimas presas nas ferragens, a presença de cargas tóxicas, etc., tudo isso interfere na forma do socorro.

Suas ações também vão ser diferentes caso haja outras pessoas iniciando os socorros, ou mesmo se você estiver ferido.

Mas a sequência das ações a serem realizadas vai sempre ser a mesma:

1. Manter a calma;
2. Garantir a segurança;
3. Pedir socorro;
4. Controlar a situação;
5. Verificar a situação das vítimas;
6. Realizar algumas ações com as vítimas.

Cada uma dessas ações é detalhada nos próximos itens. O importante agora é fixá-las, ter sempre em mente a sequência delas.

E também saber que uma ação pode ser iniciada sem que a anterior tenha sido terminada. Você pode, por exemplo, começar a garantir a segurança sinalizando o local, parar para pedir socorro e voltar depois para completar a segurança do local.

Com calma e bom senso, os primeiros socorros podem evitar que as consequências do acidente sejam ampliadas.

■ Vamos manter a calma?

Você já viu que manter a calma é a primeira atitude a tomar no caso de um acidente.

É fundamental que, antes de agir, você recubra rapidamente a lucidez, reorganize os pensamentos e se mantenha calmo.

Num intervalo de segundos a poucos minutos, é fundamental que você siga o seguinte roteiro:

1. Pare e pense! Não faça nada por instinto ou por impulso;
2. Respire profundamente, algumas vezes;
3. Veja se você sofreu ferimentos;
4. Avalie a gravidade geral do acidente;
5. Conforte os ocupantes do seu veículo;
6. Mantenha a calma. Você precisa dela para controlar a situação e agir.

■ Como sinalizar? Como garantir a segurança de todos?

As diversas ações num acidente de trânsito podem ser feitas por mais de uma pessoa, ao mesmo tempo. Enquanto uma pessoa telefona, outra sinaliza o local e assim por diante.

Assim, ganha-se tempo para o atendimento, fazer a sinalização e garantir a segurança no local.

■ A importância de sinalizar o local

Os acidentes acontecem nas ruas e estradas, impedindo ou dificultando a passagem normal dos outros veículos. Por isso, esteja certo de que situações de perigo vão ocorrer (novos acidentes ou atropelamentos), se você demorar muito ou não sinalizar o local de forma adequada. Algumas regras são fundamentais para você fazer a sinalização do acidente:

- Inicie a sinalização em um ponto em que os motoristas ainda não possam ver o acidente

Não adianta ver o acidente quando já não há tempo suficiente para parar ou diminuir a velocidade.

No caso de vias de fluxo rápido, com veículos ou obstáculos na pista, é preciso alertar os motoristas antes que eles percebam o acidente. Assim, vai dar tempo para reduzir a velocidade, concentrar a atenção e desviar. Então, não se esqueça de que a sinalização deve começar antes do local do acidente ser visível.

Nem é preciso dizer que a sinalização deve ser feita antes da visualização nos dois sentidos (ida e volta), nos casos em que o acidente interferir no tráfego das duas mãos de direção.

- Demarque todo o desvio do tráfego até o acidente

Não é só a sinalização que deve se iniciar bem antes do acidente. É necessário que todo o trecho, do início da sinalização até o acidente, seja demarcado, indicando quando houver desvio de direção. Se isso não puder ser feito de forma completa, faça o melhor que puder, aguardando as equipes de socorro, que deverão completar a sinalização e os desvios.

- Mantenha o tráfego fluindo

Outro objetivo importante na sinalização é manter a fluidez do tráfego, isto é, apesar do afunilamento provocado pelo acidente, deve sempre ser mantida uma via segura para os veículos passarem.

Faça isso por duas razões: se ocorrer uma parada no tráfego, o congestionamento, ao surgir repentinamente, pode provocar novas colisões. Além disso, não se esqueça de que, com o trânsito parado, as viaturas de socorro vão demorar mais a chegar.

Para manter o tráfego fluindo, tome as seguintes providências:

- Mantenha, dentro do possível, as vias livres para o tráfego fluir;
- Coloque pessoas ao longo do trecho sinalizado para cuidarem da fluidez;
- Não permita que curiosos parem na via destinada ao tráfego.
- Sinalize no local do acidente.

■ Que materiais podem ser utilizados na sinalização?

Existem muitos materiais fabricados especialmente para sinalização, mas, na hora do acidente, você provavelmente terá apenas o triângulo de segurança à mão, já que ele é um dos itens obrigatórios de todos os veículos. Use o seu triângulo e os dos motoristas que estiverem no local.

Não se preocupe, pois com a chegada das viaturas de socorro os triângulos poderão ser substituídos por equipamentos mais adequados e devolvidos a seus donos.

Outros itens que forem encontrados nas imediações também podem ser usados, como galhos de árvore, cavaletes de obra, latas, pedaços de madeira, pedaços de tecido, plásticos etc.

À noite ou sob neblina, a sinalização deve ser feita com materiais luminosos. Lanternas, pisca-alertas e faróis dos veículos devem sempre ser utilizados.

O importante é lembrar que tudo o que for usado para sinalização deve ser de fácil visualização e não pode oferecer risco, transformando-se em verdadeira armadilha para os passantes e outros motoristas.

○ emprego de pessoas sinalizando é bastante eficiente, porém é sempre arriscado. Ao se colocar pessoas na sinalização, é necessário tomar alguns cuidados:

- Suas roupas devem ser coloridas e contrastar com o terreno;
- As pessoas devem ficar na lateral da pista, sempre de frente para o fluxo dos veículos;
- Devem ficar o tempo todo agitando um pano colorido para alertar os motoristas;
- Prestar muita atenção e estar sempre preparadas para o caso de surgir algum veículo desgovernado;
- As pessoas nunca devem ficar logo depois de uma curva ou em outro local perigoso. Elas têm que ser vistas de longe, pelos motoristas.

■ **Distância do acidente para início da sinalização**

○ condutor deverá acionar de imediato as luzes de advertência (pisca-alerta) providenciando a colocação do triângulo de sinalização ou equipamento similar à distância mínima de 30 metros da parte traseira do veículo.

○ equipamento de sinalização de emergência deverá ser instalado perpendicularmente ao eixo da via, e em condição de boa visibilidade.

■ **Curvas e elevações**

Quando houver necessidade de sinalização após uma curva, comece a contar a distância a partir do início da mesma. Faça a mesma coisa quando o acidente ocorrer no topo de uma elevação, sem visibilidade para os veículos que estão subindo.

Como acionar o socorro?

Quanto mais cedo chegar um socorro profissional, melhor para as vítimas de um acidente. Solicite um, o mais rápido possível.

Hoje, em grande parte do Brasil, podemos contar com serviços de atendimento a emergências.

○ chamado Resgate, ligado aos Corpos de Bombeiros, os SAMUs, os atendimentos das próprias rodovias ou outros tipos de socorro recebem chamados por telefone, fazem uma triagem prévia e enviam equipes treinadas em ambulâncias equipadas. No próprio local, após uma primeira avaliação, os feridos são atendidos emergencialmente para, em seguida, serem transferidos a hospitais.

São serviços gratuitos, que têm, em muitos casos, números de telefone padronizados em todo o Brasil. Use o seu celular, o de outra pessoa, os telefones dos acostamentos das rodovias, os telefones públicos ou peça para alguém que esteja passando pelo local que vá a um telefone ou a um posto rodoviário acionar rapidamente o socorro.

A seguir estão listados os telefones de emergência mais comuns.

Serviços e telefones	Quando acionar
Resgate do Corpo de Bombeiros 193	<ul style="list-style-type: none"> • Vítimas presas nas ferragens. • Qualquer perigo identificado como fogo, fumaça, faíscas, vazamento de substâncias, gases, líquidos, combustíveis ou ainda locais instáveis como ribanceiras, muros caídos, valas, etc. Em algumas regiões do País, o Resgate 193 é utilizado para todo tipo de emergência relacionado à saúde. Em outras, é utilizado prioritariamente para qualquer emergência em via pública. O Resgate pode acionar outros serviços quando estiverem e se houver necessidade. Procure saber se existe e como funciona o Resgate em sua região.
SAMU Serviço de Atendimento Móvel de Urgência 192	<ul style="list-style-type: none"> • Qualquer tipo de acidente. • Mal súbito em via pública ou rodovia. O SAMU foi idealizado para atender a qualquer tipo de emergência relacionado à saúde, incluindo acidentes de trânsito. Pode ser acionado também para socorrer pessoas que passam mal dentro dos veículos. O SAMU pode acionar o serviço de Resgate ou outros, se houver necessidade. Procure saber se existe e como funciona o SAMU em sua região.
Polícia Militar 190	<ul style="list-style-type: none"> • Sempre que ocorrer uma emergência em locais sem serviços próprios de socorro. Acidentes nas localidades que não possuem um sistema de emergência podem contar com apoio da Polícia Militar local. Esses profissionais, ainda que sem os equipamentos e materiais necessários para o atendimento e transporte de uma vítima, são as únicas opções nesses casos.

■ E como controlar a situação?

Verifique se entre as pessoas presentes há algum médico, bombeiro, policial ou outro profissional acostumado a lidar com esse tipo de emergência.

Se não houver ninguém mais capacitado, assuma o controle e comece as ações. Com calma, você vai identificar o que é preciso fazer primeiro, mas tenha sempre em sua mente que:

- A ação inicial define todo o desenvolvimento do atendimento;
- Você precisa identificar os riscos para definir as ações.

Nem toda pessoa está preparada para assumir a liderança após um acidente. Esse pode ser o seu caso, mas numa emergência você poderá ter que tomar a frente. Siga as recomendações adiante, para que todos trabalhem de forma organizada e eficiente, diminuindo o impacto do acidente:

- Mostre decisão e firmeza nas suas ações;
- Peça ajuda aos outros envolvidos no acidente e aos que estiverem próximos;
- Distribua tarefas às pessoas ou forme equipes para executar as tarefas;
- Não perca tempo discutindo;
- Passe as tarefas mais simples, nos locais mais afastados do acidente, às pessoas que estejam mais desequilibradas ou contestadoras;
- Trabalhe muito, não fique só dando ordens;
- Motive todos, elogiando e agradecendo cada ação realizada.

Iniciando o socorro às vítimas

■ O que é possível fazer? As limitações no atendimento às vítimas

Você não é um profissional de resgate e por isso deve se limitar a fazer o mínimo necessário em favor da vítima até a chegada do socorro. Infelizmente, vão existir algumas situações em que o socorro, mesmo chegando rapidamente e com equipamentos e profissionais treinados, pouco poderá fazer pela vítima. Você, mesmo com toda a boa vontade, também pode vir a enfrentar uma situação em que seja necessário mais que sua solidariedade. Mesmo nessas situações difíceis, não se espera que você faça algo para o qual não está preparado ou treinado.

■ Fazendo contato com a vítima

Depois de garantido pelo menos o básico em segurança e feita a solicitação do socorro, é o momento em que você pode iniciar contato com a vítima. Se a janela estiver aberta, fale com a vítima sem abrir a porta. Se for abrir a porta, faça-o com muito cuidado para não movimentar a vítima. Você pode pedir a algum ocupante do veículo para destravar as portas, caso necessário.

Ao iniciar seu contato com a vítima, faça tudo sempre com base em quatro atitudes:

- Informe, ouça, aceite e seja solidário.
- Informe à vítima o que você está fazendo para ajudá-la e, com certeza, ela vai ser mais receptiva a seus cuidados.
- Ouça e aceite suas queixas e a sua expressão de ansiedade, respondendo às perguntas com calma e de forma apaziguadora. Não minta e não dê informações que causem impacto ou estimulem a discussão sobre a culpa no acidente.
- Seja solidário e permaneça junto à vítima em um local onde ela possa ver você, sem que isso coloque em risco sua segurança.

Algumas vítimas de acidente podem tornar-se agressivas, não permitindo acesso ou auxílio.

Tente a ajuda de familiares ou conhecidos dela, se houver algum, mas se a situação colocar você em risco, afaste-se.

■ Cintos de segurança e a respiração

Veja se o cinto de segurança está dificultando a respiração da vítima. Nesse caso, e só nesse caso, você deve soltá-lo, sem movimentar o corpo da vítima.

■ Impedindo movimentos da cabeça

É procedimento importante e fácil de ser aplicado, mesmo em vítimas de atropelamento.

Segure a cabeça da vítima, pressionando a região das orelhas, impedindo a movimentação da cabeça. Se a vítima estiver de bruços ou de lado, procure alguém treinado para avaliar se ela necessita ser virada e como fazê-lo, antes de o socorro chegar. Em geral ela só deve ser virada se não estiver respirando. Se estiver de bruços e respirando, sustente a cabeça nessa posição e aguarde o socorro chegar.

Se a vítima estiver sentada no carro, mantenha a cabeça na posição encontrada. Como na situação anterior, ela pode ser movimentada se não estiver respirando, mas a ajuda de alguém com treinamento prático é necessária.

■ Vítima inconsciente

Ao tentar manter contato com a vítima, faça perguntas simples e diretas, tais como:

– Você está bem? Qual é seu nome? O que aconteceu? Você sabe onde está?

O objetivo dessas perguntas é apenas identificar a consciência da vítima. Ela pode responder bem e naturalmente a suas perguntas, e isso é um bom sinal, mas pode estar confusa ou mesmo nada responder.

Se ela não der nenhuma resposta, demonstrando estar inconsciente ou desmaiada, mesmo depois de você chamá-la em voz alta, ligue novamente para o serviço de socorro, complemente as informações e siga as orientações que receber. Além disso, indague entre as pessoas que estão no local se há alguém treinado e preparado para atuar nessa situação. Em um acidente, a movimentação de vítima inconsciente e mesmo a identificação de uma parada respiratória ou cardíaca exigem treinamento prático específico.

■ Controlando uma hemorragia externa

São diversas as técnicas para conter uma hemorragia externa. Algumas são simples e outras complexas, e estas só devem ser aplicadas por profissionais. A mais simples, que qualquer pessoa pode realizar, é a compressão do ferimento, diretamente sobre ele, com gaze ou pano limpo. Você pode necessitar de luvas para sua proteção, para não se contaminar.

Naturalmente você deve cuidar só das lesões facilmente visíveis que continuam sangrando e daquelas que podem ser cuidadas sem a movimentação da vítima. Só aja em lesões e hemorragias se você se sentir seguro para isso.

■ Escolha um local seguro para as vítimas

Muitas das pessoas envolvidas no acidente já podem ter saído sozinhas do veículo, e também podem estar desorientadas e traumatizadas com o acontecido. É importante que você localize um local sem riscos e junte essas pessoas nele. Isso irá facilitar muito o atendimento e o controle da situação, quando chegar a equipe de socorro.

■ Proteção contra frio, sol e chuva

Você já deve ter ouvido que aquecer uma vítima é um procedimento que impede o agravamento de seu estado. É verdade, mas aquecer uma vítima não é elevar sua temperatura, mas, sim, protegê-la, para que ela não perca o calor de seu próprio corpo. Ela também não pode ficar exposta ao sol. Por isso, proteja-a do sol, da chuva e do frio, utilizando qualquer peça de vestimenta disponível. Em dias frios ou chuvosos as pessoas andam com os vidros dos veículos fechados, muitas vezes sem agasalho. Após o acidente ficam expostas e precisam ser protegidas do tempo, que pode agravar sua situação.

■ O que NÃO SE DEVE FAZER com uma vítima de acidente

Não movimente.

Não faça torniquetes.

Não tire o capacete de um motociclista.

Não dê nada para beber.

Você só quer ajudar, mas muitos são os procedimentos que podem agravar a situação da vítima.

Os mais comuns e que você deve evitar são:

- Movimentar a vítima.
- Retirar capacetes de motociclistas.
- Aplicar torniquetes para estancar hemorragias.
- Dar algo para a vítima tomar.

■ Não movimente a vítima

A movimentação da vítima pode causar piora de uma lesão na coluna ou em uma fratura de braço ou perna.

A movimentação da cabeça ou do tronco da vítima que sofreu um acidente com impacto que deforma ou amassa veículos, ou num atropelamento, pode agravar muito uma lesão de coluna. Num acidente pode haver uma fratura ou deslocamento de uma vértebra da coluna, por onde passa a medula espinhal. É ela que transporta todo o comando nervoso do corpo, que sai do cérebro e atinge o tronco, os braços e as pernas. Movimentando a vítima nessa situação, você pode deslocar ainda mais a vértebra lesada e danificar a medula, causando paralisia dos membros ou ainda da respiração, o que com certeza vai provocar danos muito maiores, talvez irreversíveis.

No caso dos membros fraturados, a movimentação pode causar agravamento das lesões internas no ponto de fratura, provocando o rompimento de vasos sanguíneos ou lesões nos nervos, levando a graves complicações.

Assim, a movimentação de uma vítima só deve ser realizada antes da chegada de uma equipe de socorro se houver perigos imediatos, tais como incêndio, perigo do veículo cair, ou seja, desde que esteja presente algum risco incontrolável.

Não havendo risco imediato, não movimente a vítima.

Até mesmo no caso de vítimas que saem andando do acidente, é melhor que não se movimentem e aguardem o socorro chegar para uma melhor avaliação. Aconselhe-as a aguardar sentadas no veículo, ou em outro lugar seguro.

Não tire o capacete de um motociclista

Retirar o capacete de um motociclista que se acidenta é uma ação de alto risco. A atitude será de maior risco se ele estiver inconsciente. A simples retirada do capacete pode movimentar intensamente a cabeça e agravar lesões existentes no pescoço ou no crânio. Aguarde a equipe de socorro ou pessoas habilitadas para que eles realizem essa ação.

Não aplique torniquetes

○ torniquete não deve ser realizado para estancar hemorragias externas. Atualmente esse procedimento é feito só por profissionais treinados e, mesmo assim, em caráter de exceção; quase nunca é aconselhado.

■ Não dê nada para a vítima ingerir

Nada deve ser dado para ingerir a uma vítima de acidente que possa ter lesões internas ou fraturas e que, certamente, será transportada para um hospital. Nem mesmo água.

Se o socorro já foi chamado, aguarde os profissionais, que vão decidir sobre a conveniência ou não. O motivo é que a ingestão de qualquer substância pode interferir de forma negativa nos procedimentos hospitalares. Por exemplo, se a vítima for submetida a cirurgia, o estômago com água ou alimentos é fator que aumenta o risco no atendimento hospitalar.

Como exceção, há os casos de pessoas cardíacas que fazem uso de alguns medicamentos em situações de emergência, geralmente aplicados embaixo da língua. Não os impeça de fazer uso desses medicamentos, se for rotina para eles.

Primeiros Socorros - A importância de um curso prático

Você estudou este capítulo e já sabe quais são as primeiras ações a serem tomadas num acidente.

Mesmo assim, é importante fazer um Curso Prático de Primeiros Socorros?

Um treinamento em Primeiros Socorros vai ser sempre de grande utilidade em qualquer momento de sua vida, seja em casa, no trabalho ou no lazer. Podem ser muitas e variadas as situações em que seu conhecimento pode levar a uma ação imediata e garantir a sobrevivência de uma vítima. Isso, tanto em casos de acidente como em situações de emergência que não envolvem trauma ou ferimentos.

Atuar em Primeiros Socorros requer o domínio de habilidades que só podem ser adquiridas em treinamentos práticos, como a compressão torácica externa, conhecida como massagem cardíaca, apenas para citar um exemplo.

Outras técnicas de socorro são diferentes para casos de trauma e emergências sem trauma, como, por exemplo, a abertura das vias aéreas para que a vítima respire, ou ainda a necessidade e a forma de se movimentar uma vítima, etc. Essas diferenças implicam procedimentos distintos, e as técnicas devem ser adquiridas em treinamento sob supervisão de um instrutor qualificado.

Outras habilidades a serem desenvolvidas em treinamento são as maneiras de se utilizar os materiais (tais como talas, bandagens triangulares, máscaras para realizar a respiração), como atuar em áreas com material contaminado, quando e quais materiais podem ser utilizados para imobilizar a coluna cervical (pescoço) etc. São muitas as situações que podem ser aprendidas em um curso prático.

Mesmo assim, nenhum treinamento em Primeiros Socorros dá a qualquer pessoa a condição de substituir completamente um sistema profissional de socorro.

Conceitos e definições legais

ACOSTAMENTO - parte da via diferenciada da pista de rolamento destinada à parada ou estacionamento de veículos, em caso de emergência, e à circulação de pedestres e bicicletas, quando não houver local apropriado para esse fim.

AGENTE DA AUTORIDADE DE TRÂNSITO - pessoa, civil ou policial militar, credenciada pela autoridade de trânsito para o exercício das atividades de fiscalização, operação, policiamento ostensivo de trânsito ou patrulhamento.

AUTOMÓVEL - veículo automotor destinado ao transporte de passageiros, com capacidade para até oito pessoas, exclusive o condutor.

AUTORIDADE DE TRÂNSITO - dirigente máximo de órgão ou entidade executivo integrante do Sistema Nacional de Trânsito ou pessoa por ele expressamente credenciada.

BALANÇO TRASEIRO - distância entre o plano vertical, passando pelos centros das rodas traseiras extremas e o ponto mais recuado do veículo, considerando-se todos os elementos rigidamente fixados ao mesmo.

BICICLETA - veículo de propulsão humana, dotado de duas rodas, não sendo, para efeito deste Código, similar à motocicleta, motoneta e ciclomotor.

BICICLETÁRIO - local, na via ou fora dela, destinado ao estacionamento de bicicletas.

BONDE - veículo de propulsão elétrica que se move sobre trilhos.

BORDO DA PISTA - margem da pista, podendo ser demarcada por linhas longitudinais de bordo que delinham a parte da via destinada à circulação de veículos.

CALÇADA - parte da via, normalmente segregada e em nível diferente, não destinada à circulação de veículos, reservada ao trânsito de pedestres e, quando possível, à implantação de mobiliário urbano, sinalização, vegetação e outros fins.

CAMINHÃO-TRATOR - veículo automotor destinado a tracionar ou arrastar outro.

CAMINHONETE - veículo destinado ao transporte de carga com peso bruto total (PBT) de três mil e quinhentos quilogramas.

CAMIONETA - veículo misto destinado a transporte de passageiros e carga no mesmo compartimento.

CANTEIRO CENTRAL - obstáculo físico construído como separador de duas pistas de rolamento, eventualmente substituído por marcas viárias (canteiro fictício).

CAPACIDADE MÁXIMA DE TRAÇÃO (CMT) - máximo peso que a unidade de tração é capaz de tracionar, indicado pelo fabricante, baseado em condições sobre suas limitações de geração e multiplicação de momento de força e resistência dos elementos que compõem a transmissão.

CARREATA - deslocamento em fila na via de veículos automotores em sinal de regozijo, de reivindicação, de protesto cívico ou de uma classe.

CARRO DE MÃO - veículo de propulsão humana utilizado no transporte de pequenas cargas.

CARROÇA - veículo de tração animal destinado ao transporte de carga.

CATADIÓPTRICO - dispositivo de reflexão e refração de luz utilizado na sinalização de vias e veículos (“olho de gato”).

CHARRETE - veículo de tração animal destinado ao transporte de pessoas.

CICLO - veículo de pelo menos duas rodas a propulsão humana.

CICLOFAIXA - parte da pista de rolamento destinada à circulação exclusiva de ciclos, delimitada por sinalização específica.

CICLOMOTOR - veículo de duas ou três rodas, provido de um motor de combustão interna, cuja cilindrada não exceda a cinquenta centímetros cúbicos (3,05 polegadas cúbicas) e cuja velocidade máxima de fabricação não exceda a cinquenta quilômetros por hora.

CICLOVIA - pista própria destinada à circulação de ciclos, separada fisicamente do tráfego comum.

CONVERSÃO - movimento em ângulo, à esquerda ou à direita, de mudança da direção original do veículo.

CRUZAMENTO - interseção de duas vias em nível.

DISPOSITIVO DE SEGURANÇA - qualquer elemento que tenha a função específica de proporcionar maior segurança ao usuário da via, alertando-o sobre situações de perigo que possam colocar em risco sua integridade física e dos demais usuários da via ou danificar seriamente o veículo.

ESTACIONAMENTO - imobilização de veículos por tempo superior ao necessário para embarque ou desembarque de passageiros.

ESTRADA - via rural não pavimentada.

FAIXAS DE DOMÍNIO - superfície lindeira às vias rurais, delimitada por lei específica e sob responsabilidade do órgão ou entidade de trânsito competente com circunscrição sobre a via.

FAIXAS DE TRÂNSITO - qualquer uma das áreas longitudinais em que a pista pode ser subdividida, sinalizada ou não por marcas viárias longitudinais, que tenham uma largura suficiente para permitir a circulação de veículos automotores.

FISCALIZAÇÃO - ato de controlar o cumprimento das normas estabelecidas na legislação de trânsito, por meio do poder polícia administrativa de trânsito, no âmbito de circunscrição dos órgãos e entidades executivos de trânsito e de acordo com as competências definidas no Código.

FOCO DE PEDESTRES - indicação luminosa de permissão ou impedimento de locomoção na faixa apropriada.

FREIO DE ESTACIONAMENTO - dispositivo destinado a manter o veículo imóvel na ausência do condutor ou, no caso de um reboque, se este se encontra desengatado.

FREIO DE SEGURANÇA OU MOTOR - dispositivo destinado a diminuir a marcha do veículo no caso de falha do freio de serviço.

FREIO DE SERVIÇO - dispositivo destinado a provocar a diminuição da marcha do veículo ou pará-lo.

GESTOS DE AGENTES - movimentos convencionais de braço, adotados exclusivamente pelos agentes de autoridades de trânsito nas vias, para orientar, indicar o direito de passagem dos veículos ou pedestres ou emitir ordens, sobrepondo-se ou completando outra sinalização ou norma constante deste Código.

GESTOS DE CONDUTORES - movimentos convencionais de braço, adotados exclusivamente pelos condutores, para orientar ou indicar que vão efetuar uma manobra de mudança de direção, redução brusca de velocidade ou parada.

ILHA - obstáculo físico, colocado na pista de rolamento, destinado à ordenação dos fluxos de trânsito em uma interseção.

INFRAÇÃO - inobservância a qualquer preceito da legislação de trânsito, às normas emanadas do Código de Trânsito, do Conselho Nacional de Trânsito e a regulamentação estabelecida pelo órgão ou entidade executiva do trânsito.

INTERSEÇÃO - todo cruzamento em nível, entroncamento ou bifurcação, incluindo as áreas formadas por tais cruzamentos, entroncamentos ou bifurcações.

INTERRUPÇÃO DE MARCHA - imobilização do veículo para atender circunstância momentânea do trânsito.

LICENCIAMENTO - procedimento anual, relativo a obrigações do proprietário de veículo, comprovado por meio de documento específico (Certificado de Licenciamento Anual).

LOGRADOURO PÚBLICO - espaço livre destinado pela municipalidade à circulação, parada ou estacionamento de veículos, ou à

circulação de pedestres, tais como calçada, parques, áreas de lazer, calçadões.

LOTAÇÃO - carga útil máxima, incluindo condutor e passageiros, que o veículo transporta, expressa em quilogramas para os

veículos de carga, ou número de pessoas, para os veículos de passageiros.

LOTE LINDEIRO - aquele situado ao longo das vias urbanas ou rurais e que com elas se limita.

LUZ ALTA - fecho de luz do veículo destinado a iluminar a via até uma grande distância do veículo.

LUZ BAIXA - fecho de luz do veículo destinado a iluminar a via diante do veículo, sem ocasionar ofuscamento ou incômodo

injustificáveis aos condutores e outros usuários da via que venham em sentido contrário.

LUZ DE FREIO - luz do veículo destinada a indicar aos demais usuários da via, que se encontram atrás do veículo, que o condutor está aplicando o freio de serviço.

LUZ INDICADORA DE DIREÇÃO (pisca-pisca) - luz do veículo destinada a indicar aos demais usuários da via que o condutor tem o propósito de mudar de direção para a direita ou para a esquerda.

LUZ DE MARCHA À RÉ - luz do veículo destinada a iluminar atrás do veículo e advertir aos demais usuários da via que o veículo está efetuando ou a ponto de efetuar uma manobra de marcha à ré.

LUZ DE NEBLINA - luz do veículo destinada a aumentar a iluminação da via em caso de neblina, chuva forte ou nuvens de pó.

LUZ DE POSIÇÃO (lanterna) - luz do veículo destinada a indicar a presença e a largura do veículo.

MANOBRA - movimento executado pelo condutor para alterar a posição em que o veículo está no momento em relação à via.

MARCAS VIÁRIAS - conjunto de sinais constituídos de linhas, marcações, símbolos ou legendas, em tipos e cores diversas, apostos ao pavimento da via.

MICROÔNIBUS - veículo automotor de transporte coletivo com capacidade para até vinte passageiros.

MOTOCICLETA - veículo automotor de duas rodas, com ou sem side-car, dirigido por condutor em posição montada.

MOTONETA - veículo automotor de duas rodas, dirigido por condutor em posição sentada.

MOTOR-CASA (MOTOR-HOME) - veículo automotor cuja carroçaria seja fechada e destinada a alojamento, escritório, comércio ou finalidades análogas.

NOITE - período do dia compreendido entre o pôr-do-sol e o nascer do sol.

ÔNIBUS - veículo automotor de transporte coletivo com capacidade para mais de vinte passageiros, ainda que, em virtude de adaptações com vista à maior comodidade destes, transporte número menor.

OPERAÇÃO DE CARGA E DESCARGA - imobilização do veículo, pelo tempo estritamente necessário ao carregamento ou descarregamento de animais ou carga, na forma disciplinada pelo órgão ou entidade executivo de trânsito competente com circunscrição sobre a via.

OPERAÇÃO DE TRÂNSITO - monitoramento técnico baseado nos conceitos de engenharia de tráfego, das condições de fluidez, de estacionamento e parada na via, de forma a reduzir as interferências, tais como veículos quebrados, acidentados, estacionados irregularmente atrapalhando o trânsito, prestando socorros imediatos e informações aos pedestres e condutores.

PARADA - imobilização do veículo com a finalidade e pelo tempo estritamente necessário para efetuar embarque ou desembarque de passageiros.

PASSAGEM DE NÍVEL - todo o cruzamento de nível entre uma via e uma linha férrea ou trilho de bonde com pista própria.

PASSAGEM POR OUTRO VEÍCULO - movimento de passagem à frente de outro veículo que se desloca no mesmo sentido, em menor velocidade, mas em faixas distintas da via.

PASSAGEM SUBTERRÂNEA - obra de arte destinada à transposição de vias, em desnível subterrâneo, e ao uso de pedestres ou veículos.

PASSARELA - obra de arte destinada à transposição de vias, em desnível aéreo, e ao uso de pedestres.

PASSEIO - parte da calçada ou da pista de rolamento, neste último caso, separada por pintura ou elemento físico separador, livre de interferências, destinada à circulação exclusiva de pedestres e, excepcionalmente, de ciclistas.

PATRULHAMENTO - função exercida pela Polícia Rodoviária Federal com o objetivo de garantir obediência às normas de trânsito, assegurando a livre circulação e evitando acidentes.

PERÍMETRO URBANO - limite entre área urbana e área rural.

PESO BRUTO TOTAL (PBT) - peso máximo que o veículo transmite ao pavimento, constituído da soma da tara mais a lotação.

PESO BRUTO TOTAL COMBINADO (PBTC) - peso máximo transmitido ao pavimento pela combinação de um caminhão-tractor mais seu semi-reboque ou do caminhão mais o seu reboque ou reboques.

PISCA-ALERTA - luz intermitente do veículo, utilizada em caráter de advertência, destinada a indicar aos demais usuários da via que o veículo está imobilizado ou em situação de emergência.

PISTA - parte da via normalmente utilizada para a circulação de veículos, identificada por elementos separadores ou por diferenças de nível em relação às calçadas, ilhas ou aos canteiros centrais.

PLACAS - elementos colocados na posição vertical, fixados ao lado ou suspensos sobre a pista, transmitindo mensagens de caráter permanente e, eventualmente, variáveis, mediante símbolos ou legendas pré-reconhecidas e legalmente instituídas como sinais de trânsito.

POLICIAMENTO OSTENSIVO DE TRÂNSITO - função exercida pelas Polícias Militares com o objetivo de prevenir e reprimir atos relacionados com a segurança pública e de garantir obediência às normas relativas à segurança de trânsito, assegurando a livre circulação e evitando acidentes.

PONTE - obra de construção civil destinada a ligar margens opostas de uma superfície líquida qualquer.

REBOQUE - veículo destinado a ser engatado atrás de um veículo automotor.

REFÚGIO - parte da via, devidamente sinalizada e protegida, destinada ao uso de pedestres durante a travessia da mesma.

REGULAMENTAÇÃO DA VIA - implantação de sinalização de regulamentação pelo órgão ou entidade competente com circunscrição sobre a via, definindo, ente outros, sentido de direção, tipo de estacionamento, horários e dias.

RENACH - Registro Nacional de Condutores Habilitados.

RENAVAM - Registro Nacional de Veículos Automotores.

RETORNO - movimento de inversão total de sentido da direção original de veículos.

RODOVIA - via rural pavimentada.

SEMI-REBOQUE - veículo de um ou mais eixos que se apoia na sua unidade tratora ou é a ela ligado por meio de articulação.

SINAIS DE TRÂNSITO - elementos de sinalização viária que se utilizam de placas, marcas viárias, equipamentos de controle luminosos, dispositivos auxiliares, apitos e gestos, destinados exclusivamente a ordenar ou dirigir o trânsito dos veículos e pedestres.

SINALIZAÇÃO - conjunto de sinais de trânsito e dispositivos de segurança colocados na via pública com o objetivo de garantir sua utilização adequada, possibilitando melhor fluidez no trânsito e maior segurança dos veículos e pedestres que nela circulam.

SONS POR APITO - sinais sonoros, emitidos exclusivamente pelos agentes da autoridade de trânsito nas vias, para orientar ou indicar o direito de passagem dos veículos ou pedestres, sobrepondo-se ou completando sinalização existente no local ou norma estabelecida neste Código.

TARA - peso próprio do veículo, acrescido dos pesos da carroçaria e equipamento, do combustível, das ferramentas e acessórios, da roda sobressalente, do exterior de incêndio e do líquido de arrefecimento, expresso em quilogramas.

TRAILER - reboque ou semi-reboque tipo casa, com duas, quatro, ou seis rodas, acoplado ou adaptado à traseira de automóvel ou camioneta, utilizado em geral em atividades turísticas como alojamento, ou para atividades comerciais.

TRÂNSITO - movimentação e imobilização de veículos, pessoas e animais nas vias terrestres.

TRANSPOSIÇÃO DE FAIXAS - passagem de um veículo de uma faixa demarcada para outra.

TRATOR - veículo automotor construído para realizar trabalho agrícola, de construção e pavimentação e tracionar outros veículos e equipamentos.

ULTRAPASSAGEM - movimento de passar à frente de outro veículo que se desloca no mesmo sentido, em menor velocidade e na mesma faixa de tráfego, necessitando sair e retornar à faixa de origem.

UTILITÁRIO - veículo misto caracterizado pela versatilidade do seu uso, inclusive fora de estrada.

VEÍCULO ARTICULADO - combinação de veículos acoplados, sendo um deles automotor.

VEÍCULO AUTOMOTOR - todo veículo a motor de propulsão que circule por seus próprios meios, e que serve normalmente para o transporte viário de pessoas e coisas, ou para a tração viária de veículos utilizados para transporte de pessoas e coisas. O termo compreende os veículos conectados a uma linha elétrica e que não circulam sobre trilhos (ônibus elétrico).

VEÍCULO DE CARGA - veículo destinado ao transporte de carga, podendo transportar dois passageiros, exclusive o condutor.

VEÍCULO DE COLEÇÃO - aquele que, mesmo tendo sido fabricado há mais de trinta anos, conserva suas características originais de fabricação e possui valor histórico próprio.

VEÍCULO CONJUGADO - combinação de veículos, sendo o primeiro um veículo automotor e os demais reboques ou equipamentos de trabalho agrícola, construção, terraplenagem ou pavimentação.

VEÍCULO DE GRANDE PORTE - veículo automotor destinado ao transporte de carga com peso bruto total (PBT) máximo superior a dez mil quilogramas e de passageiros, superior a vinte passageiros.

VEÍCULO DE PASSAGEIROS - veículo destinado ao transporte de pessoas e suas bagagens.

VEÍCULO MISTO - veículo automotor destinado ao transporte simultâneo de carga e passageiro.

VIA - superfície por onde transitam veículos, pessoas e animais, compreendendo a pista, a calçada, o acostamento, ilha e canteiro central.

VIA DE TRÂNSITO RÁPIDO - aquela caracterizada por acessos especiais com o trânsito livre, sem interseções em nível, sem acessibilidade direta aos lotes lindeiros e sem travessia de pedestres em nível.

VIA ARTERIAL - aquela caracterizada por interseções em nível, geralmente controlada por semáforo, com acessibilidade aos lotes lindeiros e às vias secundárias e locais, possibilitando o trânsito dentro das regiões da cidade.

VIA COLETORA - aquela destinada a coletar e distribuir o trânsito que tenha necessidade de entrar ou sair das vias de trânsito rápido ou arteriais, possibilitando o trânsito dentro das regiões da cidade.

VIA LOCAL - aquela caracterizada por interseções em nível não semaforizadas, destinada apenas ao acesso local ou a áreas restritas.

VIA RURAL - estradas e rodovias.

VIA URBANA - ruas, avenidas, vielas, ou caminhos e similares aberto à circulação pública, situadas na área urbana, caracterizados principalmente por possuírem imóveis edificadas ao longo de sua extensão.

VIAS E ÁREAS DE PEDESTRES - vias ou conjunto de vias destinadas à circulação prioritária de pedestres.

VIADUTO - obra de construção civil destinada a transpor uma depressão de terreno ou servir de passagem superior

O Código de Trânsito Brasileiro é disponível no site www.denatran.gov.br, item Legislação.

Sinalização vertical

De acordo com sua função, a sinalização vertical pode ser de regulamentação, de advertência ou de indicação.

Placas de regulamentação

As placas de regulamentação têm por finalidade informar os usuários sobre condições, proibições, obrigações ou restrições no uso da via. Suas mensagens são imperativas e o desrespeito a elas constitui infração. São elas:



Parada obrigatória



Velocidade máxima permitida



Dê a preferência



Duplo sentido de circulação



Sentido proibido



Sentido de circulação da via/pista



Siga em frente



Passagem obrigatória



Vire à esquerda



Vire à direita



Proibido virar à esquerda



Proibido virar à direita



Siga em frente ou à esquerda



Siga em frente ou à direita



Proibido retornar à esquerda



Proibido retornar à direita



Proibido ultrapassar



Proibido trânsito de caminhões



Proibido trânsito de veículos de tração animal



Proibido acionar buzina ou sinal sonoro



Peso bruto total máximo permitido



Peso máximo permitido por eixo



Proibido mudar de faixa ou pista de trânsito da esquerda para a direita



Proibido mudar de faixa ou pista de trânsito da direita para a esquerda



Ônibus, caminhões e veículos de grande porte mantêm-se à direita



Proibido trânsito de bicicletas



Alfândega



Altura máxima permitida



Largura máxima permitida



Comprimento máximo permitido



Pedestre, ande pela direita



Ciclista transite à esquerda



Proibido trânsito de ônibus



Conserve-se à direita



Proibido trânsito de pedestres



Proibido estacionar



Ciclista transite à direita



Circulação exclusiva de caminhão



Proibido trânsito de veículos automotores



Pedestre, ande pela esquerda



Circulação exclusiva de ônibus



Ciclistas à esquerda, pedestres à direita



Trânsito proibido de carros de mão



Proibido trânsito de tratores e máquinas de obras



Estacionamento regulamentado



Sentido de circulação da rotatória



Pedestres à esquerda, ciclistas à direita



Uso obrigatório de corrente



Proibido parar e estacionar



Circulação exclusiva de bicicletas



Proibido trânsito de motocicletas, motonetas e ciclomotores

■ Informações complementares às placas de regulamentação

Sinais de regulamentação podem ter informações complementares (tais como período de validade, características e uso do veículo, condições de estacionamento). Alguns exemplos:



Placas de advertência

A sinalização de advertência tem por finalidade alertar os usuários da via sobre condições potencialmente perigosas, indicando sua natureza. São as placas seguintes:



Curva acentuada à esquerda



Pista sinuosa à esquerda



Cruzamento de vias



Confluência à direita



Intersecção em círculo



Declive acentuado



Curva acentuada à direita



Curva à esquerda



Pista sinuosa à direita



Entroncamento oblíquo à direita



Junções sucessivas contrárias, primeira à esquerda



Aclive acentuado



Curva acentuada em "S" à esquerda



Curva à direita



Via lateral à direita



Parada obrigatória à frente



Semáforo à frente



Ponte móvel



Curva acentuada em "S" à direita



Curva em "S" à esquerda



Via lateral à esquerda



Entroncamento oblíquo à esquerda



Confluência à esquerda



Saliência ou lombada



Interseção em "T"



Curva em "S" à esquerda



Bifurcação em "Y"



Junções sucessivas contrárias, primeira à direita



Bonde



Ponte estreita



Pista irregular



Obras



Área com desmoronamento



Pista escorregadia



Início de pista dupla



Cruz de Santo André



Estreitamento de pista ao centro



Sentido único



Projeção de cascalho



Trânsito de ciclistas



Vento lateral



Aeroporto



Estreitamento de pista à esquerda



Sentido duplo



Trânsito de pedestres



Área escolar



Altura limitada



Passagem de nível com barreira



Estreitamento de pista à direita



Trânsito de tratores ou maquinaria agrícola



Crianças



Animais selvagens



Fim da pista dupla



Alargamento de pista à esquerda



Depressão



Animais



Mão dupla adiante



Passagem de nível sem barreira



Largura limitada



Alargamento de pista à direita



Passagem sinalizada de ciclistas



Passagem sinalizada de pedestres



Pista dividida



Peso bruto total limitado



Compartimento limitado



Trânsito compartilhado por ciclistas e pedestres



Passagem sinalizada de escolares



Rua sem saída



Peso limitado por eixo

Sinalização especial de advertência

Sinais empregados nas situações em que não é possível a utilização das placas de advertência. Referem-se a sinalização especial de faixas ou pistas exclusivas de ônibus; sinalização especial para pedestres; e sinalização especial para rodovias, estradas e vias de trânsito rápido. Alguns exemplos:

Ônibus

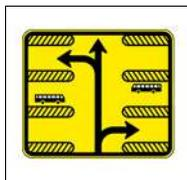

Pedestres



Rodovias, estradas e vias de trânsito rápido



■ Informações complementares de advertência

Placas de advertência podem ter informações complementares. Alguns exemplos:

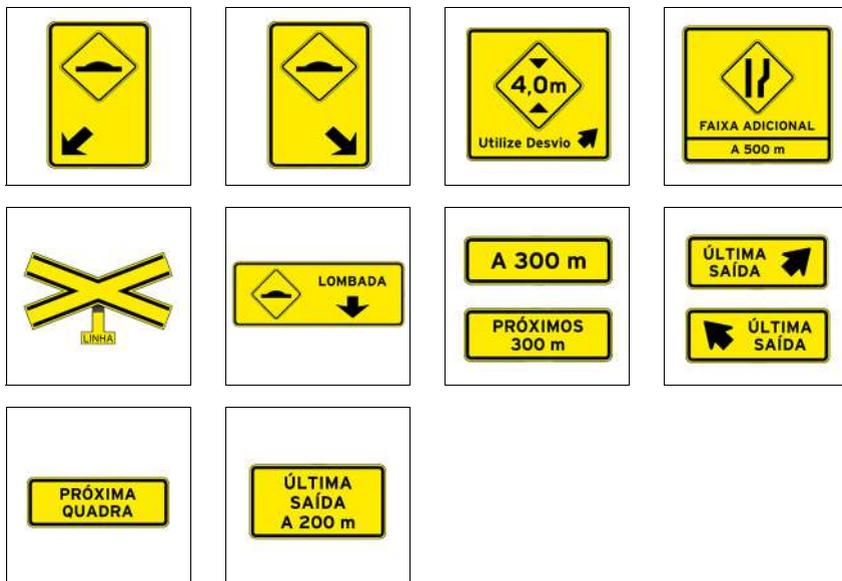

Placas de indicação

As placas de indicação têm por finalidade indicar as vias e locais de interesse, bem como orientar os condutores de veículos quanto a percursos, destinos, distâncias e serviços auxiliares, podendo também ter como função a educação do usuário. Suas mensagens possuem caráter informativo ou educativo. São placas de identificação de rodovias e estradas (Pan-Americana, federais e estaduais); de municípios; de regiões de interesse de tráfego e logradouros; de pontes, viadutos, túneis e passarelas; de identificação quilométrica; de limite de municípios, divisa de estados, fronteira e perímetro urbano; e de pedágio.

Há ainda placas de orientação de destino (placas indicativas de sentido ou direção; placas indicativas de distância; e placas diagramadas). Há também placas educativas e placas de serviços auxiliares, estas podendo ser placas para condutores e placas para pedestres.

Finalmente, há placas que indicam atrativos turísticos (naturais, históricos e culturais, locais para prática de esportes, áreas de recreação e locais para atividades de interesse turístico). As placas podem indicar, de maneira geral, o atrativo turístico, o sentido de direção do atrativo turístico e a distância do atrativo turístico. Alguns exemplos:

Identificação

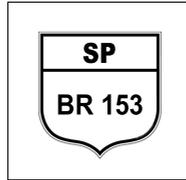

Orientação

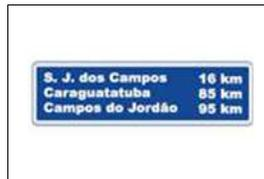

Educativas

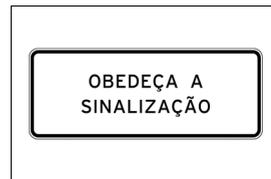
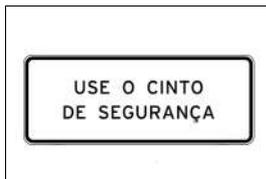

Serviços auxiliares

Para condutores

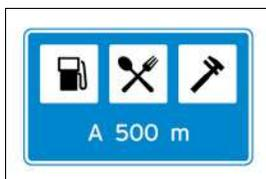

Para pedestres



Atrativos turísticos

Identificação



Sentido de atrativo turístico



Distância de atrativo turístico



Sinalização horizontal

Sinalização viária que utiliza linhas, marcações, símbolos e legendas, pintados ou apostos sobre o pavimento das vias. Sua função é organizar o fluxo de veículos e pedestres; controlar e orientar os deslocamentos; e complementar os sinais verticais de regulamentação, advertência ou indicação.

Alguns exemplos:

■ Marcas longitudinais

(separam e ordenam as correntes de tráfego)

Linhas de divisão de fluxos opostos

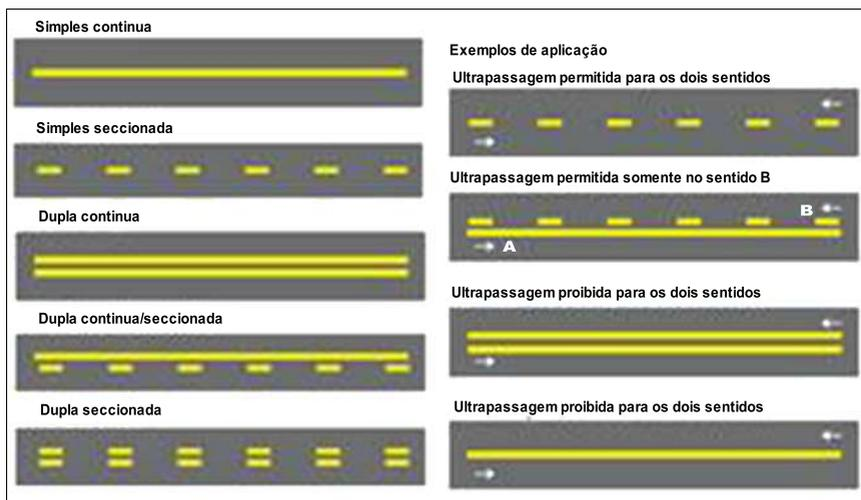

Linhas de divisão de fluxo de mesmo sentido

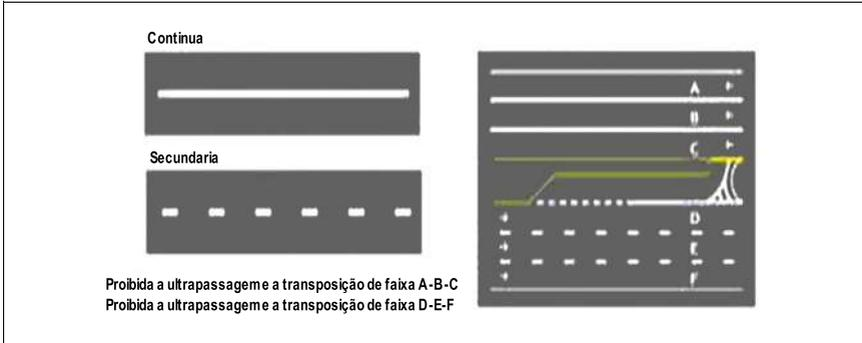

Linha de bordo (delimita a parte da pista destinada ao deslocamento de veículos)

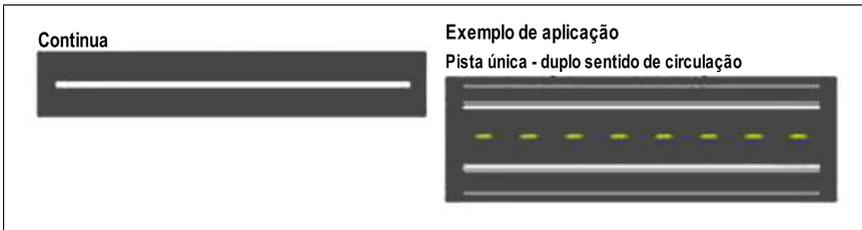

■ **Marcas transversais**
(ordenam os deslocamentos frontais dos veículos)

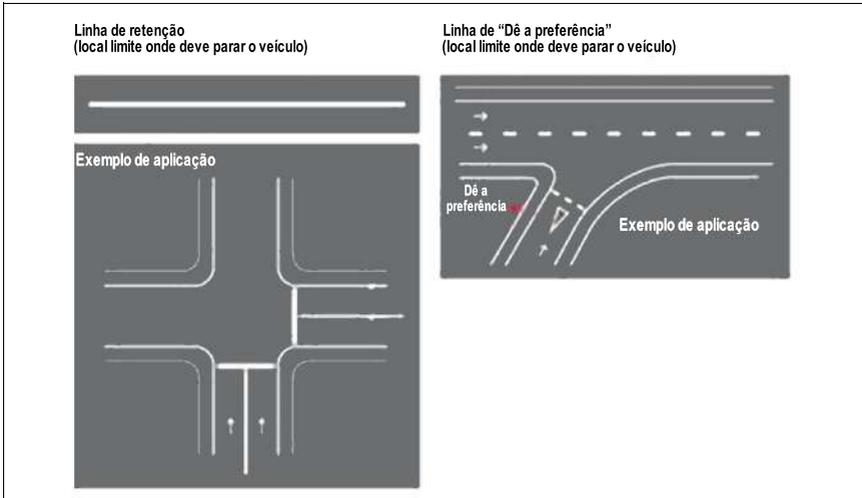

Linhas de estímulo á redução de velocidade



Exemplo de aplicação antecedendo um obstáculo transversal



Faixas de travessias de pedestres

ZEBRADA

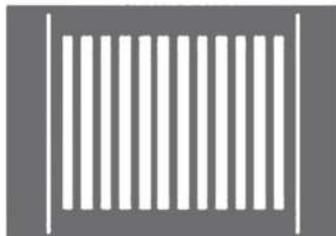

PARALELA

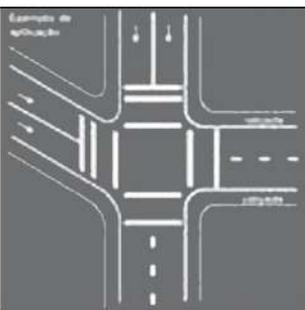

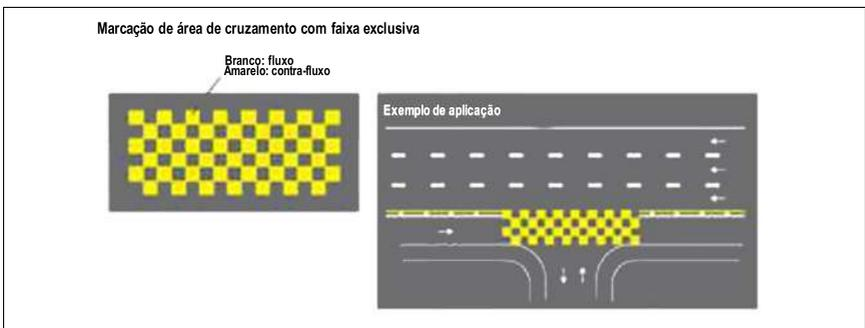
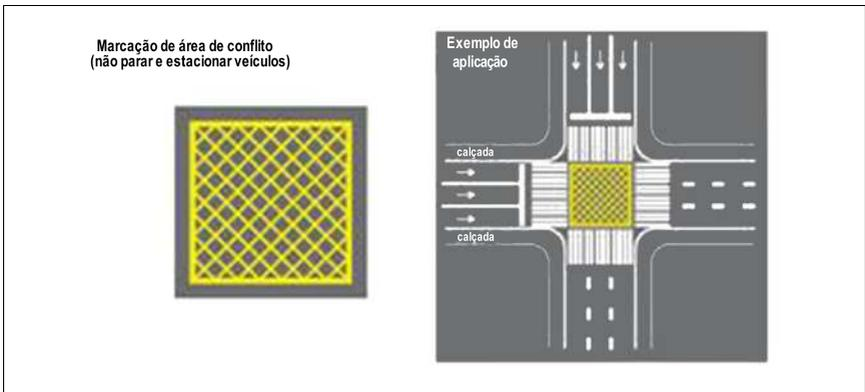
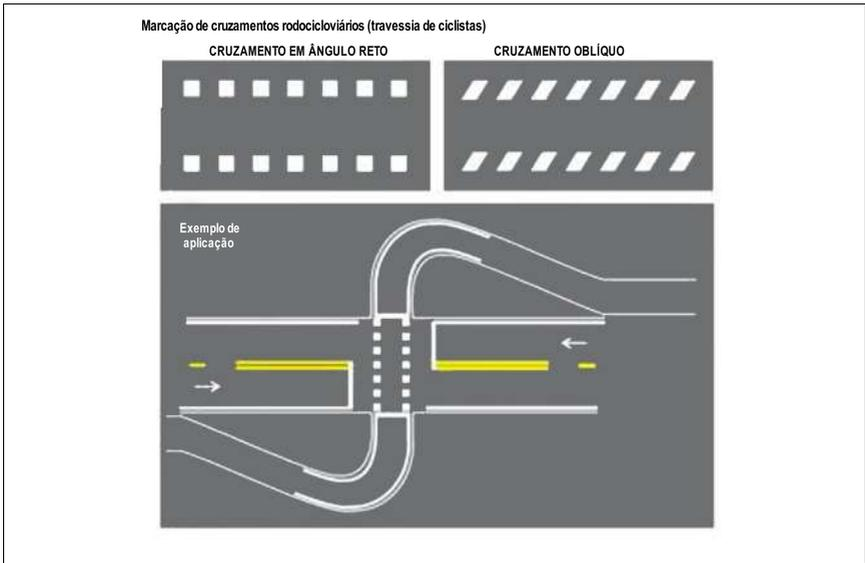

■ Marcas de canalização (direcionam a circulação de veículos)

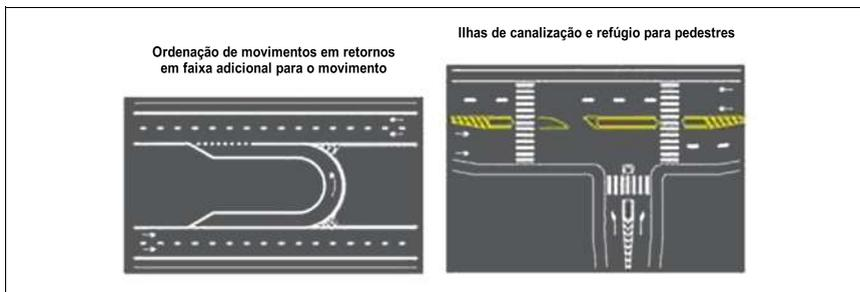
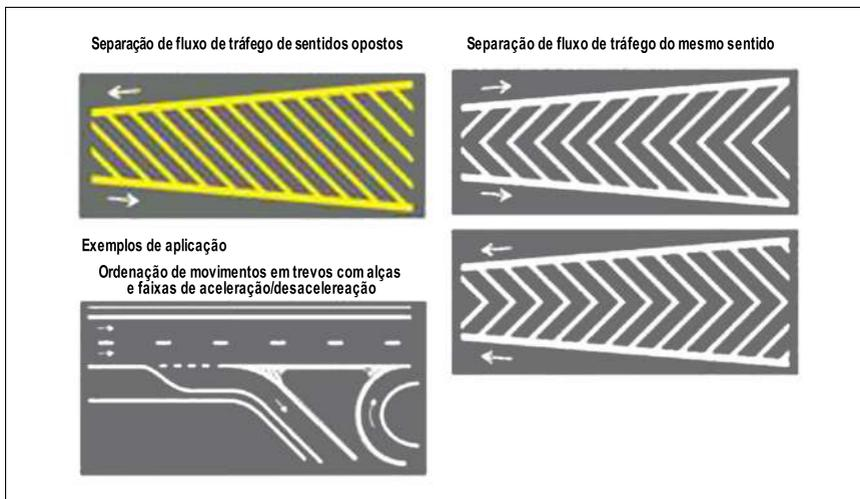

■ Marcas de delimitação e controle de estacionamento e/ou parada (para áreas onde é proibido ou regulamentado o estacionamento e a parada de veículos)

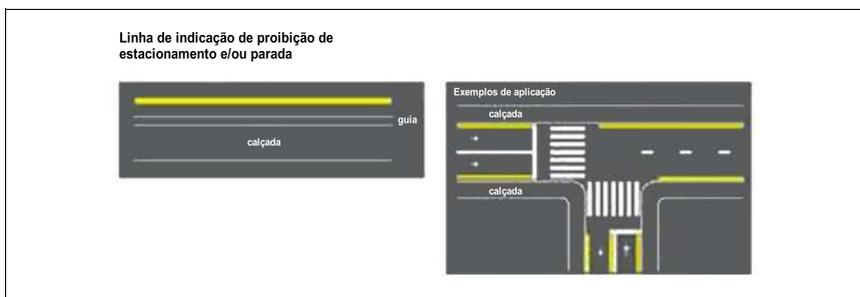

Marca delimitadora de parada de veículos específicos

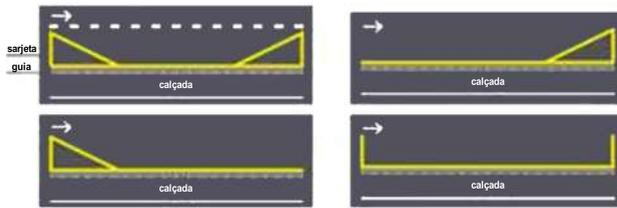

Marca delimitadora para parada de ônibus em faixa de trânsito

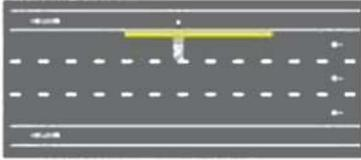

Marca delimitadora para parada de ônibus em faixa de estacionamento

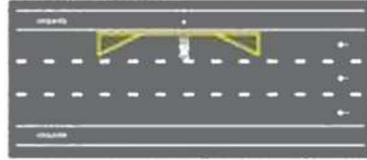

Marca delimitadora para parada de ônibus em faixa de trânsito feita em reentrância da calçada

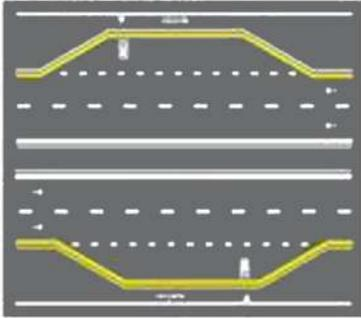

Marca delimitadora para parada de ônibus em faixa de trânsito com avanço de calçada na faixa de estacionamento

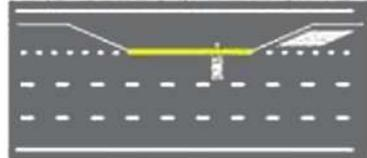

■ Marca delimitadora de estacionamento regulamentado

Marca delimitadora de estacionamento regulamentado

Paralelo ao meio-fio: linha simples contínua ou tracejada

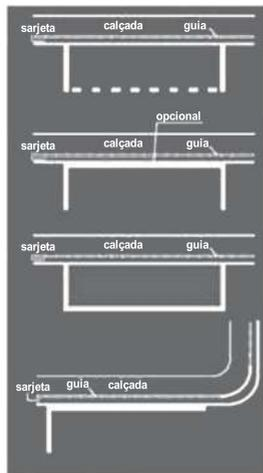

Exemplos de aplicação
Estacionamento paralelo em meio fio

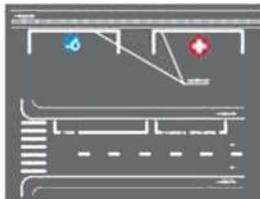

Marca com delimitação da vaga

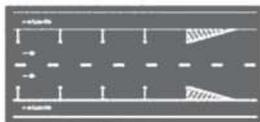

Marca sem delimitação da vaga

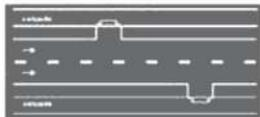

Em ângulo: Linha contínua

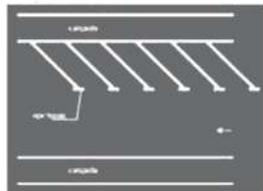

Estacionamento em ângulo



Estacionamento em áreas isoladas

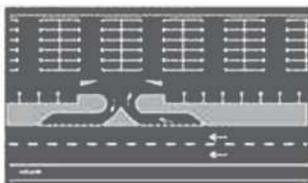

Inscrições no pavimento

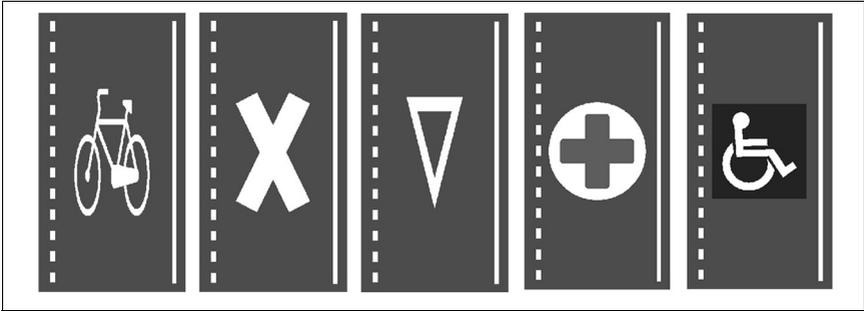

Dispositivos auxiliares

Elementos aplicados ao pavimento da via, junto a ela, ou nos obstáculos próximos, de forma a tornar mais eficiente e segura a operação da via. São constituídos de materiais, formas e cores diversos, dotados ou não de refletividade, com as funções de incrementar a percepção da sinalização, do alinhamento da via ou de obstáculos à circulação; reduzir a velocidade praticada; oferecer proteção aos usuários; alertar os condutores quanto a situações de perigo potencial ou que requeiram maior atenção. Os dispositivos auxiliares são agrupados, de acordo com suas funções, em delimitadores; de canalização; de sinalização de alerta; de alterações nas características do pavimento; de proteção contínua; luminosos; de proteção a áreas de pedestres e/ou ciclistas; e de uso temporário. Alguns exemplos:

■ Dispositivos delimitadores

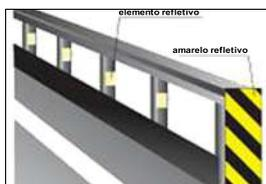

Balizadores de pontes, viadutos, túneis, barreiras e defensas

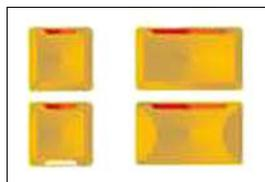

Tachas e tachões (contem unidades reflexivas)

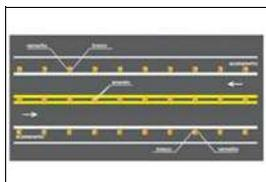

Exemplo de aplicação

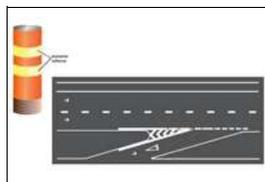

Cilindros delimitadores

■ Dispositivos de canalização

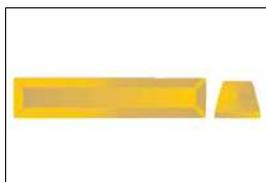

Prismas - substituem a guia da calçada (meio-fio) quando não for possível sua construção imediata

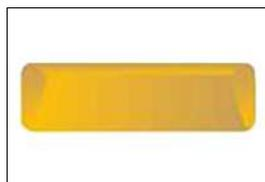

Segregadores - segregam pista para uso exclusivo de determinado tipo de veículo ou pedestre

- Dispositivos de sinalização de alerta (objetivam melhorar a percepção do condutor)

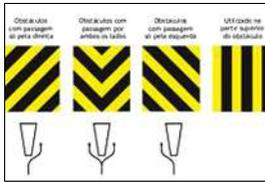

Marcadores de obstáculos

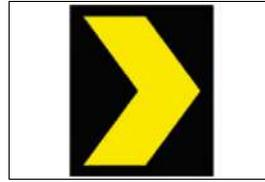

Marcadores de alinhamento (unidades refletivas fixadas em suporte, que alertam o condutor sobre alteração do alinhamento horizontal da via)

- Dispositivos de proteção contínua (têm por objetivo evitar que veículos e/ou pedestres transponham determinado local ou evitar ou dificultar a interferência de um fluxo de veículos sobre o fluxo oposto)

Para fluxo de pedestres e ciclistas
Grade de canalização e retenção

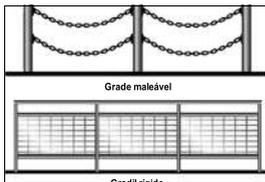

- Dispositivos de contenção e bloqueio

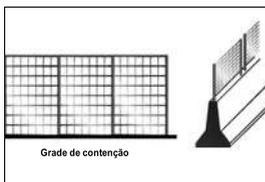

■ Dispositivos de contenção e bloqueio

Para fluxo veicular

Defensas metálicas

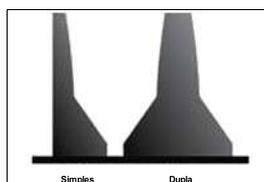
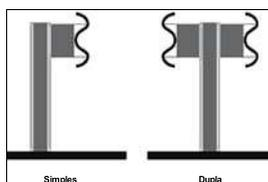

Barreiras de concreto

■ Dispositivos de contenção e bloqueio

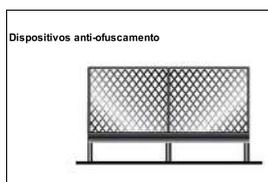

■ Dispositivos luminosos

(advertem, educam, orientam, informam, regulamentam)



Painéis eletrônicos

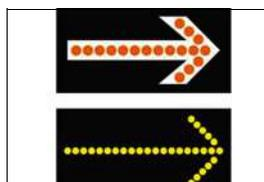

Painéis com setas luminosas

■ Dispositivos de uso temporário

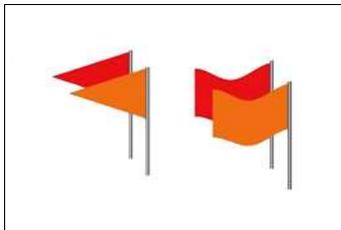
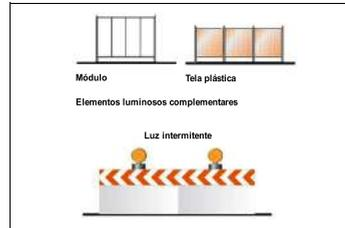
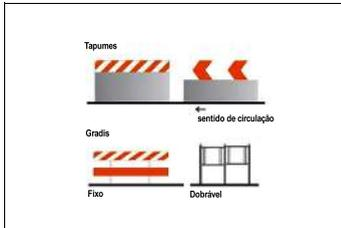
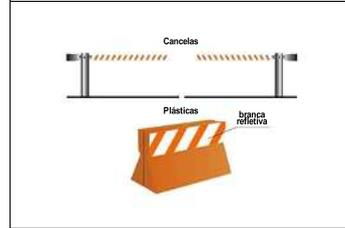
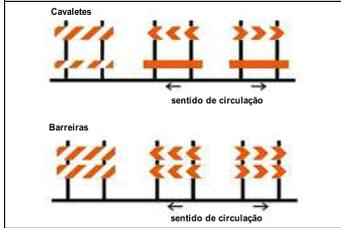
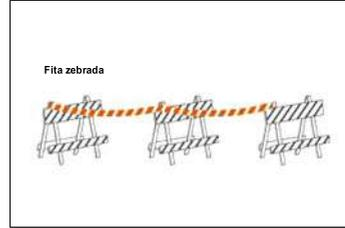

Sinalização semafórica

Conjunto de indicações luminosas acionadas alternada ou intermitentemente por meio de sistema elétrico/eletrônico, cuja função é controlar os deslocamentos. Os sinais podem ser de regulamentação ou de advertência.

■ Sinalização semafórica de regulamentação

Sua função é efetuar o controle do trânsito num cruzamento ou seção da via.



Sua função é efetuar o controle do trânsito num cruzamento ou seção da via.



■ Sinalização semafórica de advertência

Sua função é advertir a existência de obstáculo ou situação perigosa, devendo o condutor reduzir a velocidade e adotar as medidas de precaução compatíveis com a segurança para seguir adiante.



Sinalização de obras

Tem como característica a utilização de sinalização vertical, horizontal, semafórica e de dispositivos e sinalização auxiliares combinados de forma que os usuários da via sejam advertidos sobre a intervenção realizada e possam identificar seu caráter temporário; sejam preservadas as condições de segurança e fluidez do trânsito e de acessibilidade; os usuários sejam orientados sobre caminhos alternativos; sejam isoladas as áreas de trabalho de forma a evitar a deposição e/ou lançamento de materiais sobre a via. Alguns exemplos:



Gestos

De agentes da autoridade de trânsito (prevalcem sobre as regras de circulação e normas definidas por outros sinais de trânsito). São eles:

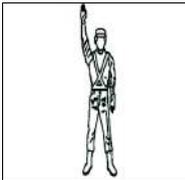

Ordem de parada obrigatória para todos os veículos. Quando executada em intersecções, os veículos que já se encontrem nela não são obrigados a parar.

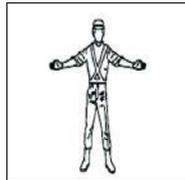

Ordem de parada obrigatória para todos os veículos que venham de direções que cortem ortogonalmente a direção indicada pelos braços estendidos, qualquer que seja o sentido de seu deslocamento.

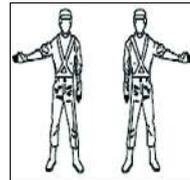

Ordem de parada obrigatória para todos os veículos que venham de direções que cortem ortogonalmente a direção indicada pelo braço estendido, qualquer que seja o sentido de seu deslocamento.

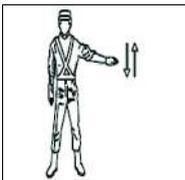

Ordem de diminuição de velocidade.

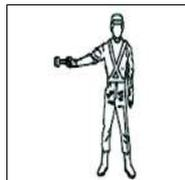

Ordem de parada para os veículos aos quais a luz é dirigida.

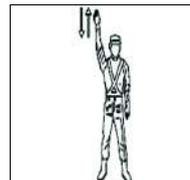

Ordem de seguir.

■ Gestos de condutores

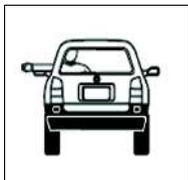

Dobrar à esquerda

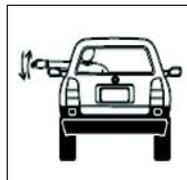

Dobrar à direita

Diminuir a marcha
ou parar

■ Sinais sonoros (de agentes da autoridade de trânsito)

Sinais de apito	Significado	Emprego
Um silvo breve	Seguir	Liberar o trânsito em direção / sentido indicado pelo agente
Dois silvos breves	Parar	Indicar parada obrigatória
Um silvo longo	Diminuir a marcha	Quando for necessário fazer diminuir a marcha dos veículos

Imobilizador

As chaves do veículo possuem um chip transponder integrado que impede a partida do motor se a chave não for registrada anteriormente no computador de bordo do veículo.

Ao sair do veículo, jamais deixe as chaves no seu interior.

Este sistema foi projetado para ajudar a prevenir o roubo do veículo, mas não garante a segurança absoluta contra todas tentativas de roubo do veículo.

A luz indicadora pisca após o desligamento do botão de partida, para indicar que o sistema está funcionando.

A luz indicadora para de piscar depois que o botão de partida for posicionado no modo **ACCESSÓRIOS** ou **IGNIÇÃO LIGADA**, indicando que o sistema foi cancelado.

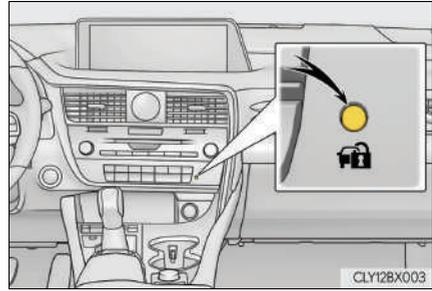

■ Manutenção do sistema

○ veículo possui um sistema imobilizador do motor livre de manutenção.

■ Condições que poderão causar impropriedade no sistema

- Se a chave estiver em contato com objeto metálico.
- Se a chave estiver próxima ou tocando uma chave registrada no sistema de segurança (chave com chip transponder integrado) de outro veículo.

⚠ NOTA

■ Para assegurar que o sistema funcione corretamente

Não modifique ou remova o sistema. A remoção ou modificações não autorizadas poderão não garantir a operação correta do sistema.

Alarme

O alarme

- alarme utiliza luz e sons para alertar quando uma intrusão for detectada.
- alarme irá disparar nas seguintes situações:
 - Uma porta travada for destravada ou aberta sem o uso da função de entrada, controle remoto ou chave mecânica. (As portas irão travar automaticamente novamente).
 - O capô do motor for aberto.
 - O sensor de intrusão detectar algum movimento no interior do veículo. (Um intruso entrar no veículo).
 - Se alguma das janelas estiver quebrada.

Configuração do sistema de alarme

Feche as portas e o capô, e trave todas as portas utilizando a função de entrada ou o controle remoto. O sistema será ativado automaticamente após 30 segundos.

○ alarme também pode ser configurado para usar a chave mecânica.

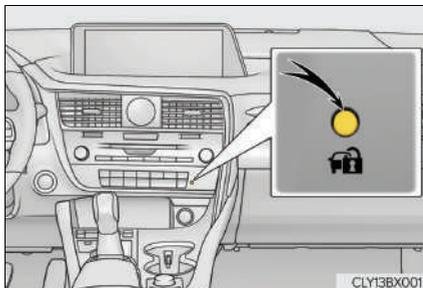

A luz de advertência que está acesa começará a piscar quando o sistema estiver ativado.

Desativar ou cessar o alarme

Execute uma das ações abaixo para desativar ou cessar o alarme:

- Destrave as portas usando a função de entrada ou o controle remoto. (A chave mecânica também pode ser usada.)
- Acione o botão de partida para o modo ACESSÓRIOS ou IGNIÇÃO LIGADA ou acione a partida no motor. (O alarme será desativado ou interrompido após alguns segundos).

■ Manutenção do sistema

O veículo possui um sistema de alarme livre de manutenção.

■ Itens a serem inspecionados antes do travamento do veículo

Para evitar o disparo acidental do alarme e o roubo do veículo, certifique-se de que:

- Não haja ocupantes no veículo.
- Os vidros e teto solar ou o teto solar panorâmico devem estar fechados antes da ativação do alarme.
- Não haja objetos de valor ou objetos pessoais deixados no veículo.

■ Disparo do alarme

○ alarme poderá disparar nas situações abaixo:
(Desligar o alarme irá desativar o sistema).

- Uma pessoa dentro do veículo abre uma porta ou o capô ou destrava o veículo.

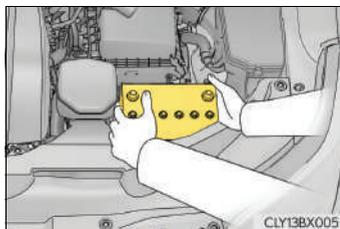

- Se a bateria for recarregada ou substituída quando o veículo estiver travado. (→P. 532)

**■ Operação da porta vinculada ao alarme**

Neste caso, dependendo da situação, a porta poderá se travar automaticamente para impedir a entrada indevida no veículo.

- Uma pessoa que permaneceu no veículo destrava a porta e o alarme é ativado.
- Enquanto o alarme é ativado, uma pessoa que permaneceu no veículo destrava a porta.
- Quando recarregar ou substituir a bateria

⚠ NOTA**■ Para assegurar que o sistema funcione corretamente**

Não modifique ou remova o sistema. A remoção ou modificações não autorizadas poderão não garantir a operação correta do sistema.

Sensor de presença

O sensor de presença detecta um intruso, ou movimento no veículo.

Este sistema foi projetado para dissuadir e impedir o roubo de veículo, mas não garante a segurança absoluta contra todas as intrusões.

■ Configuração do sensor de presença

O sensor de presença é reativado automaticamente, ao ativar-se o alarme. (→P. 225)

■ Cancelamento do sensor de presença

Se você deixar animais de estimação ou outras coisas móveis dentro do veículo, certifique-se de desativar o sensor de presença antes de configurar o alarme, pois o alarme responderá ao movimento dentro do veículo.

- 1 Desligue botão de partida.
- 2 Pressione o interruptor de cancelamento do sensor de intrusão.

Uma mensagem será apresentada no visor multifunção no painel de instrumentos.

O sensor de presença voltará ao estado armado sempre que o botão de partida for colocado no modo IGNIÇÃO LIGADA.

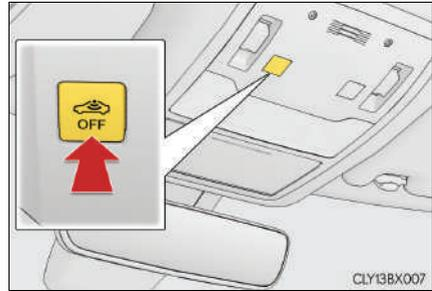

■ Cancelamento e reabilitação automática do sensor de presença

- O alarme ainda estará armado mesmo quando o sensor de presença for cancelado.
- Após o cancelamento do sensor de presença, pressionar o botão de partida ou destravar as portas usando a função de entrada ou o controle remoto reativará o sensor de presença.
- O sensor de presença será reativado automaticamente assim que o alarme for reativado.

■ Considerações sobre a detecção do sensor de presença

○ sensor poderá disparar o alarme nas situações abaixo:

- Houver pessoas ou animais dentro do veículo.

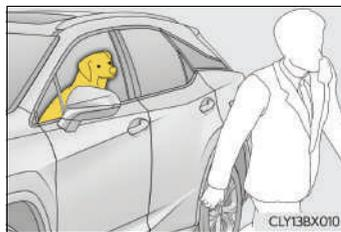

- Se um dos vidros, o teto solar ou o teto solar panorâmico for aberto.

Neste caso, o sensor poderá detectar conforme abaixo:

- Vento ou o movimento de objetos, tais como folhas e insetos dentro do veículo
- Ondas ultrassônicas emitidas a partir de dispositivos como sensores de intrusão de outros veículos
- O movimento de pessoas do lado de fora do veículo.

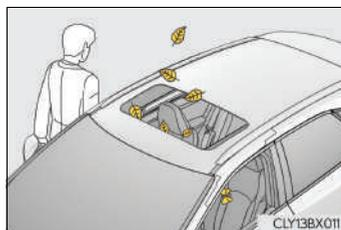

- Pequenos insetos, como mariposas ou moscas, que estão no veículo.

- Se houver itens instáveis no veículo, como acessórios soltos ou roupas penduradas nos ganchos para roupas.



- O veículo estiver estacionado em um local onde ocorrem vibrações extremas ou ruído, como em uma garagem de estacionamento.

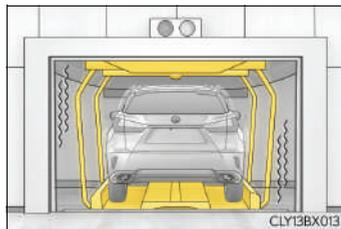

- O veículo estiver em um lavador automático ou de alta pressão.
- O veículo for submetido a impactos, tal como chuva de pedras, raios e outros tipos de impactos ou vibrações repetidas.

 NOTA**■ Para garantir que o sensor de presença funcione corretamente**

- Não pulverize aromatizadores de ar ou outros produtos diretamente nos orifícios dos sensores.



- Para garantir o funcionamento correto dos sensores, não os toque ou os cubra.



- Instalar acessórios que não sejam peças autênticas da Lexus ou deixar objetos entre o banco do motorista e o banco do passageiro dianteiro podem reduzir o desempenho de detecção.

Informações adicionais

Instalação de sistema de transmissor de RF

A instalação de um sistema de transmissor RF no seu veículo poderá afetar sistemas eletrônicos como:

- Sistema de injeção de combustível multiponto/sistema de injeção de combustível multiponto sequencial
- Sistema de Segurança Lexus +
- Controle de velocidade de cruzeiro
- Sistema de freio antiblocante
- Gerenciamento integrado da dinâmica do veículo
- Sistema de airbag SRS
- Sistema de pré-tensionador do cinto de segurança

Consulte uma Concessionária Autorizada Lexus sobre medidas preventivas ou instruções especiais relacionadas à instalação de um sistema de transmissor de RF.

Mais informações sobre as faixas de frequência, níveis de potência, posições da antena e provisões para instalação de transmissores de RF, estão disponíveis mediante solicitação na Concessionária Autorizada Lexus.

Gravação de dados do veículo

O seu Lexus está equipado com vários computadores sofisticados que gravam certos dados do veículo, tais como:

- Rotação do motor
- Posição do acelerador
- Posição dos freios
- Velocidade do veículo
- Posição da alavanca de marchas

Os dados gravados variam de acordo com nível de sofisticação do veículo e opcionais equipados no veículo. Portanto, os computadores não gravam conversas, sons ou imagens.

● Utilização dos dados

A Lexus poderá usar os dados gravados nestes computadores para diagnosticar falhas no funcionamento, realizar pesquisas e desenvolvimento, e melhorar a qualidade.

A Lexus não divulgará os dados gravados a terceiros, exceto:

- Com o consentimento do proprietário do veículo ou com o consentimento do locatário no caso de veículo alugado
- Em resposta a um requerimento oficial emitido pela polícia, tribunal de justiça ou órgão governamental
- Para uso pela Lexus em uma ação judicial
- Para fins de pesquisa onde os dados não estão vinculados a um determinado veículo ou proprietário do veículo

Gravador de dados de evento

Este veículo está equipado com um gravador de dados de eventos (EDR). O principal objetivo do EDR é gravar, em situações de colisão ou de quase colisão, como por exemplo, a deflagração de um airbag ou impacto com um obstáculo na pista, dados que ajudarão a compreender como os sistemas do veículo agiram. O EDR foi projetado para gravar dados relacionados aos sistemas dinâmico e de segurança do veículo durante um curto período, geralmente 30 segundos ou menos. No entanto, os dados podem não ser gravados, dependendo da gravidade e do tipo do impacto.

O EDR neste veículo foi projetado para gravar dados, tais como:

- Como os vários sistemas de seu veículo estavam funcionando;
- A intensidade com que (se totalmente) o motorista estava pressionando os pedais do acelerador e/ou freio; e,
- A velocidade em que o veículo estava sendo conduzido.

Estes dados podem ajudar a fornecer uma melhor compreensão das circunstâncias nas quais as colisões e os ferimentos ocorreram.

NOTA: Os dados do EDR são gravados pelo seu veículo apenas se uma situação de colisão grave ocorrer; o EDR não irá gravar nenhum dado sob condições normais de condução, bem como nenhum dado pessoal será gravado (por exemplo, nome, sexo, idade e local da colisão). Entretanto, outras partes, como por exemplo, órgãos de segurança pública, poderiam confrontar os dados do EDR com os tipos de dados de identificação pessoal que são rotineiramente obtidos durante uma investigação de colisão.

Para fazer a leitura dos dados gravados pelo EDR, é necessário um equipamento especial, bem como o acesso ao veículo ou ao EDR. Além disso, o fabricante do veículo, outras partes, como por exemplo, órgãos de segurança pública, que possuem o equipamento especial, poderão fazer a leitura das informações, caso tenham acesso ao veículo ou ao EDR.

● Divulgação dos dados do EDR

A Lexus não divulgará os dados gravados no EDR a terceiros, exceto quando:

- For obtido um acordo com o proprietário do veículo (ou com a locadora, caso o veículo seja alugado)
- Em resposta a um requerimento oficial emitido pela polícia, tribunal de justiça ou órgão governamental
- Para uso pela Lexus em uma ação judicial

Entretanto, se necessário, a Lexus poderá:

- Utilizar os dados para pesquisa quanto ao desempenho de segurança do veículo
- Divulgar os dados a terceiros para fins de pesquisa, sem contudo divulgar informações sobre um veículo específico ou proprietário do veículo

Sucateamento do seu Lexus

Os dispositivos dos sistemas de airbag e do pré-tensionador do cinto de segurança no seu Lexus contêm produtos químicos explosivos. Se o veículo for sucateado com os airbags e os pré-tensionadores dos cintos de segurança sem que tenham sido disparados previamente, isso poderá resultar em acidente como, por exemplo, incêndio. Providencie a remoção e a inutilização dos sistemas de airbag e do pré-tensionador do cinto de segurança por uma oficina de serviço qualificada ou pela Concessionária Autorizada Lexus, antes de sucatear o veículo.

ATENÇÃO

■ Precauções gerais ao dirigir

Dirigir sob o efeito de álcool ou medicamentos: Nunca dirija o veículo sob o efeito de bebidas alcoólicas ou medicamentos que possam prejudicar sua capacidade de conduzir o veículo. O álcool e determinados medicamentos retardam o tempo de reação, impedem o raciocínio e reduzem a coordenação, o que poderá resultar em acidente com ferimentos graves ou fatais para você, os ocupantes do veículo ou outros.

Direção defensiva: Sempre dirija defensivamente. Antecipe os erros que outros motoristas ou pedestres possam cometer e esteja sempre pronto para evitar acidentes.

Distrações do motorista: Mantenha sempre o máximo de atenção ao dirigir. Qualquer distração para o motorista, como ajuste de controles, conversa ao telefone celular ou leitura poderá resultar em uma colisão fatal ou ferimentos graves a você, ocupantes do seu veículo ou outros.

■ Precauções gerais sobre a segurança de crianças

Jamais deixe crianças desacompanhadas no veículo, e jamais permita que crianças segurem ou usem a chave.

Crianças desacompanhadas poderão acionar o veículo ou posicionar a transmissão em neutro. As crianças também estão sujeitas a ferimentos resultantes da ativação dos vidros, teto solar, teto solar panorâmico, ou outros dispositivos do veículo. Além disso, o aquecimento ou as temperaturas extremamente baixas no interior do veículo poderão ser fatais para crianças.

Operação de componentes

4

4-1. Acesso ao veículo

Chaves.....	156
Portas laterais.....	160
Tampa traseira elétrica.....	169
Sistema inteligente de entrada e partida.....	184

4-2. Componentes ajustáveis antes da condução

Bancos.....	190
Memória da posição de condução.....	196
Apoios de cabeça.....	201
Volante de direção.....	203
Espelhos retrovisores.....	205

4-3. Componentes ajustáveis durante a condução

Painel de instrumentos.....	211
Alavanca do sinalizador de direção.....	238
Faróis, limpadores e lavadores.....	239
Vidros elétricos.....	250
Teto solar.....	254
Teto solar panorâmico.....	258
Luzes internas.....	263
Controlador Climático Lexus.....	266
Sistema de ar condicionado automático dianteiro.....	267
Aquecedores do banco / ventiladores do banco.....	277
Para-sol.....	279
Visor de 12,3 polegadas.....	280

4-4. Componentes internos

Compartimentos de armazenamento.....	282
• Porta-luvas.....	283
• Console central.....	283
• Porta-copos.....	284
• Bolsos das portas.....	285
• Porta-garrafas.....	285
• Porta-moedas.....	286
• Compartimento auxiliar.....	287
• Alças e ganchos.....	288
• Ganchos para sacolas no compartimento para os pés do passageiro dianteiro.....	289
Dispositivos do compartimento de bagagem.....	290
• Ganchos para fixação de bagagem.....	290
• Ganchos para rede de bagagem.....	290
• Ganchos para sacolas de compras.....	291
• Compartimentos auxiliares.....	292
Dispositivos elétricos.....	294
• Relógio.....	294
• Carregador sem fio.....	294
• Saídas de energia.....	300
Persianas das portas traseiras.....	303

Chaves

Chaves

As chaves que seguem são fornecidas com o veículo.

- ① Chaves eletrônicas
 - Operação do sistema inteligente de entrada e partida (→P. 184)
 - Operação da função de controle remoto sem fio
- ② Chaves mecânicas
- ③ Placa de número da chave
- ④ Cartão-chave (chave eletrônica)*
Operação do sistema inteligente de entrada e partida (→P. 184)

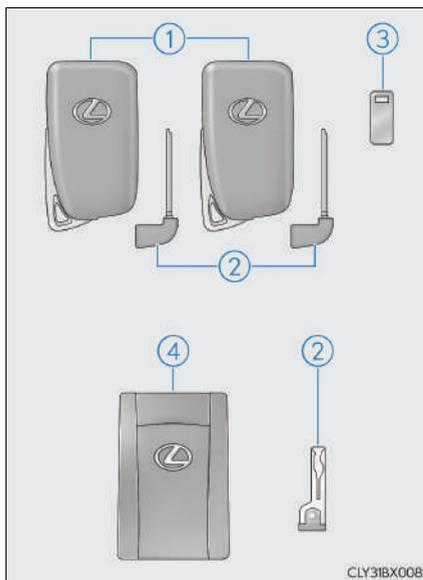

Controle remoto

- ① Trava todas as portas (→P. 161)
- ② Fecha as janelas*² e o teto solar*² ou o teto solar panorâmico*² (→P. 161)
- ③ Destrava todas as portas (→P. 161)
- ④ Abre os vidros*² e o teto solar*² ou o teto solar panorâmico*² (→P. 161)
- ⑤ Abre e fecha a tampa traseira elétrica (→P. 170)
- ⑥ Soa o alarme (→P. 157)

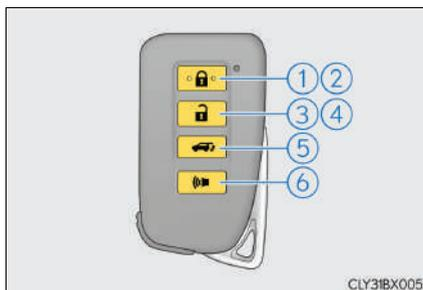

*1: Não disponível para o Brasil

*2: Esta configuração deve ser personalizada em uma Concessionária Autorizada Lexus.

Uso da chave mecânica

Para retirar a chave mecânica, pressione o botão de liberação e retire a chave.

A chave mecânica só pode ser inserida em uma direção, pois só tem ranhuras em um de seus lados. Se não for possível introduzir a chave no cilindro de travamento, vire-a e tente introduzi-la novamente.

Após usar a chave mecânica, acondicione-a na chave eletrônica. Mantenha a chave mecânica junto com a chave eletrônica. Se a bateria da chave eletrônica descarregar ou a função de entrada não funcionar corretamente, você precisará da chave mecânica. (→P. 526)

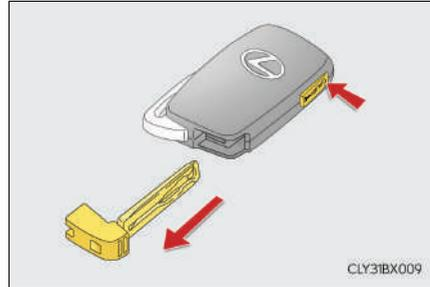

Modo pânico

Ao pressionar  durante mais de um segundo, um alarme soará intermitentemente e as luzes do veículo piscarão para dissuadir qualquer pessoa de invadir ou danificar o veículo.

Para interromper o alarme, pressione qualquer botão da chave eletrônica.



■ Bateria da chave eletrônica descarregada

- A vida útil da bateria é de 1 a 2 anos.
- Se a bateria estiver baixa, um alarme irá soar na cabine quando o motor parar. (→P. 464)
- Como as chaves eletrônicas sempre recebem ondas de rádio, a bateria será esgotada mesmo se a chave eletrônica não for usada. Os sintomas abaixo indicam que a bateria da chave eletrônico pode estar esgotada. Substitua a bateria quando necessário. (→P. 464)
 - O sistema inteligente de entrada e partida ou o controle remoto não funciona.
 - A área de detecção torna-se menor.
 - O indicador LED na superfície da chave não acende.
- Para reduzir o descarregamento da bateria da chave quando a chave eletrônica não for utilizada por longos períodos, ajuste a chave eletrônica no modo de economia da bateria. (→P. 186)
- Para evitar deterioração grave, não mantenha a chave eletrônica na área de 1 m dos aparelhos elétricos abaixo que produzem um campo magnético:
 - TVs
 - Computadores
 - Telefones celulares, telefones sem fio e carregadores de bateria
 - Carregadores de telefones celulares ou telefones sem fio
 - Fogão por indução
 - Luminárias de mesa

■ Substituição da bateria

→P. 464

■ Confirmação do número de chaves registradas

É possível confirmar o número de chaves já registradas para o veículo. Consulte a Concessionária Autorizada Lexus para obter detalhes.

■ Se uma chave incorreta for utilizada

O cilindro da chave gira livremente, e está isolado do mecanismo interno.



NOTA

■ Para evitar danos à chave

- Não deixe cair as chaves, não as submeta a impactos fortes ou as dobre.
- Não exponha as chaves a altas temperaturas durante um longo tempo.
- Não molhe ou lave as chaves em lavador ultrassônico etc.
- Não fixe materiais metálicos ou imantados às chaves nem as posicione próximas destes materiais.
- Não desmonte as chaves.
- Não cole adesivos ou qualquer outro material na superfície da chave eletrônica.
- Não posicione as chaves próximas de objetos que gerem campos magnéticos, como TVs, sistemas de áudio, fogões elétricos, ou equipamentos médicos elétricos, como equipamento de terapia de baixa frequência.

■ Levar a chave eletrônica com você

Ao transportar a chave eletrônica, mantenha-a 10 cm ou mais distante de aparelhos elétricos ou que estejam ligados. As ondas de rádio emitidos por aparelhos elétricos na distância de 10 cm da chave eletrônica podem interferir com a chave, fazendo com que a chave não funcione adequadamente.

■ Em caso de uma impropriedade do sistema inteligente de entrada e partida ou outros problemas relacionados à chave

Leve o seu veículo com todas as chaves eletrônicas fornecidas à uma Concessionária Autorizada Lexus.

■ Ao perder a chave eletrônica do veículo

Se a chave não for encontrada, o risco de roubo de veículo aumentará significativamente. Leve imediatamente todas as demais chaves eletrônicas fornecidos com o veículo à uma Concessionária Autorizada Lexus.

Portas laterais

O veículo pode ser travado e destravado através da função de entrada, do controle remoto ou dos interruptores de travamento das portas.

Travar e destravar as portas pelo lado de fora

◆ Sistema inteligente de entrada e partida

Leve a chave eletrônica com você para ativar essa função.

- 1 Segure a maçaneta para destravar as portas.*1

Certifique-se de tocar no sensor localizado atrás da maçaneta.

- *1: As configurações de destravamento podem ser alteradas.
(→P. 167, 589)

- 2 Toque o sensor de travamento (o entalhe na superfície da maçaneta da porta) para travar todas as portas

Confirme que a porta está firmemente travada.

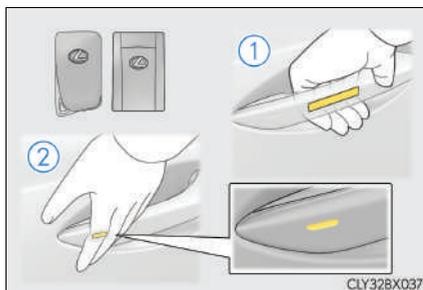

◆ Controle remoto

① Trava todas as portas

Confirme que a porta está firmemente travada.

Pressione e segure para fechar os vidros^{*1} e o teto solar^{*1} ou o teto solar panorâmico^{*1}

② Destrava todas as portas

Pressionar o botão destrava a porta do motorista. Ao pressionar o botão novamente nos próximos 3 segundos, as outras portas serão destravadas.

Pressione e segure para abrir os vidros^{*1} e o teto solar^{*1} ou o teto solar panorâmico^{*1}

^{*1}: Esta configuração deve ser personalizada em uma Concessionária Autorizada Lexus.

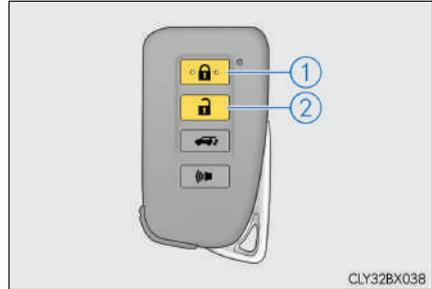

■ Sinais de operação

Portas:

Um alarme irá soar e os sinalizadores de emergência irão piscar para indicar que as portas foram travadas/destravadas. (Travadas: Uma vez; Destravadas: Duas vezes)

Os vidros e o teto solar ou o teto solar panorâmico:

Um alarme soa.

■ Dispositivo de segurança

Se uma porta não for aberta no período de aproximadamente 30 segundos após o destravamento do veículo, o dispositivo de segurança irá automaticamente travar o veículo novamente.

■ Quando a porta não pode ser travada pelo sensor de travamento na superfície da maçaneta da porta

Quando não for possível travar a porta mesmo ao tocar com um dedo o sensor de travamento na superfície da maçaneta da porta, toque o sensor de travamento com a palma da mão.

Se estiver usando luvas, remova as luvas.

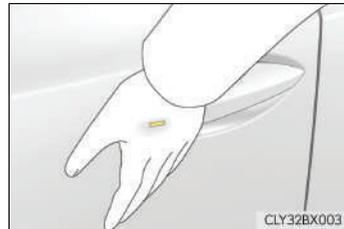

■ Alarme de travamento da porta

Se houver uma tentativa de travamento das portas quando uma porta não estiver completamente fechada, um alarme irá soar continuamente por 5 segundos. Feche totalmente a porta para cessar o alarme e trave o veículo novamente.

■ Configuração do alarme

Ao travar as portas o sistema de alarme será ativado. (→P. 146)

■ Se o sistema inteligente de entrada e partida ou o controle remoto não funcionar adequadamente

- Use a chave mecânica para travar e destravar as portas. (→P. 526)
- Substitua a bateria da chave por outra nova, se estiver esgotada. (→P. 464)

Travar e destravar as portas pelo lado de dentro

◆ Interruptores de travamento da porta (para travar/destravar)

- ① Trava todas as portas
- ② Destrava todas as portas

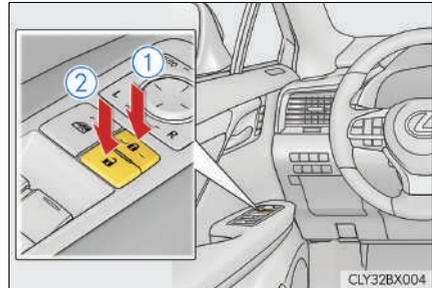

◆ Botões de travamento internos (para travar)

Aperte o botão de travamento interno para travar a porta.

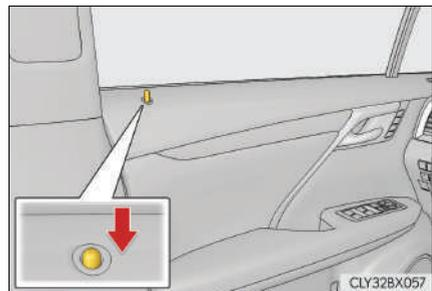

◆ Maçanetas internas das portas (para destravar)

Para a porta do motorista: Puxe a maçaneta para destravar e abrir a porta.

Quando a porta estiver destravada, o botão interno de travamento levantará.

Para as portas dos passageiros: Puxe a maçaneta para destravar as portas. Puxe a maçaneta uma segunda vez para abrir a porta.

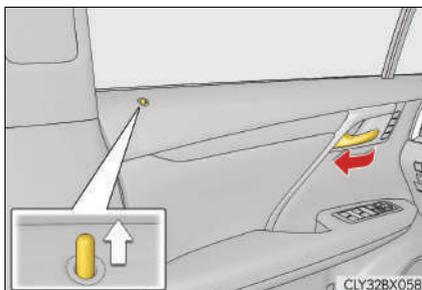

Quando a porta estiver destravada, o botão interno de travamento levantará.

Travamento das portas pelo lado de fora sem uma chave

► Para as portas da frente

- 1 Pressione o botão de travamento interno.
- 2 Feche a porta puxando a maçaneta da porta.

A porta não poderá ser travada se o botão de partida estiver posicionado no modo ACESSÓRIOS ou IGNIÇÃO LIGADA, ou se a chave eletrônica estiver no interior do veículo. Contudo, a chave poderá não ser detectada corretamente e, conseqüentemente, a porta poderá travar.

► Para as portas traseiras.

- 1 Pressione o botão de travamento interno.
- 2 Feche a porta.

A porta não poderá ser travada se o botão de partida estiver posicionado no modo ACESSÓRIOS ou IGNIÇÃO LIGADA, ou se a chave eletrônica estiver no interior do veículo. Contudo, a chave poderá não ser detectada corretamente e, conseqüentemente, a porta poderá travar.

Trava de proteção para crianças nas portas traseiras

A porta não poderá ser aberta por dentro do veículo quando as travas estiverem ativadas.

- 1 Destravar
- 2 Travar

Estas travas poderão ser ativadas para impedir que as crianças abram as portas traseiras. Pressione cada interruptor da tampa traseira para travar ambas as portas traseiras.

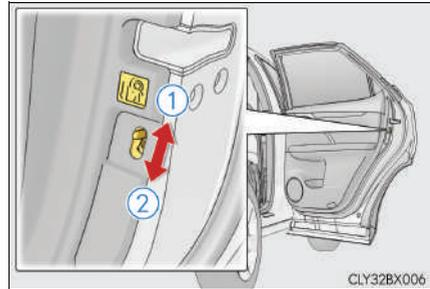

Sistemas de travamento e destravamento automático da porta

As funções a seguir podem ser utilizadas ou canceladas:

Para instruções de personalização, consulte P. 587.

Função	Operação
Função de travamento da porta vinculada à velocidade	Todas as portas são travadas automaticamente quando a velocidade do veículo é de aproximadamente 20 km/h ou superior.
Função de travamento da porta vinculada à posição da alavanca de mudança de marchas do motorista	Todas as portas são travadas automaticamente ao retirar a alavanca de mudança de marchas da posição P.
Função de destravamento da porta vinculada à posição da alavanca de mudança de marchas do motorista	Todas as portas são destravadas automaticamente quando a alavanca de mudança de marchas estiver na posição P.
Função de destravamento da porta vinculado à porta do motorista	Todas as portas são destravadas automaticamente ao abrir a porta do motorista.

■ Mudança da função de destravamento das portas

É possível definir quais das portas a função de abertura remoto irá abrir utilizando o controle remoto.

- 1 Desligue botão de partida.
- 2 Cancele o sensor de presença do sistema de alarme para evitar o disparo não intencional do alarme durante a mudança das configurações. (→P. 149)
- 3 Quando a luz indicadora na superfície da chave não estiver acesa, pressione e segure ,  ou  durante aproximadamente 5 segundos, enquanto pressiona e segura .

A configuração muda a cada vez que esta operação é realizada, como está descrito abaixo. (Ao mudar a configuração continuamente, solte os botões, aguarde no mínimo 5 segundos e repita o passo 3.)

Visor multifunção	Função de destravamento	Bipe
	Segurar a maçaneta da porta do motorista destrava somente a porta do motorista.	Parte Externa: Emite o bipe 3 vezes Parte Interna: Soa uma vez
	Segurar qualquer das maçanetas das portas do passageiro destrava todas as portas.	
	Segurar uma maçaneta da porta destrava todas as portas.	Parte Externa: Emite o bipe duas vezes Parte Interna: Soa uma vez

Para evitar acionamento não intencional do alarme, destrave as portas utilizando o controle remoto, abra e feche as portas uma vez depois que as configurações forem alteradas. (Se uma porta não for aberta dentro de 30 segundos depois que o  for pressionado, as portas irão ser travadas novamente e o alarme é acionado automaticamente.)

Caso o alarme seja disparado, cancele imediatamente o alarme. (→P. 147)

■ Sistema de destravamento da porta após detecção de impacto

Se o veículo for submetido a forte impacto, todas as portas serão destravadas. Entretanto, conforme a força do impacto ou o tipo de acidente, o sistema poderá não funcionar.

■ Uso da chave mecânica

As portas também poderão ser travadas e destravadas usando-se a chave mecânica. (→P. 526)

■ Alarme de advertência de porta aberta

Se a velocidade do veículo atingir 5 km/h, a luz de alarme principal piscará e o alarme soará para indicar que a(s) porta(s) ou o capô não estão completamente fechados. As portas abertas e o capô são exibidos no visor multifunção.

■ Condições que afetam a operação do sistema inteligente de entrada e partida ou o controle remoto

→P. 186

■ Personalização

Algumas funções podem ser personalizadas. (→P. 586)

**ATENÇÃO****■ Para evitar acidente**

Observe as precauções abaixo durante a condução do veículo.

A negligência poderá resultar em abertura da porta e queda de um ocupante, com ferimentos graves ou fatais.

● Certifique-se de que todas as portas estejam devidamente fechadas e travadas.

● Não puxe a maçaneta interna durante a condução.

Seja especialmente cuidadoso com a porta do motorista, visto que ela poderá ser aberta mesmo que o botão de travamento interno esteja na posição de travamento.

● Ative as travas de proteção para criança nas portas traseiras, quando houver crianças sentadas nos bancos traseiros.

■ Ao abrir ou fechar uma porta

Verifique em volta do veículo, como para ver se o veículo está em uma inclinação, se há espaço suficiente para abrir uma porta ou se se um vento forte está soprando. Ao abrir ou fechar a porta, segure firmemente a maçaneta em preparação para qualquer movimento imprevisto.

■ Ao usar o controle remoto e operar os vidros elétricos, o teto solar ou o teto solar panorâmico

Acione o vidro elétrico, o teto solar ou o teto solar panorâmico após se certificar de que não há possibilidade alguma de que as partes do corpo de qualquer passageiro fiquem presas no vidro, teto solar ou no teto solar panorâmico. Além disso, não permita que crianças acionem o controle remoto. É possível que crianças e outros passageiros fiquem presos no vidro elétrico, teto solar ou no teto solar panorâmico.

Tampa traseira elétrica

A tampa traseira elétrica pode ser travada/destravada e aberta/fechada através dos procedimentos descritos abaixo.

Travar e destravar a tampa traseira elétrica pelo lado de fora

◆ Sistema inteligente de entrada e partida

Leve a chave eletrônica com você para ativar essa função.

- ① Trava todas as portas
Confirme que a porta está firmemente travada.
- ② Destrava todas as portas
As portas não poderão ser destravadas durante 3 segundos após serem travadas.

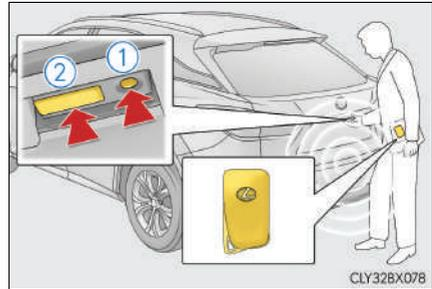

◆ Controle remoto

→P. 161

Travar e destravar a tampa traseira pelo lado de dentro

◆ Interruptor de travamento das portas

→P. 163

Abertura/fechamento da tampa traseira através de controle remoto

Pressione e segure o interruptor por aproximadamente 1 segundo.

A tampa traseira elétrica pode ser operada quando está destravada*.

Pressionar o interruptor enquanto a tampa traseira estiver abrindo/fechando interromperá a operação.

Pressionar e segurar o interruptor novamente por aproximadamente 1 segundo irá acionar a tampa traseira elétrica na direção oposta.

*: A abertura da tampa traseira elétrica quando ela está travada pode ser ativada através da configuração personalizada. (→P. 590)



Abertura/fechamento da tampa traseira pelo lado de dentro

Pressione e segure o interruptor por aproximadamente 1 segundo.

Um alarme soará e a tampa traseira será aberta ou fechada automaticamente. Contudo, se a tampa traseira elétrica estiver travada, ela não abrirá.

Pressionar o interruptor enquanto a tampa traseira estiver abrindo/fechando interromperá a operação.

Pressionar e segurar o interruptor novamente por aproximadamente 1 segundo irá acionar a tampa traseira elétrica na direção oposta.

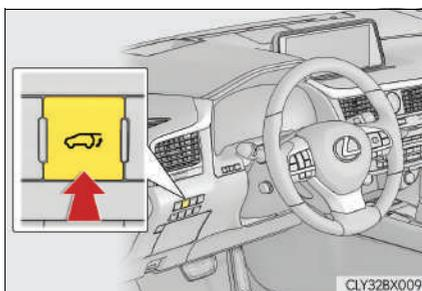

Abertura da tampa traseira elétrica pelo lado de fora

■ Interruptor do dispositivo de abertura da tampa traseira

Quando a tampa traseira elétrica é destravada: Pressione o interruptor do dispositivo de abertura da tampa traseira.

Quando a tampa traseira elétrica for travada: Enquanto carrega uma chave eletrônica consigo, pressione e segure o interruptor do dispositivo de abertura da tampa traseira.

Quando a tampa traseira elétrica está travada: Enquanto carrega uma chave eletrônica consigo, pressione o interruptor do dispositivo de abertura da tampa traseira para destravar a tampa traseira elétrica e, depois disso, pressione-o novamente.

Um alarme soará e a tampa traseira elétrica será aberta automaticamente.

Pressionar o interruptor enquanto a tampa traseira estiver abrindo/fechando interromperá a operação.

■ Controle remoto

→P. 170

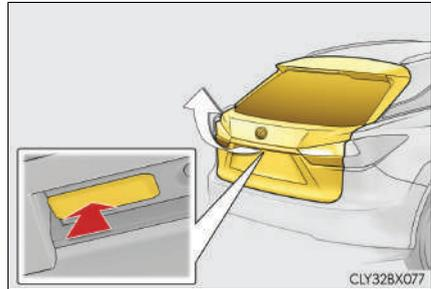

Fechamento da tampa traseira elétrica pelo lado de fora

■ Use o interruptor da tampa traseira elétrica para fechá-la.

Pressione o  interruptor.

Um alarme soará e a tampa traseira será fechada automaticamente.

A operação é interrompida se o interruptor  for pressionado enquanto a tampa traseira elétrica estiver sendo fechada. Pressionar o interruptor novamente irá abrir a tampa traseira elétrica automaticamente.

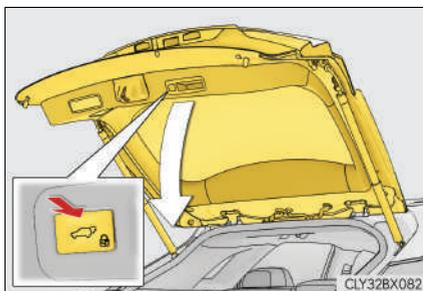

▶ Função de travamento e fechamento

Pressione o interruptor  duas vezes.

Um alarme diferente do normal irá soar e a tampa traseira elétrica começará a fechar automaticamente. Quando a tampa traseira elétrica é fechada, todas as portas se travarão automaticamente e os sinais de operação indicarão que todas as portas foram travadas.

Se o interruptor  for pressionado enquanto a tampa traseira elétrica estiver fechando, a operação será interrompida.

Pressionar o interruptor novamente irá abrir a tampa traseira elétrica automaticamente.

■ Use a maçaneta da tampa traseira elétrica para fechá-la.

Abaixe a tampa traseira elétrica utilizando a maçaneta da tampa traseira.

Um alarme soará e a tampa traseira será fechada automaticamente.

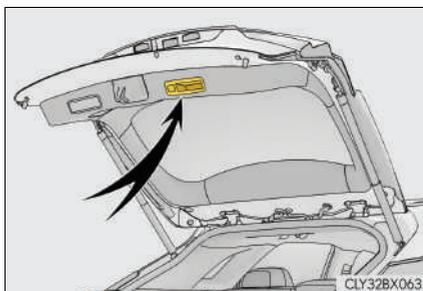

Alteração das configurações do sistema da tampa traseira elétrica

As configurações da tampa traseira elétrica podem ser alteradas no visor multifunção. (→P. 224)

Ajuste da posição de abertura da tampa traseira elétrica

A posição na qual a tampa traseira elétrica irá parar quando aberta automaticamente pode ser alterada.

▶ Ao ajustar utilizando o interruptor  .

1 Pare a tampa traseira elétrica na posição desejada. (→P. 170, 172)

2 Pressione e segure o interruptor  na parte inferior da tampa traseira elétrica durante 2 segundos.

- Quando a configuração for concluída, um alarme soará 4 vezes.
- A próxima vez em que a tampa traseira elétrica for aberta, ela parará na posição configurada.

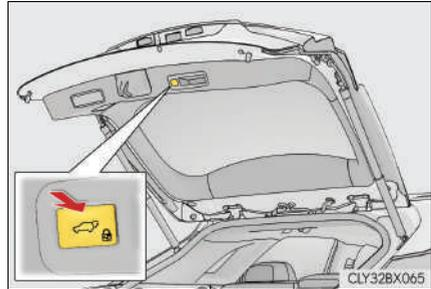

▶ Ao configurar usando o visor multifunção

A posição de abertura pode ser definida utilizando o visor multifunção. (→P. 219)

▶ Ao configurar na tela do sistema de áudio

A posição de abertura pode ser definida no visor do sistema de áudio. (→P. 588)

A prioridade é dada à última posição de abertura definida pelo interruptor  , pelo visor multifunção, ou pelo sistema de navegação.

Para retornar a posição de abertura da configuração de fábrica. (→P. 177)

■ Condições de operação da tampa traseira elétrica

Se as condições a seguir forem atendidas com a operação da tampa traseira elétrica ativada (→P. 226), a tampa traseira elétrica poderá ser aberta e fechada automaticamente.

- Se a tampa traseira elétrica estiver destravada. Contudo, a tampa traseira elétrica funciona, mesmo se estiver travada, nas situações descritas a seguir:
 - Quando uma chave eletrônica estiver sendo transportada e o interruptor do dispositivo de abertura da tampa traseira for pressionado
 - Quando a abertura da tampa traseira for realizada utilizando o controle remoto, mesmo quando a trava está ativa. (→P. 588)
- Quando o botão de partida está no modo IGNIÇÃO LIGADA, a velocidade do veículo deve ser menor do que 3 km/h, e uma das condições a seguir deve ser cumprida além das condições descritas acima:
 - O freio de estacionamento está engatado.
 - O pedal de freio está pressionado.
 - Se a alavanca de mudança de marchas está posicionada em R.

■ Dispositivo de segurança

Se a tampa traseira elétrica não for aberta no período de aproximadamente 30 segundos após o destravamento do veículo, o dispositivo de segurança irá automaticamente travar as portas novamente.

■ Luzes do compartimento de bagagem

- As luzes do compartimento de bagagem acendem ao abrir a tampa traseira elétrica com o interruptor da luz do compartimento de bagagem ligado.

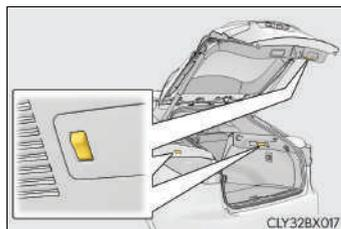

- Ao desligar o botão de partida, as luzes apagarão automaticamente após 20 minutos.

■ Se o dispositivo de abertura da tampa traseira elétrica estiver inoperante

A tampa traseira elétrica pode ser destravada pelo lado de dentro.

1 Remova a tampa.

Para proteger o revestimento, coloque um pano entre a chave de fenda e a tampa como mostrado na ilustração.

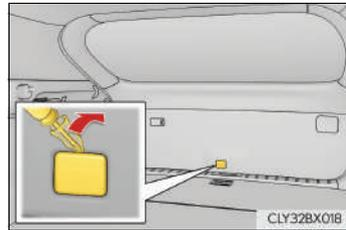
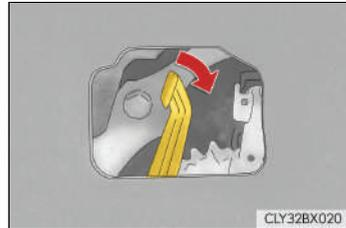
**2** Mova a alavanca.

■ Dispositivo de fechamento da tampa traseira

Se a tampa traseira elétrica estiver semiaberta, o dispositivo de fechamento da tampa traseira irá fechá-la total e automaticamente.

- A função de fechamento da tampa traseira pode funcionar com o botão de partida em qualquer modo.
- A tampa traseira elétrica pode ser aberta utilizando o interruptor do dispositivo de abertura da tampa traseira elétrica, mesmo se o fechamento dela estiver em funcionamento.

■ Operação da tampa traseira elétrica

- Quando a tampa traseira elétrica começar a funcionar, os sinalizadores de emergência irão piscar duas vezes e o alarme soará.
- Quando a tampa traseira elétrica estiver desativada (→P. 226), ela não funcionará, mas poderá ser aberta e fechada manualmente.
- A tampa traseira elétrica irá entrar em operação manual quando o interruptor do dispositivo de abertura da tampa traseira for pressionado enquanto a tampa traseira elétrica está em processo de abertura/fechamento automático.
- Se algo obstruir a operação de abertura da tampa traseira elétrica, um alarme soará e ela irá parar a operação imediatamente. Se algo obstruir a operação de fechamento da tampa traseira elétrica, um alarme soará, ela irá parar a operação e se moverá levemente na direção oposta e, depois disso, parar de funcionar.

■ Função de reserva de travamento da tampa traseira

Esta função reserva o travamento da tampa traseira quando a tampa traseira elétrica é aberta. Se as operações a seguir forem realizadas, todas as portas, exceto a tampa traseira elétrica, irão travar. É só então a tampa traseira elétrica irá travar quando estiver completamente fechada.

- 1 Feche todas as portas, exceto a tampa traseira elétrica.
- 2 Realize uma operação de fechamento automático da tampa traseira e trave as portas utilizando o controle remoto (→P. 161) ou o sistema inteligente de entrada e partida (→P. 160, 169) enquanto a tampa traseira elétrica está fechando. Além disso, se a tampa traseira não fechar completamente devido a operação da função de proteção contra esmagamento, etc., enquanto ela estiver fechando automaticamente após a realização de uma operação de travamento reverso, essa função será cancelada e as portas serão destravadas.

■ Função de travamento e fechamento

Quando a tampa traseira elétrica estiver aberta, esta função a fecha e trava todas as portas simultaneamente.

Realizar o procedimento a seguir trava todas as portas quando a tampa traseira elétrica estiver completamente fechada.

- 1 Feche todas as portas, exceto a tampa traseira elétrica.
- 2 Enquanto porta a chave eletrônica, pressione o interruptor  na parte inferior da tampa traseira elétrica (→P. 172) duas vezes.

Um alarme diferente do normal soar e a tampa traseira elétrica começará a fechar automaticamente. Quando a tampa traseira elétrica é fechada, todas as portas se travarão automaticamente e os sinais de operação indicarão que todas as portas foram travadas.

Para habilitar esta função, as condições a seguir devem ser atendidas.

- A operação mais recente da tampa traseira elétrica foi a operação de abertura automática, e ela foi parada.
- Não há chaves eletrônicas dentro do veículo.

■ Ao reconectar a bateria

Para que a tampa traseira elétrica possa funcionar adequadamente, feche-a manualmente.

■ Função de proteção antiesmagamento

Sensores estão instalados nos lados direito e esquerdo da tampa traseira elétrica. Quando a tampa está sendo fechada automaticamente e os sensores são pressionados devido a um objeto ser preso etc., a função de proteção antiesmagamento irá funcionar.

A partir dessa posição, a tampa se moverá ligeiramente no sentido oposto e, em seguida, a função será interrompida.

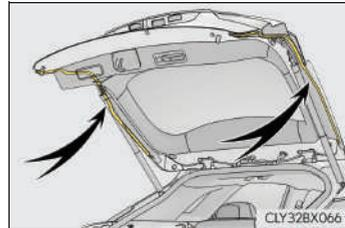

■ Retomar a configuração de fábrica de posição de abertura tampa traseira elétrica

Pressione e segure o interruptor  na parte inferior da tampa traseira elétrica durante 7 segundos.

O alarme soará duas vezes. A próxima vez em que a tampa traseira for aberta, ela abrirá na posição da configuração de fábrica.

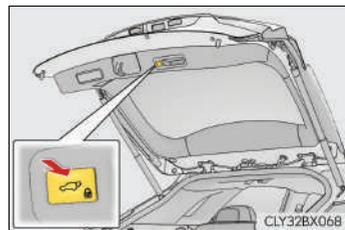

■ Situações nas quais a função de travamento e fechamento pode não funcionar adequadamente

Nas situações a seguir, a função de travamento e fechamento poderá não funcionar corretamente:

- Se o interruptor  na parte inferior da tampa traseira elétrica (→P. 172) for pressionado por uma mão segurando a chave eletrônica
- Se o interruptor  na parte inferior da tampa traseira elétrica (→P. 172) for pressionado quando a chave eletrônica estiver em uma sacola, etc. que esteja no chão
- Se o interruptor  na parte inferior da tampa traseira elétrica (→P. 172) for pressionado com a chave eletrônica longe do veículo.

■ Personalização

Algumas funções podem ser personalizadas. (→P. 224, 586)

ATENÇÃO

Observe as precauções abaixo.

Caso as instruções não sejam seguidas, partes do corpo poderão ficar presas, resultando em ferimentos graves ou fatais.

■ Antes de dirigir o veículo

Antes de dirigir o veículo, confirme se a tampa traseira elétrica está totalmente fechada. Se não estiver totalmente fechada, a tampa traseira elétrica poderá se abrir inesperadamente durante a condução e causar um acidente.

■ Cuidados durante a condução

- Mantenha a tampa traseira elétrica fechada durante a condução.
Se for deixada aberta, a tampa traseira elétrica poderá atingir objetos nas proximidades durante a condução ou a bagagem poderá ser arremessada inesperadamente, causando um acidente.
Além disso, os gases do escapamento podem entrar no veículo, causando riscos sérios à saúde ou morte. Certifique-se de fechar a tampa traseira elétrica antes de dirigir.
- Jamais deixe que alguém fique sentado no compartimento de bagagem.
No caso de uma frenagem súbita, guinada brusca ou uma colisão, os passageiros estarão mais susceptíveis a ferimentos graves ou fatais.

■ Se houver crianças no veículo

Observe as precauções abaixo.

A negligência poderá resultar em ferimentos graves ou fatais.

- Não permita que crianças brinquem no compartimento de bagagem.
Se uma criança ficar presa acidentalmente no compartimento de bagagem, ela poderá ter esgotamento térmico ou outras lesões.
- Não permita que crianças abram ou fechem a tampa traseira elétrica.
Isso poderá fazer com que a tampa traseira elétrica se mova inesperadamente ou com que a tampa prenda as mãos, a cabeça ou o pescoço da criança durante o fechamento. (A tampa traseira elétrica não funcionará quando estiver desativada: →P. 226)

⚠️ ATENÇÃO

■ Operação da tampa traseira elétrica

Observe as precauções abaixo.

Caso as instruções não sejam seguidas, partes do corpo poderão ficar presas, resultando em ferimentos graves ou fatais.

- Remova da tampa traseira elétrica quaisquer cargas pesadas, antes de abri-la. A negligência ao realizar essa instrução poderá fazer com que a tampa traseira elétrica seja repentinamente fechada novamente após ser aberta.
- Ao abrir ou fechar a tampa traseira elétrica, faça uma verificação completa para certificar-se de que a área adjacente está segura.
- Caso alguma pessoa esteja nas proximidades, certifique-se de que esteja em um local seguro e avise-a de que a tampa traseira elétrica será aberta ou fechada.
- Seja cauteloso ao abrir ou fechar a tampa traseira elétrica quando estiver ventando, uma vez que a ela poderá se mover bruscamente sob a ação de vento forte.

- Em uma inclinação íngreme, a tampa traseira elétrica poderá fechar subitamente caso não tenha sido aberta totalmente. Certifique-se de que a tampa traseira elétrica esteja fixa antes de usar o compartimento de bagagem.



- Ao fechar a tampa traseira elétrica, tome um cuidado especial para evitar que seus dedos etc. fiquem presos.
- Ao fechar a tampa traseira elétrica, certifique-se de pressioná-la levemente sobre sua superfície externa. Se a maçaneta interna da tampa traseira elétrica for utilizada para fechá-la totalmente, as mãos ou os braços poderão ficar presos.

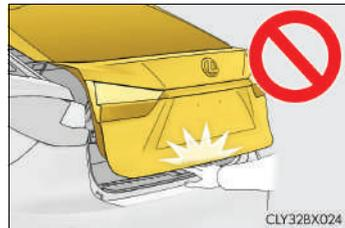

- Não puxe ou se apoie no fuso da tampa traseira elétrica (→P. 182) para fechar a tampa traseira elétrica. Fazer isto pode prender suas mãos no eixo da tampa traseira ou quebrá-lo e, possivelmente, causar um acidente.
- Se um suporte para bicicleta ou objeto pesado semelhante estiver fixado à tampa traseira elétrica, ela poderá se fechar logo após ser aberta, prendendo as mãos, os braços, a cabeça ou o pescoço da pessoa e causando ferimentos. Quando um acessório for instalado na tampa traseira elétrica, recomenda-se usar uma peça genuína da Lexus.

⚠️ ATENÇÃO

■ Dispositivo de fechamento da tampa traseira

- Se a tampa traseira elétrica estiver semiaberta, o dispositivo de fechamento da tampa traseira irá fechá-la total e automaticamente. Serão necessários vários segundos antes que o dispositivo de fechamento da tampa traseira comece a funcionar. Seja cauteloso para evitar que seus dedos ou qualquer outra parte do corpo fiquem presos na tampa traseira elétrica, pois isso poderá resultar em fraturas ou outros ferimentos graves.

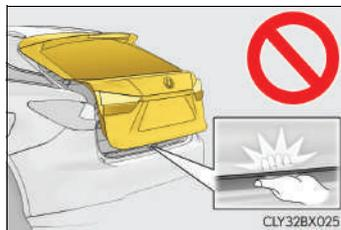

- Tenha cuidado ao usar o dispositivo de fechamento da tampa traseira, pois ele ainda funciona quando o sistema da tampa traseira elétrica estiver desativado.

■ Tampa traseira elétrica

Observe as precauções abaixo ao acionar a tampa traseira elétrica.

A negligência poderá resultar em ferimentos graves ou fatais.

- Verifique quanto à segurança nas áreas próximas para certificar-se de que não haja obstáculos ou qualquer outro objeto que possa ficar preso na porta.
- Caso alguma pessoa esteja nas proximidades, certifique-se de que esteja em um local seguro e avise-a de que a tampa traseira elétrica será aberta ou fechada.
- Se o sistema de tampa traseira elétrica for desativado (→P. 226) enquanto ela está em funcionamento, a tampa traseira irá parar de funcionar. A tampa traseira elétrica deve ser então acionada manualmente. Seja extremamente cauteloso nessa situação, pois a tampa traseira poderá se abrir ou fechar subitamente.
- Se as condições de operação da tampa traseira elétrica (→P. 174) deixarem de ser atendidas, um alarme poderá soar e a abertura ou o fechamento da tampa traseira poderá ser interrompido. A tampa traseira elétrica deve ser então acionada manualmente. Seja extremamente cauteloso em um acrive nessa situação, pois a tampa traseira elétrica poderá se mover abruptamente.
- Em um acrive, a tampa traseira elétrica poderá se fechar subitamente após ser aberta. Certifique-se de que a tampa traseira elétrica está totalmente aberta e fixa.
- Nas situações abaixo, a tampa traseira elétrica poderá detectar uma anormalidade e a operação automática poderá ser interrompida. Neste caso, a tampa traseira elétrica deverá então ser acionada manualmente. Seja extremamente cauteloso nessa situação, pois a tampa traseira elétrica parada poderá se abrir ou fechar subitamente, causando um acidente.
 - Quando a tampa traseira elétrica encontrar um obstáculo
 - Quando houver uma queda brusca na tensão da bateria, como por exemplo, quando o botão de partida for posicionado no modo IGNIÇÃO LIGADA ou a partida do motor for acionada durante o acionamento automático.

 **ATENÇÃO**

- Se um suporte para bicicleta ou objeto pesado semelhante for fixado à tampa traseira, ela poderá não funcionar, causando irregularidade em seu funcionamento, ou a tampa traseira elétrica poderá se fechar repentinamente depois de aberta, prendendo as mãos, os braços, a cabeça ou o pescoço da pessoa, resultando em ferimentos. Quando um acessório for instalado na tampa traseira elétrica, recomenda-se usar uma peça genuína da Lexus.

■ Função de proteção antiesmagamento

Observe as precauções abaixo.

A negligência poderá resultar em ferimentos graves ou fatais.

- Nunca tente prender parte alguma do seu corpo para ativar intencionalmente a função de proteção contra esmagamento.
- A função de proteção antiesmagamento poderá não funcionar se algo ficar preso justamente antes do fechamento total da tampa traseira elétrica. Tenha cuidado para não prender os dedos ou outra parte do corpo.
- A função de proteção contra esmagamento poderá não funcionar conforme a forma do objeto preso. Seja cauteloso para não prender os dedos ou qualquer outra parte do corpo.

 NOTA

■ **Fusos da tampa traseira elétrica**

A tampa traseira elétrica está equipada com eixos que a seguram no lugar.

Observe as precauções abaixo.

A negligência poderá causar danos ao fuso da tampa traseira elétrica, resultando em falha no funcionamento.

- Não fixe objetos estranhos, como decalques, películas de plástico ou adesivos na haste do eixo.
- Não instale quaisquer acessórios que não sejam peças genuínas Lexus na tampa traseira elétrica.
- Não coloque as mãos no fuso ou aplique força lateral ao mesmo.

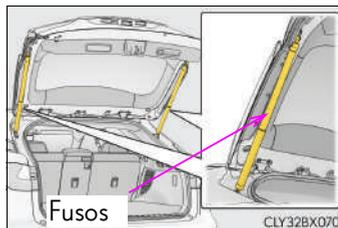

■ **Para evitar um mau funcionamento no dispositivo de fechamento da tampa traseira**

- Não force excessivamente a tampa traseira elétrica enquanto o dispositivo de fechamento estiver funcionando. Aplicar força excessiva poderá causar um mau funcionamento na operação de fechamento da tampa traseira.
- Se a tampa traseira elétrica for aberta e fechada repetidamente em um intervalo de tempo curto, a operação de fechamento da tampa traseira pode parar de funcionar. Neste caso, abra a tampa traseira elétrica manualmente uma vez e espere um momento antes de tentar fechá-la novamente.

■ **Para evitar o mau funcionamento da tampa traseira elétrica**

- Acionar a tampa traseira elétrica quando houver carga excessiva sobre ela, poderá causar um mau funcionamento.
- Não force excessivamente a tampa traseira elétrica enquanto ela estiver em funcionamento.
- Seja cauteloso para não danificar os sensores instalados nas bordas direita e esquerda da tampa traseira elétrica (→P. 177) com uma faca ou outro objeto pontiagudo. Se um sensor for desconectado, a tampa traseira elétrica não será fechada automaticamente.

■ **Função de travamento e fechamento**

Ao fechar a tampa traseira elétrica utilizando a função de fechamento e travamento, um alarme diferente soará antes da operação começar.

Para saber se a operação começou corretamente, verifique se um alarme diferente do normal soou.

Além disso, quando a tampa traseira estiver completamente fechada e travada, os sinais de operação indicarão que todas as portas foram travadas.

Antes de sair do veículo, certifique-se de que os sinais de operação foram acionados e de que todas as portas estão travadas.



NOTA

■ Para evitar a operação acidental (veículos com sistema de acionamento da tampa traseira por controle remoto)

Quando o sensor de acionamento por controle remoto não for utilizado, desative a operação do sensor por controle remoto utilizando o visor multifunção. (→P. 226)

■ Se o veículo não tiver sido conduzido por um longo período (veículos com tampa traseira elétrica por controle remoto)

Se o veículo não tiver sido conduzido por um longo período, a tampa traseira elétrica por controle remoto poderá não funcionar. Nesse caso, coloque o botão de partida no modo **IGNIÇÃO LIGADA** e, depois, opere a tampa traseira elétrica por controle remoto.

Se a tampa traseira elétrica por controle remoto não funcionar, providencie a inspeção do veículo em uma Concessionária Autorizada Lexus.

Sistema inteligente de entrada e partida

As operações abaixo podem ser executadas apenas mantendo a chave eletrônica com você, por exemplo, em seu bolso. O motorista deve sempre manter consigo a chave eletrônica.

- Trava e destrava as portas. (→P. 160)
- Trava e destrava a tampa traseira (→P. 169)
- Dá a partida e desliga o motor (→P. 306)

Localização da antena

- ① Antenas externas da cabine
- ② Antenas internas da cabine
- ③ Antena fora do compartimento de bagagem

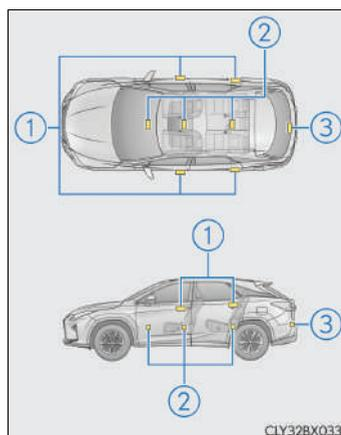

Alcance efetivo (áreas em que a chave eletrônica é detectada)

- Quando travar e destravar as portas
 - O sistema poderá ser acionado quando a chave eletrônica estiver aproximadamente 0,7 m distante de uma maçaneta externa da porta. (Poderão ser acionadas somente as portas que estiverem na área de detecção da chave).
- Ao dar a partida do motor ou alterar os modos do botão de partida
 - O sistema poderá ser acionado quando a chave eletrônica estiver no interior do veículo.

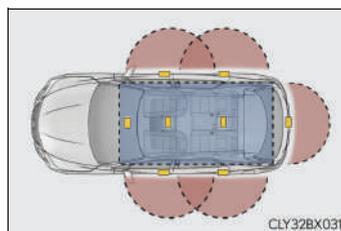

■ Alarmes e mensagens de advertência

Uma combinação de alarmes externos e internos, bem como mensagens de advertência apresentadas no visor multifunção são usadas para impedir o roubo do veículo e acidentes resultantes de operação incorreta. Tome as providências necessárias em resposta a qualquer mensagem de advertência no visor multifunção. (→P. 507)

Quando apenas um alarme soar, as circunstâncias e procedimentos de correção estarão descritos a seguir.

Alarme	Situação	Procedimento de correção
○ alarme externo soa uma vez por 5 segundos	Tentativa de travamento do veículo enquanto uma porta estava aberta.	Feche todas as portas e trave-as novamente.
Alarme interno soa continuamente	○ botão de partida foi girado para o modo ACESSÓRIOS com a porta do motorista aberta (A porta do motorista foi aberta quando o botão de partida estava no modo ACESSÓRIOS).	Pressione o botão de partida, deixando-o no modo OFF e trave a porta do motorista.

■ Se uma mensagem de advertência for apresentada indicando que há um mau funcionamento no sistema inteligente de entrada e partida

→P. 507

■ Função de economia da bateria

A função de economia da bateria será ativada para impedir que a bateria da chave eletrônica e a bateria sejam descarregadas enquanto o veículo não estiver em operação por um longo tempo.

- Nas situações a seguir, o sistema inteligente de entrada e partida poderá levar algum tempo para destravar as portas.
 - A chave eletrônica foi deixada em uma área de aproximadamente 2 m do exterior do veículo por 10 minutos ou mais.
 - ○ sistema inteligente de entrada e partida não foi usado por 5 dias ou mais.
- Se o sistema inteligente de entrada e partida não tiver sido usado por 14 dias ou mais, as portas não poderão ser destravadas em qualquer das portas, exceto a porta do motorista. Nessa caso, segure a maçaneta da porta do motorista ou use o controle remoto, ou a chave mecânica, para destravar as portas.

■ Função de Economia da Bateria da Chave Eletrônica

Quando o modo de economia da bateria está definido, o esgotamento da bateria é minimizado, interrompendo a recepção de ondas de rádio pela chave eletrônica.

Pressione  duas vezes, mantendo o  pressionado. Confirme que o indicador da chave eletrônica pisca 4 vezes.

O sistema inteligente de entrada e partida não pode ser usado enquanto o modo de economia da bateria está definido. Para cancelar a função, pressione qualquer um dos botões da chave eletrônica.



■ Condições que afetam a operação

O sistema inteligente de entrada e partida, o controle remoto e o sistema imobilizador do motor utilizam ondas de rádio fracas. Nas situações abaixo, a comunicação entre a chave eletrônica e o veículo poderá ser afetada, impedindo que o sistema inteligente de entrada e partida, controle remoto e sistema imobilizador do motor funcionem corretamente:

(Modos de contornar a situação: →P. 526)

- Quando a bateria da chave eletrônica estiver descarregada
- Proximidade de uma torre de TV, subestação de energia elétrica, posto de gasolina, estação de rádio, painéis eletrônicos de mídia grandes, aeroporto ou outra instalação que gere fortes ondas de rádio ou ruídos elétricos.
- Quando a chave eletrônica estiver em contato, ou coberta por objetos metálicos como:
 - Cartões com aplicações metálicas
 - Carteiras de cigarro com papel alumínio
 - Pastas ou sacolas metálicas
 - Moedas
 - Aquecedores metálicos para as mãos
 - Mídia como CDs e DVDs
- Uso de outro controle remoto da chave (que emita ondas de rádio) nas proximidades
- Ao transportar a chave eletrônica com os dispositivos descritos abaixo, que emitam ondas de rádio
 - Rádio portátil, telefone celular, telefone sem fio ou outros dispositivos de comunicação sem fio
 - A chave eletrônica de outro veículo ou outra chave eletrônica do seu veículo, ou uma chave de controle remoto que emita ondas de rádio
 - Computadores ou assistentes eletrônicos pessoais (PDAs)
 - Sistemas de áudio digitais
 - Sistemas portáteis de jogos
- Película para vidro com conteúdo metálico ou objetos metálicos fixados no vidro traseiro
- Quando a chave eletrônica é colocada perto de um carregador de bateria ou dispositivos eletrônicos
- Quando o veículo estiver estacionado em um estacionamento privado onde são emitidas ondas de rádio

■ Nota sobre a função de entrada

- Mesmo que a chave eletrônica esteja na faixa de alcance (áreas de detecção), o sistema poderá não funcionar corretamente nos casos abaixo:
 - Se a chave eletrônica estiver muito próxima do vidro ou da maçaneta externa da porta, próxima do solo, ou em local alto quando as portas forem travadas ou destravadas.
 - A chave eletrônica estiver perto do solo ou em um lugar alto, ou muito próximo ao centro do para-choque traseiro quando a tampa traseira for aberta.
 - A chave eletrônica estiver no painel de instrumentos, compartimento de bagagem, assoalho ou nos bolsos da porta ou no porta-luvas quando o motor for acionado ou os modos do botão de partida forem alterados.
- Não deixe a chave eletrônica em cima do painel de instrumentos ou próximo aos porta-objetos das portas ao sair do veículo. Conforme as condições de recepção das ondas de rádio, as ondas poderão ser detectadas pela antena fora da cabine e a porta será travada por fora, possivelmente trancando a chave eletrônica dentro do veículo.
- Se a chave eletrônica estiver dentro do alcance efetivo, as portas poderão ser travadas ou destravadas por qualquer pessoa.
- Mesmo se a chave eletrônica não estiver dentro do veículo, pode ser possível acionar o motor se a chave eletrônica estiver próxima a janela.
- As portas podem se fechar se uma grande quantidade de água bater na maçaneta da porta, situações como chuva ou em um lavador automático, quando a chave eletrônica está em uma distância que permita o seu acionamento. (A porta se fechará automaticamente depois de 30 segundos, se as portas não forem abertas e fechadas.)
- Se o controle remoto for usado para travar as porta quando a chave eletrônica estiver perto do veículo, é possível que a porta possa não ser destravada pela função de entrada. (Use o controle remoto para destravar as portas.)
- Tocar o sensor de travamento da porta quando estiver usando luvas poderá retardar ou impedir a operação de travamento. Tire as luvas e toque o sensor de travamento novamente.
- Quando a operação de travamento for realizada usando o sensor de travamento, os sinais de reconhecimento serão apresentados duas vezes consecutivamente. Depois disso, nenhum sinal de reconhecimento será emitido.*
- Se a maçaneta da porta ficar úmida enquanto a chave eletrônica estiver dentro da faixa efetiva, a porta poderá travar e destravar repetidamente. Nesse caso, siga os procedimentos de correção abaixo para lavar o veículo:
 - Coloque a chave eletrônica em um local que esteja 2 m ou mais afastado do veículo. (Seja cauteloso para garantir que a chave não seja roubada.)
 - Ajuste a chave eletrônica no modo de economia de bateria para desativar o sistema inteligente de entrada e partida. (→P. 186)
- Se a chave eletrônica estiver dentro do veículo e uma maçaneta da porta ficar úmida durante uma lavagem do veículo, uma mensagem poderá ser mostrada no visor multi-função e um alarme soará fora do veículo. Para desligar o alarme, trave todas as portas.
- O sensor de travamento poderá não funcionar adequadamente no caso de contato com lama etc. Limpe o sensor de travamento e tente acioná-lo novamente.
- A aproximação repentina do alcance efetivo ou maçaneta da porta poderá impedir o destravamento das portas. Neste caso, retorne a maçaneta da porta à posição original e verifique se as portas destravam antes de puxar a maçaneta da porta novamente.

- Se outra chave eletrônico estiver na área de detecção, poderá levar mais tempo para destravar as portas depois de segurar a maçaneta.
 - As unhas poderão arranhar a porta durante a operação da maçaneta da porta. Seja cauteloso para não ferir as unhas ou danificar a superfície da porta.
- *: Essas configurações podem ser personalizadas em uma Concessionária Autorizada Lexus.

■ Quando o veículo não for dirigido durante longos períodos

- Para evitar roubo do veículo, não deixe a chave eletrônica no limite de 2 m do veículo.
- O sistema inteligente de entrada e partida pode ser desativado antecipadamente. (→P. 586)
- Configurar a chave eletrônica para o modo de economia da bateria ajuda a reduzir o descarregamento da bateria da chave. (→P. 186)

■ Para acionar o sistema corretamente

Segure a chave eletrônica para acionar o sistema. Não posicione a chave eletrônica muito próxima do veículo para acionar o sistema por fora.

Conforme a posição e a condição em que for mantida, a chave eletrônica poderá não ser detectada apropriadamente e o sistema poderá não funcionar corretamente. (○ alarme poderá desligar-se acidentalmente ou a inibição de travamento da porta poderá não funcionar.)

■ Se o sistema inteligente de entrada e partida não funcionar adequadamente

- Travamento e destravamento das portas: Use a chave mecânica. (→P. 526)
- Partida do motor: →P. 528

■ Personalização

Algumas funções podem ser personalizadas. (→P. 586)

■ Se o sistema inteligente de partida e entrada for desativado em uma configuração personalizada

- Travamento e destravamento das portas:
Use o controle remoto ou a chave mecânica. (→P. 161, 170, 526)
- Partida do motor ou alteração nos modos do botão de partida: →P. 528
- Desligamento do motor: →P. 306

 **ATENÇÃO****■ Cuidados sobre a interferência com dispositivos eletrônicos**

- Pessoas com marca-passos, ressincronizador cardíaco ou desfibriladores cardíacos implantados devem manter-se a uma distância razoável das antenas do sistema inteligente de entrada e partida. (→P. 184)

As ondas de rádio podem afetar a operação desses dispositivos. Se necessário, a função de entrada pode ser desativada. Consulte uma Concessionária Autorizada Lexus para informações quais são as frequências e o tempo das ondas de rádio emitidas. A seguir consulte seu médico sobre a conveniência em desabilitar a função de entrada.

- Antes de utilizar quaisquer dispositivos médicos elétricos que não sejam marca-passos, ressincronizadores cardíacos ou desfibriladores cardíacos implantados, devem consultar o fabricante do dispositivo para obter informações sobre sua operação sob a influência de ondas de rádio.

As ondas de rádio poderão exercer efeitos inesperados na operação de tais dispositivos médicos.

Consulte uma Concessionária Autorizada Lexus para desabilitação da função de entrada.

Bancos

Bancos dianteiros

Procedimento de ajuste

- ① Interruptor de ajuste da posição do banco
- ② Interruptor de ajuste do ângulo da almofada do banco (dianteiro)
- ③ Interruptor de ajuste de altura vertical
- ④ Interruptor de ajuste do ângulo do encosto do banco
- ⑤ Interruptor de ajuste de rigidez do suporte lombar
- ⑥ Interruptor de ajuste de altura do suporte lombar
- ⑦ Interruptor de ajuste de comprimento da almofada do banco

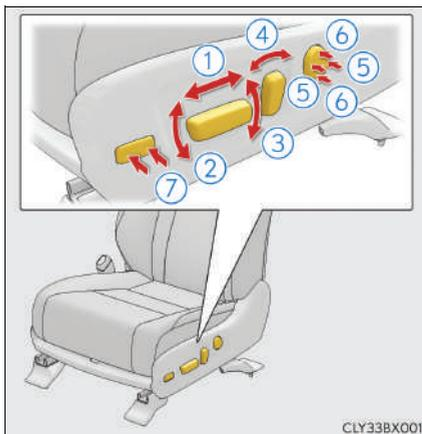

■ Sistema elétrico de acesso fácil

○ banco do motorista (em alguns modelos) e o volante de direção se movimentam de acordo com o modo do botão de partida e a condição do cinto de segurança do motorista. (→P. 196)

⚠ ATENÇÃO

■ Ao ajustar a posição do banco

- Esteja atento ao ajustar a posição do banco para garantir que os demais passageiros não serão feridos pelo movimento do banco.
- Para evitar ferimentos, não coloque as mãos sob o banco ou próximo de componentes móveis.
Os dedos ou mãos poderão ser presos no mecanismo do banco.
- Certifique-se de deixar espaço o bastante para que os pés não fiquem presos.

■ Ajuste do banco

Não recline o banco além do necessário quando o veículo estiver em movimento a fim de reduzir o risco de deslizamento sob o cinto de segurança durante uma colisão.

Se o banco estiver reclinado excessivamente, o cinto de cintura poderá deslizar além do quadril e aplicar forças diretamente sobre o abdômen ou poderá haver contato do pescoço no cinto diagonal, aumentando o risco de ferimentos graves ou fatais em caso de acidente.

Os ajustes não devem ser feitos enquanto o veículo estiver em movimento, pois o banco poderá mover inesperadamente e o motorista poderá perder o controle do veículo.

Bancos traseiros

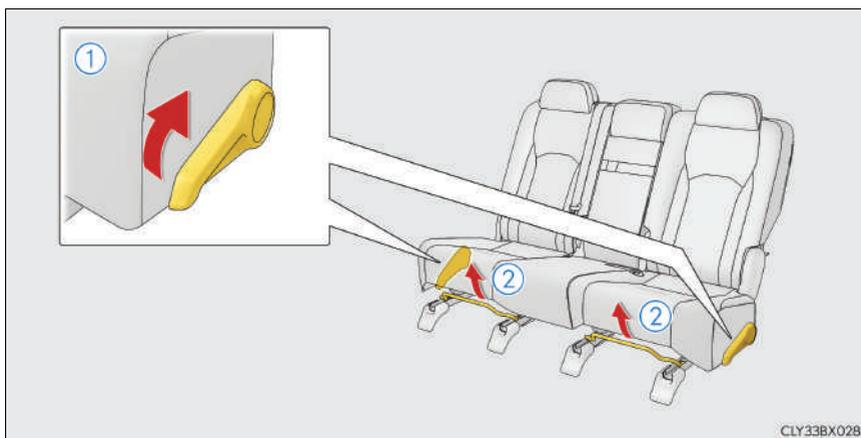

- ① Alavanca de ajuste do ângulo do encosto do banco
- ② Alavanca de ajuste da posição do banco

Rebatimento dos encostos do banco traseiro

■ Antes de rebater os encostos traseiros

- 1 Acondicione o fecho do cinto de segurança do banco central.
- 2 Abaixe os apoios de cabeça do banco traseiro para a posição mais baixa.

■ Rebatimento dos encostos traseiros

- ▶ Uso da alavanca de ajuste do ângulo do encosto do banco

Puxe a alavanca e rebata o encosto traseiro.

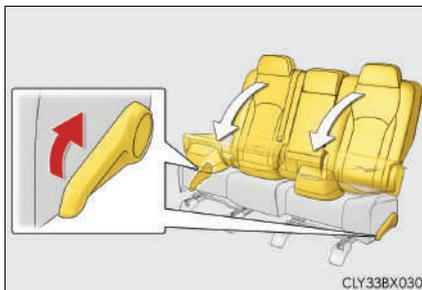

- ▶ Uso da alavanca no compartimento de bagagem

Puxe a alavanca e rebata o encosto traseiro.

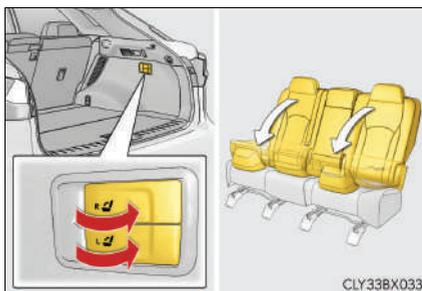

■ Retorno dos encostos traseiros

- 1 Levante o encosto traseiro até que ele trave em uma posição.

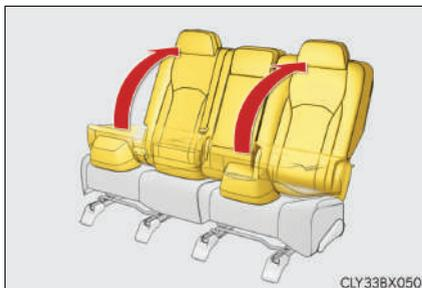

- 2 Verifique se a lingueta do cinto de segurança está no lado dianteiro do encosto.

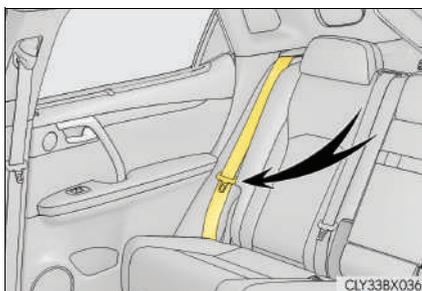

■ Rebatimento apenas do encosto central traseiro

Puxe a alavanca de destravamento localizada na lateral traseira do encosto e rebata o encosto central.

Para retornar o encosto do central traseiro à sua posição original, levante-o até que trave.

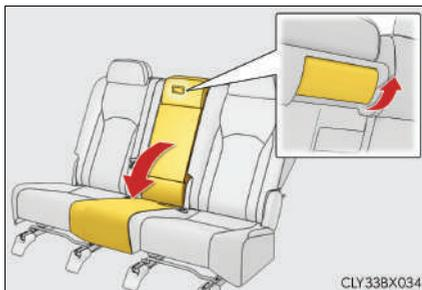

 **ATENÇÃO****■ Quando o encosto traseiro for dobrado**

Observe as precauções abaixo.

A negligência poderá resultar em ferimentos graves ou fatais.

- Não rebata os encostos dos bancos traseiros enquanto o veículo estiver em movimento.
- Pare o veículo em uma superfície nivelada, aplique o freio de estacionamento e posicione a alavanca de mudança de marchas em P.
- Não permita que ninguém se sente no encosto traseiro dobrado ou no compartimento de bagagem durante a condução.
- Não permita que crianças permaneçam no compartimento de bagagem.

■ Ao operar o encosto traseiro

Observe as precauções abaixo.

A negligência poderá resultar em ferimentos graves ou fatais.

- Certifique-se de que os passageiros não estejam no banco traseiro antes de operá-lo.
- Para evitar que as mãos e outras partes do corpo fiquem presas, mantenha-os longe das folgas nos bancos e de suas partes móveis ao operar o encosto traseiro.

■ Ajuste do banco

- Bancos traseiros: Não recline o banco além do necessário quando o veículo estiver em movimento a fim de reduzir o risco de deslizamento sob o cinto de segurança durante uma colisão.

Se o banco estiver reclinado excessivamente, o cinto de cintura poderá deslizar além do quadril e aplicar forças diretamente sobre o abdômen ou poderá haver contato do pescoço no cinto diagonal, aumentando o risco de ferimentos graves ou fatais em caso de acidente.

- Os ajustes não devem ser feitos enquanto o veículo estiver em movimento, pois o banco poderá mover inesperadamente e o motorista poderá perder o controle do veículo.

■ Após ajustar os bancos traseiros

Observe as precauções abaixo.

A negligência poderá resultar em ferimentos graves ou fatais.

- Certifique-se de que o encosto traseiro está firmemente travado na posição, puxando-o levemente para frente e para trás.
- Verifique se os cintos de segurança não estão torcidos ou presos entre ou atrás do encosto traseiro.

 **NOTA****■ Antes de rebater o encosto do banco traseiro**

- Bancos traseiros: Certifique-se de acondicionar o fecho do cinto de segurança do banco central e o descansa-braço antes de rebater os encostos do banco traseiros. (→P. 303)

Descansa braço

Dobre o descansa-braço para o uso.



⚠ NOTA

Para evitar danos ao descansa-braço, não aplique carga excessiva nele.

Memória da posição de condução

Esse recurso ajusta automaticamente as posições dos bancos dianteiros, o volante de direção, os espelhos retrovisores externos e o mostrador projetado no para-brisa para facilitar a entrada e saída do veículo ou de acordo com suas preferências.

Sistema de acesso fácil (apenas do lado do motorista)

O banco e o volante de direção são ajustados automaticamente para permitir que o motorista possa entrar e sair facilmente do veículo.

Quando todos os seguintes procedimentos tiverem sido realizados, o banco e o volante de direção serão ajustados automaticamente na posição que permite ao motorista entrar e sair do veículo facilmente.

- A alavanca de mudança de marchas for posicionada em P.
- O botão de partida for desligado.
- O cinto de segurança do banco do motorista for destravado.

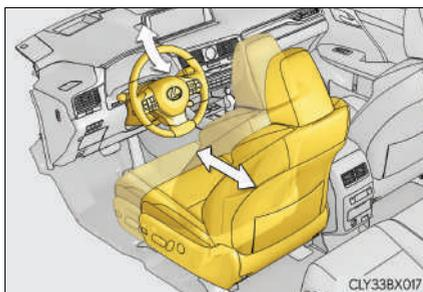

Quando qualquer um dos procedimentos a seguir tiver sido realizado, o banco e o volante de direção retornam automaticamente às posições originais.

- O botão de partida foi girado para o modo ACESSÓRIOS ou o modo IGNIÇÃO LIGADA.
- O cinto de segurança do banco do motorista for travado.

■ Operação do sistema de acesso fácil elétrico

Ao sair do veículo, sistema elétrico de acesso fácil pode não funcionar, se o banco já estiver em sua posição mais para trás, etc.

■ Personalização

Algumas funções podem ser personalizadas. (→P. 586)

Interruptores de memória de posição de condução

Sua posição de condução preferida (a posição do banco do motorista, do volante de direção e dos espelhos retrovisores externos e do mostrador projetado no para-brisa) pode ser memorizada e recuperada ao pressionar um botão. É possível gravar três posições diferentes de condução na memória.

■ Registro de procedimento

- 1 Verifique se a alavanca de mudança de marchas está posicionada em P.
- 2 Coloque o botão de partida no modo IGNIÇÃO LIGADA.
- 3 Ajuste o banco do motorista, o volante de direção, os espelhos retrovisores externos e o mostrador projetado no para-brisa nas posições desejadas.
- 4 Enquanto pressiona o botão "SET" ou dentro de 3 segundos após pressionar o botão "SET", pressione o botão "1", "2" ou "3" até soar o alarme.

Se o botão selecionado já tiver sido pré-ajustado, a posição gravada anteriormente será sobrescrita.

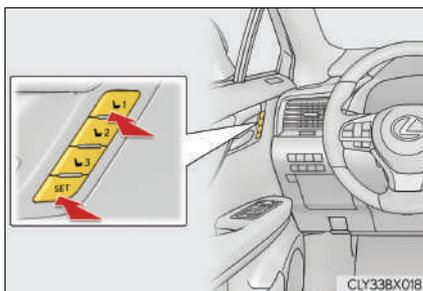

Veículos com memória de posição de condução para o banco do passageiro dianteiro: Para gravar a posição do banco do passageiro dianteiro, ajuste o banco na posição desejada e realize a etapa 4 utilizando os botões no lado do passageiro dianteiro.

■ Procedimento de utilização da memória

- 1 Verifique se a alavanca de mudança de marchas está posicionada em P.
- 2 Coloque o botão de partida no modo IGNIÇÃO LIGADA.
- 3 Pressione um dos botões da posição de condução que deseja recuperar até o alarme soar.

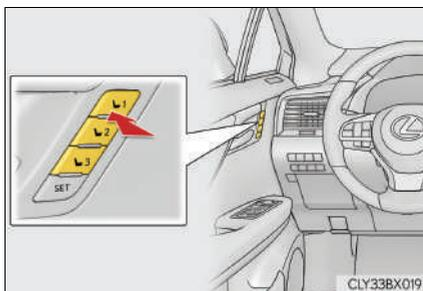

■ Para interromper a operação de recuperação da posição parcialmente

Execute qualquer um dos seguintes:

- Pressione o botão "SET".
- Pressione o botão "1", "2" ou "3".
- Acione qualquer um dos botões de ajuste do banco (cancela apenas a memória de posição do banco).
- Acione o interruptor de controle do volante de direção telescópico e inclinável (cancela apenas a memória de posição do volante de direção).

■ Posições de banco que podem ser memorizadas (→P. 190)

As posições ajustadas, além da posição ajustada pelo interruptor do apoio lombar, podem ser memorizadas.

■ Acionar a memória da posição de condução após desligar o botão de partida.

Banco do motorista:

As posições gravadas podem ser ativadas até 180 segundos após abrir a porta do motorista e outros 60 segundos após fechá-la novamente.

Banco do passageiro dianteiro:

Registra a posição dos bancos que pode ser retomada até 180 segundos depois da porta do passageiro dianteiro ser aberta.

■ Para utilizar corretamente a função de memória de posição de condução

Se um banco já estiver na posição mais estendida e o banco for operado na mesma direção, a posição grava tornar-se-á um pouco diferente quando for acionada.

Função de recuperação de memória (apenas do lado do motorista)

Cada chave eletrônica pode ser registrado para memorizar sua posição de condução favorita.

■ Procedimento de registro

Grave a sua posição de condução no botão “1”, “2” ou “3” antes de executar o que segue:

Leve apenas a chave que deseja registrar e, em seguida, feche a porta do motorista.

Se 2 ou mais chaves estiverem dentro do veículo, a posição de condução não poderá ser memorizada adequadamente.

- 1 Verifique se a alavanca de mudança de marchas está posicionada em P.
- 2 Coloque o botão de partida no modo IGNIÇÃO LIGADA.
- 3 Recupere a posição de condução que deseja gravar.
- 4 Enquanto pressiona o botão de recuperação, pressione e segure o interruptor de travamento da porta (travamento ou destravamento) até o alarme soar.

Se não foi possível memorizar o botão, o alarme soará continuamente durante cerca de 3 segundos.

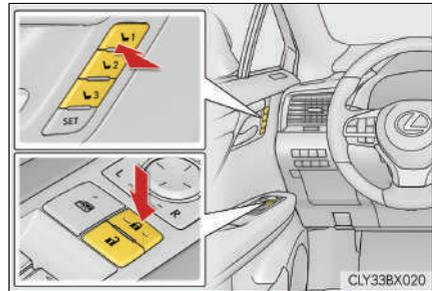

■ Procedimento de utilização da memória

- 1 Certifique-se de que as portas estejam travadas antes de recuperar a posição de condução memorizada. Leve a chave eletrônica que foi registrada para a posição de condução e, em seguida, destrave e abra a porta do motorista usando o sistema inteligente de entrada e partida ou o controle remoto.

A posição de condução se moverá para a posição gravada (não incluindo o volante de direção e o mostrador projetado no para-brisa). Contudo, o banco pode mover-se um pouco para trás, além da posição registrada, para tornar a entrada no veículo mais fácil.

Se a posição de condução já estiver gravada, o banco e os espelhos retrovisores externos não se moverão.

- 2 Coloque o botão de partida no modo ACESSÓRIOS ou no modo IGNIÇÃO LIGADA ou aperte o cinto de segurança.

O banco, o volante de direção e o mostrador projetado no para-brisa se moverão para a posição gravada.

■ Procedimento de cancelamento

Leve somente a chave que deseja cancelar e, em seguida, feche a porta do motorista.

Se 2 ou mais chaves estiverem dentro do veículo, a posição de condução não poderá ser cancelada adequadamente.

- 1 Coloque o botão de partida no modo IGNIÇÃO LIGADA.
- 2 Enquanto pressiona o botão "SET", pressione e segure o interruptor de travamento da porta (travamento ou destravamento) até o alarme soar duas vezes.

Se não foi possível cancelar o botão, o alarme soará continuamente durante cerca de 3 segundos.

■ Acionar a memória de condução utilizando a função de ativação da memória

- Podem-se registrar posições de condução diferentes de acordo com cada chave eletrônica. Portanto a posição utilizada pode diferir de acordo com a chave que é utilizada para ativar o sistema.
- Se outra porta além da porta do motorista for destravada com o sistema inteligente de entrada e partida, a posição de condução não poderá ser recuperada. Nesse caso, pressione o botão de posição de condução que foi ajustado.

■ Personalização

Algumas funções podem ser personalizadas. (→P. 586)

ATENÇÃO

■ Atenção quanto ao ajuste do banco

Seja cauteloso durante o ajuste do banco para que o banco não atinja o passageiro que estiver atrás ou prenda o seu corpo contra o volante de direção.

Apoios de cabeça

Apoios de cabeça são instalados em todos os bancos.

Bancos dianteiros

◆ Ajuste vertical

- ① Para cima
Puxe o apoio de cabeça para cima.
- ② Para Baixo
Empurre o apoio de cabeça para baixo enquanto pressiona o botão de liberação da trava.



◆ Ajuste horizontal

A posição do apoio de cabeça pode ser ajustada para frente em 4 estágios.

Se o apoio de cabeça for puxado para frente a partir da posição mais à frente, ele retornará para a posição mais atrás.

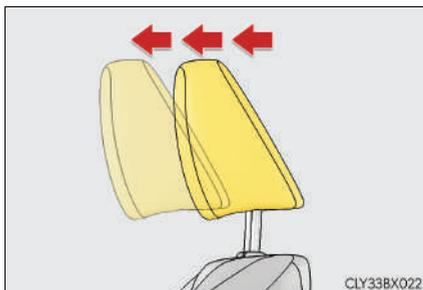

Bancos traseiros

- ① Para cima
Puxe o apoio de cabeça para cima.
- ② Para Baixo
Empurre o apoio de cabeça para baixo enquanto pressiona o botão de liberação da trava.

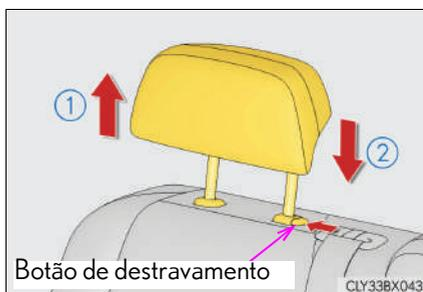

■ Remoção dos apoios de cabeça

Puxe o apoio de cabeça para cima enquanto pressiona o botão de liberação da trava.

Se o apoio e cabeça tocar o teto, dificultando a remoção, mude a altura ou o ângulo do banco. (→P. 190)



■ Instalação dos apoios de cabeça

Alinhe o apoio de cabeça com os furos de instalação e empurre-o para baixo na posição de travamento.

Pressione e segure o botão de liberação da trava ao abaixar o apoio de cabeça.



■ Ajuste da altura dos apoios de cabeça

Certifique-se de ajustar os apoios de cabeça de modo que o centro do apoio de cabeça esteja o mais próximo possível da parte superior de suas orelhas.

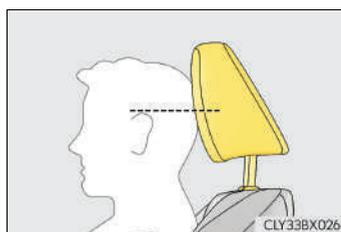

■ Ajuste dos apoios de cabeça do banco traseiro

Sempre levante o apoio de cabeça um nível da posição recolhida ao utilizá-lo.

⚠ ATENÇÃO

■ Precauções quanto ao apoio de cabeça

Observe as precauções abaixo sobre os apoios de cabeça. A negligência poderá resultar em ferimentos graves ou fatais.

- Use os apoios de cabeça designados para cada banco.
- Sempre ajuste os apoios de cabeça à posição correta.
- Após ajustar os apoios de cabeça, pressione-os e certifique-se de que estejam travados na posição.
- Não dirija com os apoios de cabeça removidos.

Volante de direção

Procedimento de ajuste

Ao acionar o interruptor, o volante de direção moverá nas seguintes direções:

- ① Para cima
- ② Para baixo
- ③ Próximo do motorista
- ④ Distante do motorista

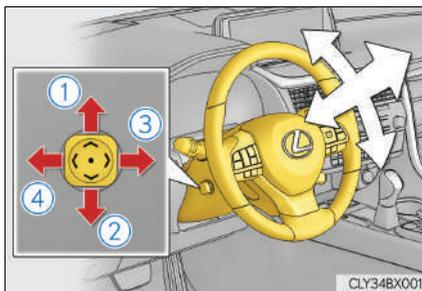

Função de inclinação de afastamento automática

Quando o botão de partida for desligado, o volante de direção retornará para a posição recolhida ao se mover para cima e se distanciar do motorista permitindo uma saída e entrada mais fácil no veículo.

Deixar o botão de partida nos modos ACESSÓRIOS ou IGNIÇÃO LIGADA retornará o volante de direção para sua posição original.

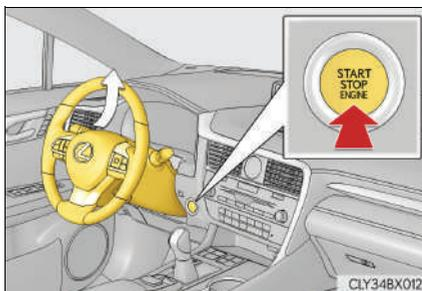

Buzina

Para acionar a buzina, pressione a marca ou próximo da marca .

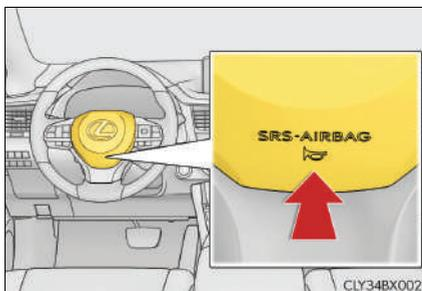

■ O volante de direção poderá ser ajustado quando

O botão de partida estiver posicionado no modo ACESSÓRIOS ou IGNIÇÃO LIGADA*.

*: Se o cinto de segurança do motorista estiver travado, o volante de direção poderá ser ajustado independentemente do modo do botão de partida.

■ Ajuste automático da posição do volante

A posição desejada do volante de direção pode ser gravada na memória e acessada automaticamente pelo sistema de memória da posição de condução. (→P. 197)

■ Sistema elétrico de acesso fácil

O banco do motorista e o volante de direção (em alguns modelos) movem-se de acordo com o modo do botão de partida e a condição do cinto de segurança do motorista. (→P. 196)

■ Personalização

Algumas funções podem ser personalizadas. (→P. 586)

⚠ ATENÇÃO

Não ajuste o volante de direção enquanto estiver dirigindo.

O motorista poderá perder o controle do veículo resultando em acidente grave ou fatal.

Espelhos retrovisores

Espelho retrovisor interno antiofuscante automático

A posição do espelho retrovisor interno pode ser ajustada para permitir confirmação suficiente da visão traseira.

Ajuste da altura do espelho retrovisor

A altura do espelho retrovisor pode ser ajustado para a sua posição de condução.

Ajuste a altura do espelho retrovisor movendo-o para cima e para baixo.

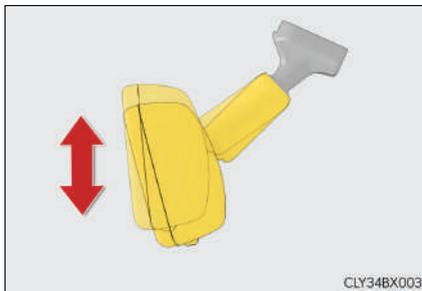

Função antiofuscante

► Espelho retrovisor interno antiofuscante manual

A luz refletida dos faróis dos veículos que estiverem atrás do seu veículo pode ser reduzida, acionando-se a alavanca.

- ① Posição normal
- ② Posição antiofuscante

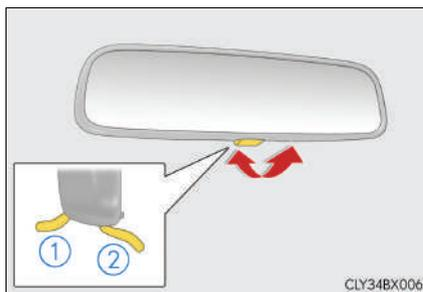

- ▶ Espelho retrovisor interno antiofuscante automático

A luz refletida é reduzida automaticamente, respondendo ao nível de luminosidade dos faróis dos veículos que trafegam atrás do seu veículo.

Alterar o modo automático da função antiofuscante

LIGAR/DESLIGAR

Quando a função automática antiofuscante estiver no modo ON (ativada), o indicador acenderá.

A função é ajustada no modo Ligado sempre que o botão de partida for posicionado no modo IGNIÇÃO LIGADA. Ao pressionar o botão, a função entrará no modo Desligado (OFF). (O indicador também apagará).

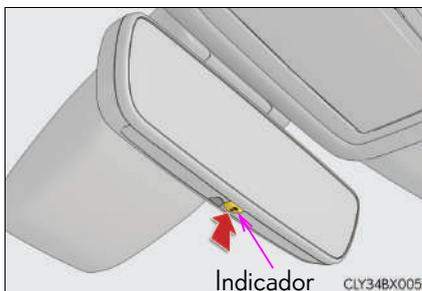

- Para evitar erro do sensor (veículos com espelho retrovisor interno antiofuscante)

Para garantir o funcionamento correto dos sensores, não os toque ou os cubra.

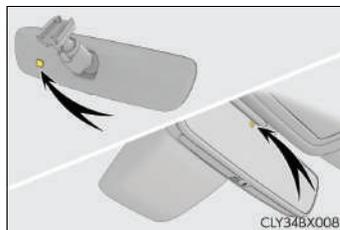

⚠ ATENÇÃO

Não ajuste a posição do espelho enquanto estiver dirigindo. A negligência poderá resultar em perda do controle do veículo e acidentes, resultando em ferimentos graves ou fatais.

Espelhos retrovisores externos

Procedimento de ajuste

- 1** Para seleccionar o espelho que deseja ajustar, pressione o interruptor.

- ① Esquerdo
- ② Direito

Ao pressionar o mesmo interruptor novamente, o interruptor será posicionado em neutro.

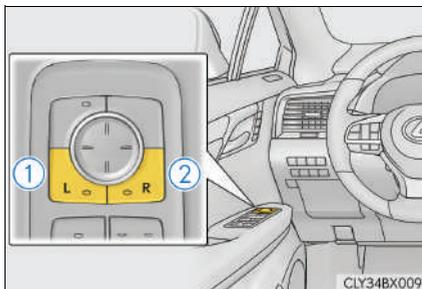

- 2** Para ajustar o espelho, pressione o interruptor.

- ① Para cima
- ② Direito
- ③ Para baixo
- ④ Esquerdo

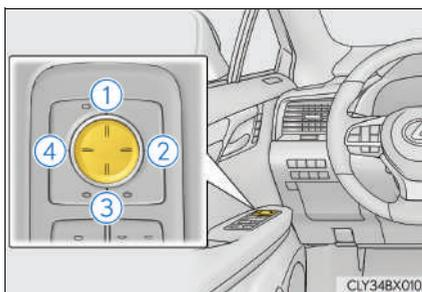

Estender e dobrar os espelhos

■ Usando o interruptor

Pressione o interruptor para dobrar os espelhos.

Pressione-o novamente para estendê-los para a posição original.

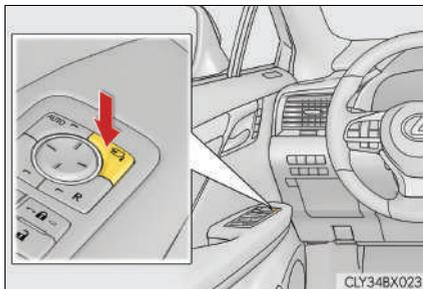

■ Ajuste do modo automático

O modo automático permite dobrar e estender os espelhos para que sejam interligados ao travamento/destravamento das portas.

Pressione o interruptor "AUTO" para ajustar o modo automático.

O indicador irá acender.

Pressionar o interruptor mais uma vez fará com que o sistema retorne para o modo manual.

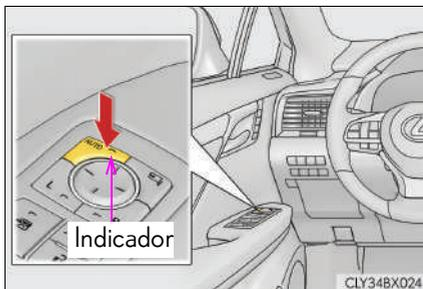

Função do espelho vinculada ao acionamento de marcha à ré

Quando o interruptor de seleção do espelho estiver posicionado em “L” ou “R”, os espelhos retrovisores externos irão abaixar automaticamente quando o veículo estiver em ré para melhorar a visibilidade da pista.

Para desativar essa função, selecione não selecione “L” nem “R” no interruptor de seleção dos espelhos.

■ Ajuste do ângulo do espelho quando o veículo está em marcha à ré

Com a alavanca de mudança de marchas em R, ajuste o ângulo do espelho na posição desejada.

○ ângulo ajustado será memorizado e o espelho se inclinará automaticamente para a posição memorizada sempre que a alavanca de mudança de marchas for colocada em R a próxima vez.

A posição memorizada da posição de inclinação do espelho para baixo é vinculada à posição normal (Ângulo ajustado com a alavanca de mudança de marchas, exceto R). Portanto, se a posição normal for alterada após o ajuste, a posição de inclinação também será alterada.

Quando a posição normal for alterada, reajuste o ângulo em marcha à ré.

■ O ângulo do espelho poderá ser ajustado quando

○ botão de partida estiver posicionado no modo ACESSÓRIOS ou IGNIÇÃO LIGADA.

■ Ao desconectar e reconectar os terminais da bateria

A função de extensão/rebatimento automático dos espelhos se desligará de acordo com o padrão. Para ligar a função, pressione o interruptor novamente para ligar.

■ Quando os espelhos estiverem embaçados (veículos com desembaçadores dos espelhos retrovisores externos)

Os espelhos retrovisores externos podem ser limpos usando os desembaçadores dos espelhos. Ligue o desembaçador do vidro traseiro para ativar os desembaçadores dos espelhos retrovisores externos. (→P. 272)

■ Ajuste automático do ângulo do espelho

○ ângulo do espelho desejado poderá ser gravado na memória e acessado automaticamente pela memória da posição de condução. (→P. 196)

■ Função antiofuscante automática

Quando o espelho retrovisor interno antiofuscante estiver no modo automático, os espelhos retrovisores externos serão ativados com o espelho retrovisor interno antiofuscante para reduzir a luz refletida. (→P. 205)

■ Personalização

Algumas funções podem ser personalizadas. (→P. 586)

 **ATENÇÃO****■ Aspectos importantes relacionados à direção**

Observe as precauções abaixo durante a condução do veículo.

A negligência poderá resultar em perda do controle do veículo e acidentes, resultando em ferimentos graves ou fatais.

- Não ajuste os espelhos durante a condução.
- Não dirija com os espelhos dobrados.
- Os espelhos tanto no lado do motorista quanto do passageiro devem ser distendidos e devidamente ajustados antes da condução do veículo.

■ Quando um espelho estiver se movendo

Para evitar ferimentos pessoais e impropriedade do espelho, seja cauteloso para que sua mão não fique presa pelo espelho em movimento.

■ Quando os desembaçadores do espelho estiverem em operação

Não toque nas superfícies dos espelhos retrovisores, uma vez que estarão muito quentes e poderão causar queimaduras.

Painel de instrumentos

Grupo de instrumentos

- ▶ Exceto os modelos F SPORT

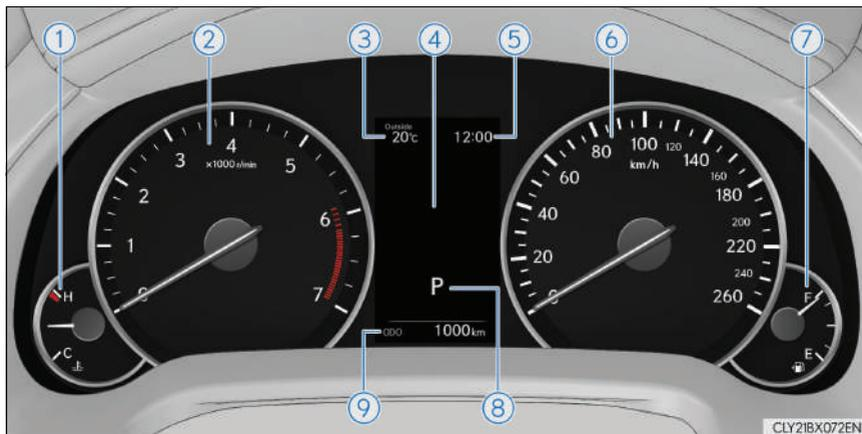

- ▶ Modelos F SPORT

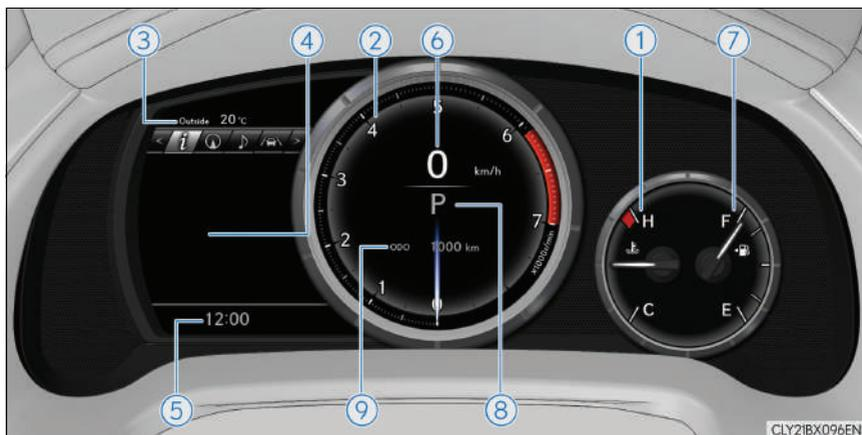

- ① Medidor de temperatura do líquido de arrefecimento do motor
Apresenta a temperatura do líquido de arrefecimento do motor
- ② Tacômetro
Apresenta a velocidade do motor em rotações por minuto
modelos F SPORT: Quando o modo esportivo é selecionado como modo de condução, a parte periférica do tacômetro mudará de cor e a sua escala será enfatizada.
- ③ Temperatura externa
Exibe a temperatura externa na faixa de -40°C a 50°C . O indicador de baixa temperatura externa acende quando a temperatura ambiente é de 3°C ou abaixo.
- ④ Visor multifunção
Apresenta ao motorista uma variedade de dados do veículo (→P. 221)
Exibe mensagens de advertência em caso de falha (→P. 507)
- ⑤ Relógio
O tempo apresentado é vinculado a um relógio analógico no painel de instrumentos. (→P. 294)
- ⑥ Velocímetro
- ⑦ Medidor de combustível
- ⑧ Visor da posição da alavanca de mudança de marchas (→P. 320)
- ⑨ Hodômetro e hodômetro parcial (→P. 228)

■ Indicador de rotações por minuto (modelos F SPORT)

Quando o motor atingir a velocidade ajustada, um anel indicador será apresentado no tacômetro.

A velocidade do motor em que o indicador de rotações começa a ser apresentado pode ser definida em  no visor multifunção. (→P. 224)

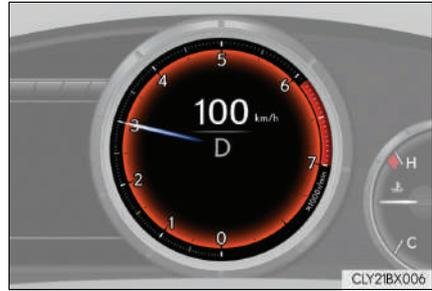

■ Pico de rotação (modelos F SPORT)

A rotação do motor atinge ou excede os 5000 rpm, uma imagem sobreposta do tacômetro será apresentada durante a rotação do motor mais alta por aproximadamente 1 segundo.



Controle de iluminação do painel de instrumentos

A intensidade da iluminação do painel de instrumentos pode ser ajustada.

- ① Mais escuro
- ② Mais claro

O brilho das luzes do painel de instrumentos pode ser ajustado individualmente para os modos dia e modo noite*.

*: Modo diurno e modo noturno: →P. 214

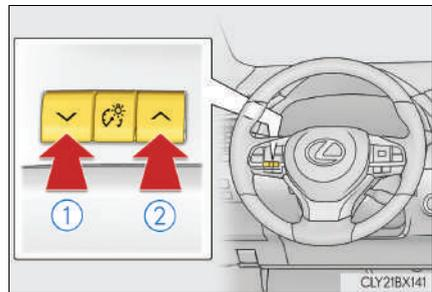

■ Os instrumentos e mostradores irão acender quando

O botão de partida for posicionado no modo IGNIÇÃO LIGADA.

■ Intensidade de brilho dos medidores (modo dia e modo noite)

A intensidade do brilho dos medidores pode ser comutada entre modo dia e modo noite.

- Modo dia: Quando as lanternas traseiras estão desligadas ou quando estão ligadas, mas a área adjacente está iluminada
- Modo noite: Quando as lanternas traseiras estão ligadas e a área adjacente ao veículo está escura

■ Apresentação de temperatura externa

● Nas situações abaixo, a temperatura externa correta poderá não ser apresentada ou o mostrador poderá demorar mais que o normal para ser alterado:

- Ao parar ou conduzir em baixas velocidades (abaixo de 20 km/h)
- Quando a temperatura externa é alterada repentinamente (entrada/saída de garagem, túnel, etc.)

● Quando “- -” ou “E” for exibido, pode haver uma falha no sistema.
Leve o veículo à Concessionária Autorizada Lexus.

■ Tela de configurações do relógio

Se a tela de configuração do relógio for apresentada continuamente ao tentar alterar as suas configurações, o sistema pode não estar funcionando devidamente.

Providencie a inspeção do veículo em uma Concessionária Autorizada Lexus.

■ Personalização

Algumas funções podem ser personalizadas. (→P. 224)

**NOTA****■ Para evitar danos ao motor e a seus componentes**

- Não permita que o ponteiro do tacômetro entre na zona vermelha, que indica rotação máxima do motor.
- O motor estará sujeito a superaquecimento se o medidor de temperatura do líquido de arrefecimento do motor estiver na zona vermelha (H). Neste caso, pare imediatamente o veículo em um local seguro e verifique o motor quando estiver totalmente frio. (→P. 534)

Luzes de advertência e indicadores

Os indicadores e luzes de advertência localizados no painel de instrumentos, painel central e espelhos retrovisores externos informam ao motorista sobre a condição dos diversos sistemas do veículo.

Com a finalidade de esclarecimento, as ilustrações abaixo apresentam todos os indicadores e luzes de advertência acesos.

- Exceto os modelos F SPORT



- Modelos F SPORT



Luzes de advertência

As luzes de advertência alertam o motorista quanto ao mau funcionamento em algum sistema do veículo.



Luz de advertência do sistema de freio (→P. 503)



Luz de advertência principal (→P. 505)



Luz de advertência do sistema de freio (→P. 503)



Indicador de patinação (→P. 504)



Luz de advertência do sistema de carga (→P. 503)



Luz de advertência do sistema de direção elétrica (→P. 504)



Luz indicadora de falhas (→P. 503)



Luz de advertência do sistema de direção elétrica (→P. 504)



Luz de advertência do airbag (→P. 503)



Luz de advertência de baixo nível de combustível (→P. 504)



Luz de advertência do ABS (→P. 504)



Luz de aviso do cinto de segurança do motorista do passageiro traseiro (→P. 505)



Indicador do freio de estacionamento (→P. 504)



Indicador de retenção pelo freio acionada (→P. 504)

^{*1}: Essas luzes se acenderão quando o botão de partida for colocado no modo IGNIÇÃO LIGADA para indicar que uma verificação do sistema está sendo realizada. Eles desligarão depois que a partida do motor for acionada, ou alguns segundos após o acionamento. Pode haver uma falha em um sistema se uma luz não acender ou apagar. Providencie a inspeção do veículo em uma Concessionária Autorizada Lexus.

^{*2}: Essa luz pisca para indicar uma irregularidade no funcionamento.

Indicadores

Os indicadores informam o motorista sobre a condição dos diversos sistemas do veículo.



Indicador do sinalizador de direção (→P. 238)



Indicador "SET" do controle de velocidade (→P. 336)



Indicador da lanterna (→P. 239)



Sensor de assistência ao estacionamento (→P. 340)



Indicador do farol alto (→P. 240)



^{*1} Indicador de espera da retenção do freio (→P. 330)



Indicador do farol de neblina (→P. 242)



^{*1} Indicador de retenção pelo freio operada (→P. 330)



Indicador da luz de neblina traseira. (→P. 242)



^{*1} Luz Indicadora de Condução Econômica (→P. 230)



Indicador do controle de velocidade de cruzeiro (→P. 336)



^{*4} Indicador de segurança (→P. 145, 146)



^{*1,2} Indicador de patinação (→P. 371)



^{*1} Indicador de travamento da tração em todas as rodas (→P. 368)

(Apenas modelos 4x4)



^{*1,3} Indicador VSC OFF (DES-LIGADO) (→P. 372)



Indicador do freio de estacionamento (→P. 326)

- Indicadores do modo de condução

- ▶ Exceto os modelos F SPORT



Indicador de modo de condução Eco (→P. 364)



Indicador "SPORT" (→P. 364)



Indicador "SPORT S" (→P. 364)



Indicador "SPORT S+" (→P. 364)



Indicador "Customize" (→P. 364)

- ▶ Modelos F SPORT



Indicador de modo de condução Eco (→P. 364)



Indicador "SPORT S" (→P. 364)



Indicador "SPORT S+" (→P. 364)



Indicador "CUSTOMIZE" (Personalizar) (→P. 364)

*1: Essas luzes se acenderão quando o botão de partida for colocado no modo IGNIÇÃO LIGADA para indicar que uma verificação do sistema está sendo realizada. Eles desligarão depois que a partida do motor for acionada, ou alguns segundos após o acionamento. Pode haver uma falha em um sistema se uma luz não acender ou apagar. Providencie a inspeção do veículo em uma Concessionária Autorizada Lexus.

*2: Esta luz pisca para indicar que o sistema está funcionando.

*3: A luz acende quando o sistema é desativado.

*4: Essa luz acende no painel central.

⚠ ATENÇÃO

■ Se uma luz de advertência do sistema de segurança não acender

Se uma luz do sistema de segurança, como as luzes de advertência do sistema ABS e sistema de airbag não acenderem após a partida do motor, é possível que estes sistemas não estejam disponíveis para ajudar a proteger você em caso de acidente, podendo resultar em ferimentos graves ou fatais. Neste caso, providencie a inspeção do veículo em uma Concessionária Autorizada Lexus imediatamente.

Visor multifunção

Resumo das funções

O visor multifunção apresenta ao motorista vários dados relacionados à condução, como a temperatura externa atual. O visor multifunção também pode ser utilizado para alterar configurações do visor e outras configurações.

► Exceto os modelos F SPORT

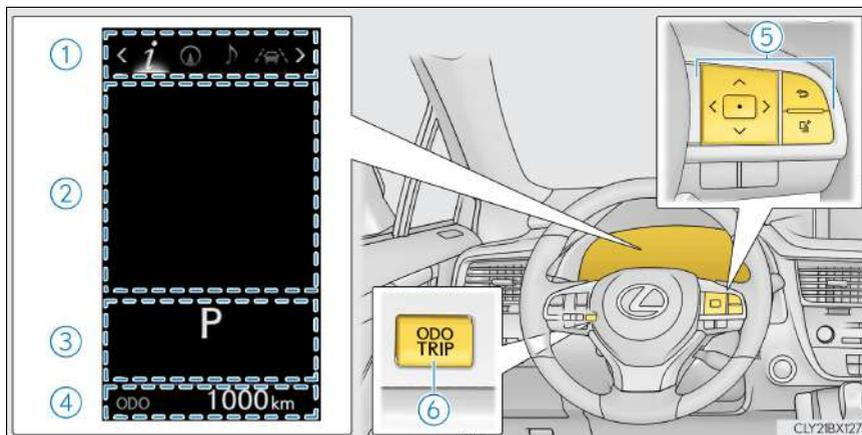

① Área de exibição de ícones do menu

Apresenta os seguintes itens.

Quando um ícone de menu não for selecionado, a temperatura externa e o relógio serão apresentados.

- Ícones de menu (→P. 222)
- Temperatura externa (→P. 211)
- Relógio (→P. 294)

② Área de exibição do conteúdo

Uma variedade de informações pode ser apresentada ao selecionar um ícone de menu. Além disso, a tela suspensa de advertência ou sugestão/dica será apresentada em algumas situações.

- Conteúdo do ícone de menu (→P. 222)
- Função de Sugestão (→P. 229)
- Mensagem de advertência (→P. 507)

③ Área de exibição/do indicador da posição da alavanca de mudança de marchas.

Apresenta os seguintes itens:

- Indicadores (→P. 211)
- Mostrador de posição da alavanca de mudança de marchas (→P. 320)

④ Área de exibição do hodômetro/hodômetro parcial (→P. 228)

Apresenta os seguintes itens:

- Hodômetro/hodômetro parcial
-  Distância até a próxima troca de óleo do motor

⑤ Interruptores de controle do medidor (→P. 221)

⑥ Interruptor “ODO/TRIP” (→P. 222)

▶ Modelo F SPORT

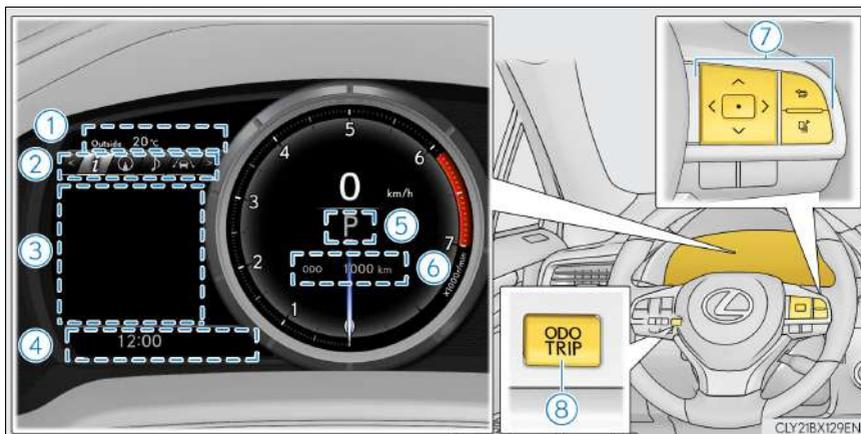

① Temperatura externa (→P. 214)

② Ícones de menu (→P. 222)

③ Área de exibição do conteúdo

Uma variedade de informações pode ser apresentada ao selecionar um ícone de menu. Além disso, a tela suspensa de advertência ou sugestão/dica será apresentada em algumas situações.

- Conteúdo do ícone do menu (→P. 222)
- Função de Sugestão (→P. 229)
- Mensagem de advertência (→P. 507)

④ Indicadores/relógio

- Indicadores (→P. 215)
- Relógio (→P. 211)

⑤ Mostrador de posição da alavanca de mudança de marchas (→P. 320)

⑥ Área de exibição do hodômetro/hodômetro parcial (→P. 228)

Apresenta os seguintes itens:

- Hodômetro/hodômetro parcial
-  Distância até a próxima troca de óleo do motor

⑦ Interruptores de controle do medidor (→P. 221)

⑧ Interruptor “ODO/TRIP” (→P. 222)

Uso do visor multifunção

◆ Uso da área de apresentação do conteúdo

A área de apresentação do conteúdo é operada através dos interruptores de controle dos medidores.

① < > : Selecione os ícones do menu

^ v : Altera o conteúdo apresentado na tela, utilize a barra de rolagem para mover o cursor e a tela para cima e para baixo

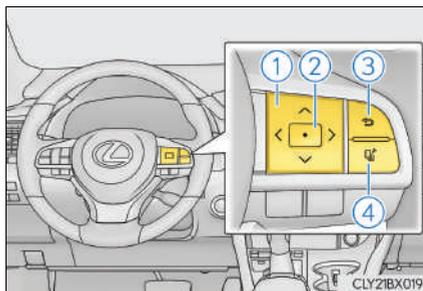

② Pressiona: Enter/Set

Pressionar e manter pressionado: Reinicializar

③ Voltar para a tela anterior

Pressionar e segurar o interruptor exibirá a primeira tela do ícone do menu selecionado.

④ Pressiona: Exibe a tela principal

Pressionar e manter pressionado: Registra a tela atual como a tela principal

■ Registrar uma tela principal

A tela principal pode ser alterada para uma tela registrada de sua escolha.

Para registrar uma tela como principal, abra a tela desejada, depois pressione e segure

- Uma mensagem pedindo a confirmação do registro será apresentada. Se não for possível registrar a tela selecionada, uma mensagem de falha no registro será apresentada.
- Quando nenhuma tela tiver sido registrada, a tela de informações de condução será apresentada.

■ Reinicializar as informações de condução

Para reiniciar a economia média de combustível (depois da reinicialização)/velocidade média do veículo (depois da reinicialização)/tempo decorrido (depois da reinicialização) que são apresentados em , apresente o item desejado, depois pressione e segure .

Se ambos os itens forem reinicializáveis, uma mensagem será apresentada perguntando qual dos itens será reinicializado.

◆ Uso da área de exibição do hodômetro parcial/hodômetro

Os itens nessa área são operados através do interruptor “ODO/TRIP”.

Pressionar: Altera o item apresentado

A cada vez que o interruptor for pressionado, o item apresentado será comutado.

Pressionar e manter pressionado:
Reinicializar

Apresenta as informações de viagem desejadas, pressione e segure o interruptor para reinicializar as informações de viagem

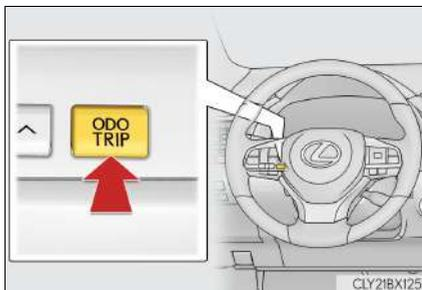

Ícones de menu

Selecione um ícone do menu para apresentar o seu conteúdo.



Informações sobre condução (→P. 223)

Selecione para exibir diversos dados de condução.



Visor vinculado ao sistema multimídia

Selecione para exibir as informações a seguir vinculadas ao sistema de navegação.

- Orientação da roda
- Tela da bússola (apresentação de direção para cima)



Tela vinculada ao sistema de áudio

Escolha para habilitar a seleção de uma fonte de áudio ou trilha no medidor utilizando os interruptores de controle dos medidores.



Tela de mensagem de advertência (→P. 507)

Selecione para exibir mensagens de advertência e ações a serem tomadas se uma irregularidade no funcionamento for detectadas.



Tela de configurações (→P. 224)

Selecione para alterar as configurações de tela dos medidores e as outras configurações.

Informações de condução ()

■ Informações de condução 1/Informações de condução 2/Informações de condução 3

Apresenta as informações de condução como as descritas a seguir:

- Informações de condução 1
 - Consumo de combustível atual
 - Economia média de combustível (depois da reinicialização)
- Informações de condução 2
 - Distância (faixa de condução)
 - Velocidade média do veículo (após reinicializar)
- Informações de condução 3
 - Economia média de combustível (depois do reabastecimento)
 - Tempo decorrido (após a partida)

Os itens apresentados (listados abaixo) podem ser alterados em . (→P. 224)

Item		Conteúdo
Consumo de combustível atual		Apresenta instantaneamente o consumo atual de combustível
Economia média de combustível	Após reinicializar	Exibe o consumo médio de combustível desde que o visor foi reinicializado *1,2
	Após da partida	Apresenta o consumo médio de combustível desde a última partida do motor *2
	Após o reabastecimento	Apresenta o consumo médio de combustível desde o último reabastecimento *2,3
Velocidade média do veículo	Após reinicializar	Exibe a velocidade média do veículo que o visor foi reinicializado *1
	Após da partida	Apresenta a velocidade média do veículo desde a última partida do motor
Tempo de condução	Após reinicializar	Exibe o tempo decorrido desde que o visor foi reinicializado *1
	Após da partida	Apresenta o tempo decorrido desde a última partida do motor
Distância	Distância percorrida	Apresenta a faixa de condução com o combustível restante *3,4
	Após da partida	Apresenta a distância percorrida desde a partida do veículo
Outros	Em branco	Sem item

- *1: Reinicializar: →P. 221
- *2: Utilize o consumo de combustível apresentado como referência.
- *3: Quando somente uma pequena quantidade de combustível for adicionada ao reservatório, o mostrador poderá não ser atualizado.
Ao reabastecer, pressione o botão de partida, desligando-o. Caso o veículo seja reabastecido sem desligar o botão de partida, o visor pode não ser atualizado.
- *4: Esta distância é calculada conforme o seu consumo médio de combustível. Como resultado, a autonomia real poderá ser diferente do valor apresentado.

■ Indicador de Condução Eco

→P. 230

■ Controle 4x4

Apresenta a força de tração aplicada a cada roda utilizando segmentos.

Quanto maior for o número de segmentos apresentados, maior será a diferença na força de tração aplicada.

Tela de configurações ()

◆ Alterar as configurações

Utilize os interruptores de controle dos medidores no volante de direção para alterar as configurações.

- 1 Pressione  ou  para selecionar .
- 2 Opere os interruptores para selecionar o item desejado.
- 3 Mude as configurações consultando à mensagem exibida na tela.

◆ Itens configuráveis

■ Sensor do sistema Lexus de assistência a estacionamento (→P. 340)

Item	Configurações	Detalhes
Sensor do sistema Lexus de assistência a estacionamento	Ligado	Selecione para ativar/desativar o sensor do sistema Lexus de assistência a estacionamento.
	Desligado	

■ HUD (Mostrador projetado no para-brisa) (→P. 236)

As configurações do mostrador projetado no para-brisa a seguir podem ser alteradas:

Item	Configurações	Detalhes
Brilho/Posição		<p>Selecione para ajustar o brilho/posição do mostrador projetado no para-brisa.</p> <ul style="list-style-type: none"> • Pressione o interruptor  /  para ajustar o brilho da tela. • Pressione o interruptor  /  para ajustar a posição da tela.
Informações do medidor	Sem apresentação	Selecione para definir o conteúdo apresentado no para-brisa mostrador projetado no para-brisa.
	Indicador de Condução ECO	
	Tacômetro	
Suporte à condução	Sistema de navegação	Selecione para ativar/desativar o conteúdo do mostrador projetado no para-brisa.
	Suporte à condução	
	Bússola	
	Sistema de áudio	

■ Relógio (no visor multifunção) (→P. 213)

As configurações do relógio descritas a seguir podem ser alteradas:

Item	Configurações	Detalhes
Modo de exibição	Apresentação de relógio de 12 horas	Selecione para apresentar o modo de exibição do relógio.
	Apresentação de relógio de 24 horas	

■ Configurações do veículo

Item	Configurações	Detalhes
 PBD (Tampa traseira elétrica) (→P. 169) As configurações da tampa traseira elétrica a seguir podem ser alteradas:		
Configurações do sistema	Todas Ativas	Selecione para ativar o sistema da tampa traseira elétrica.
	Todas Desativadas	Selecione para desativar o sistema da tampa traseira elétrica.
Ajuste da posição de abertura	 5	Selecione para definir a posição de abertura na qual a tampa traseira irá parar, quando for aberta automaticamente.
	 4	
	 3	
	 2	
	 1	
Volume	3 (Alto)	Selecione para definir o volume do alarme que soa quanto a tampa traseira elétrica é operada.
	2 (Médio)	
	1 (Baixo)	
Manutenção de óleo		
Reinicialização dos dados de manutenção do óleo do motor		Selecione para reinicializar as informações de manutenção de óleo do motor (mensagem indicando a necessidade de manutenção e a distância percorrida até a próxima troca de óleo) depois da realização da manutenção de óleo do motor. (→P. 444)

■ Configurações do medidor

Item	Configurações	Detalhes
Idioma		Selecione para alterar o idioma apresentado.
Unidades		Selecione para alterar as unidades de medida apresentadas.
 (Luz Indicadora de Condução Econômica)	Ligada	Selecione para ativar/desativar a Luz Indicadora de Condução Eco. (→P. 230)
	Desligado	
 Configurações do interruptor		Selecione para apresentar como alterar a tela principal.
Informações de condução 1		Selecione para definir até 2 itens que serão apresentados nas telas Informações de Condução (Tela de informações de condução 1; Tela de informações de condução 2 e a Tela de informações de condução 3) respectivamente. (Itens selecionáveis: →P. 223)
Informações de condução 2		
Informações de condução 3		
Apresentação de telas suspensas	Orientação de cruzamento	Selecione para ativar/desativar a tela instantânea.
	Chamadas recebidas	
	Ajuste de brilho	
Cor (exceto nos modelos F SPORT)	2 cores disponíveis	Selecione para determinar a cor do cursor no visor multifunção.
Ponteiro (modelos F SPORT)	3 cores disponíveis	Selecione para definir a cor do ponteiro do tacômetro.
Indicador de rotações por minuto (modelos F SPORT)	Ligado	Selecione para habilitar/desabilitar o indicador de rotações. (→P. 213)
	Desligado	
	Configurações de rotações	Selecione para definir a rotação do motor desejada na qual o indicar de rotações começará a ser apresentado. Faixa de rotação do motor selecionável. De 2000 rpm a 6500 rpm
Pico de rotação (modelos F SPORT)	Ligado	Selecione para habilitar/desabilitar o pico de rotações. (→P. 213)
	Desligado	
Configuração de fábrica		Selecione para reinicializar as configurações dos medidores, restaurando a configuração de fábrica.

Área de apresentação do hodômetro parcial/hodômetro

◆ Itens apresentados

■ Hodômetro

Apresenta a distância total percorrida pelo veículo.

■ Hodômetro parcial A/Hodômetro Parcial B

Apresenta a distância percorrida pelo veículo desde a última reinicialização. Os hodômetros parciais A e B podem ser usados para registrar distâncias diferentes separadamente.

Para reinicializar, apresente o hodômetro parcial desejado e pressione e segure o interruptor "ODO/TRIP".

■ Distância até a próxima troca de óleo do motor

Apresenta a distância pela qual o veículo pode ser conduzido até que a troca de óleo seja necessária.

◆ Apresentação de tela suspensa

Em algumas situações a mensagem a seguir será apresentada:

■ Distância até a próxima troca de óleo do motor

Apresenta a distância até a próxima troca de óleo do motor. Esta tela poderá ser apresentada nas situações abaixo:

- Se o botão de partida estiver no modo IGNIÇÃO LIGADA.
- Quando uma mensagem de advertência indicando que a manutenção de óleo deve ser feita em breve ou que é necessária for apresentada.

Função de sugestões

Apresenta sugestões ao motorista nas situações descritas a seguir. Para selecionar uma resposta para a sugestão apresentada, utilize os interruptores de controle dos medidores.

A função de sugestão pode ser ligada/desligada. (Dispositivos que podem ser personalizados: →P. 586)

■ Sugestão para ativar a tampa traseira elétrica

Se o sistema da tampa traseira elétrica estiver desativado (Selecione em  para desativar) e o interruptor da tampa traseira no painel de instrumentos for acionado, uma mensagem de sugestão será apresentada perguntando se você deseja ativar o sistema da tampa traseira elétrica. Para ativar o sistema da tampa traseira elétrica, selecione “Sim”.

Depois de ativar o sistema da tampa traseira, pressione o interruptor da tampa traseira elétrica para abri-la ou fecha-la.

■ Sugestão de desligamento dos faróis

Se os faróis ficarem ligados por um certo tempo depois do desligamento do botão de partida, uma mensagem de sugestão será apresentada perguntando se você deseja desligar os faróis. Para desligar os faróis, selecione “Sim”.

Se a porta dianteira for aberta depois do botão de partida ser desligado, essa mensagem de sugestão não será apresentada.

■ Sugestão de fechamento dos vidros elétricos (vinculada à operação dos limpadores do para-brisa)

Se os limpadores do para-brisa estiver em funcionamento com um vidro elétrico aberto, uma mensagem de sugestão será apresentada perguntando se você gostaria de fechar os vidros elétricos. Para fechar todos os vidros elétricos, selecione “Sim”.

■ Sugestão de fechamento dos vidros elétricos (vinculada à operação do botão de partida)

Se o botão de partida estiver desligado com um vidro elétrico aberto, uma mensagem de sugestão será apresentada perguntando se você gostaria de fechar os vidros elétricos. Para fechar todos os vidros elétricos, selecione “Sim”.

■ Indicador de Condução ECO (Econômica)

① Luz Indicadora de Condução Econômica
Durante a aceleração Econômica e Ecológica (condução Econômica), a Luz Indicadora de Condução Econômica acenderá. Quando a aceleração exceder a Zona de condução Econômica ou quando o veículo for parado, a luz apagará.

② Mostrador da Zona Indicadora de Condução Econômica
Sugere a Zona de condução Econômica com a razão de condução Econômica atual com base na aceleração.

③ Relação da condução Econômica com base na aceleração
Se a aceleração exceder a Zona de condução Econômica, o lado direito do Visor da Zona do Indicador de Condução ECO acenderá.

④ Zona de condução Econômica

O Indicador de Condução ECO não funcionará nas seguintes condições:

- A alavanca de mudança de marchas está em qualquer posição, exceto D.
- Uma interruptor de mudança de marcha no volante de direção é acionado.
- O modo esportivo é selecionado.
- O modo de condução é ajustado para o modo personalizado e o controle do conjunto de tração é ajustado para elétrico (→P. 364)
- A velocidade do veículo for aproximadamente 130 km/h ou superior.

■ Cor de fundo do indicador/da área de exibição da posição da alavanca de mudança de marchas (exceto nos modelos F SPORT)

A cor de fundo do indicador/da tela de exibição da posição da alavanca de mudança de marchas é alterada de acordo com o modo de condução conforme o descrito a seguir (→P. 214):

- Modo econômico: Azul
- Modo esportivo: Vermelho

■ Suspensão da tela de configurações

- Algumas configurações não podem ser alteradas durante a condução. Ao alterar configurações, estacione o veículo imediatamente em um local seguro.
- Se a mensagem de advertência for apresentada, a operação da tela de configurações será suspensa.

■ Visor de cristal líquido

Pequenas manchas ou manchas de luz podem aparecer no visor. Este fenômeno é característico em visores de cristal líquido, e não há problemas em continuar o uso do visor.

■ Personalização

Algumas funções podem ser personalizadas. (→P. 224, 586)

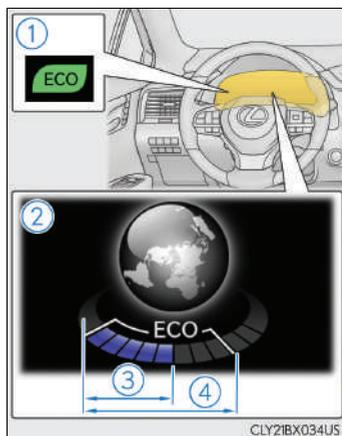

 **ATENÇÃO****■ Cuidados com o uso durante a condução**

- Ao operar o visor multifunção enquanto dirige, preste muita atenção à segurança e às áreas adjacentes ao veículo.
- Não olhe continuamente ao visor multifunção enquanto dirige, pois você poderá não ver pedestres, objetos na estrada, etc. à frente do veículo.

■ Cuidados durante a configuração dos visores

Certifique-se de que o veículo esteja estacionado em um local com ventilação adequada, uma vez que é necessário que o motor esteja em funcionamento durante a configuração do visor. Em um local fechado, como em uma garagem, poderá haver acúmulo e entrada de gases no veículo incluindo o monóxido de carbono (CO) que é nocivo. Isto poderá resultar em morte ou riscos graves à saúde.

 **NOTA****■ Ao a configurar os visores**

Para evitar a descarga da bateria, certifique-se de que o motor esteja funcionando durante a configuração dos dispositivos do visor.

Mostrador projetado no para-brisa (HUD)

Resumo das funções

O mostrador projetado no para-brisa está vinculado aos medidores e ao sistema de navegação e projeta várias informações na frente do motorista, como a velocidade atual do veículo e a orientação de rota para um destino definido.

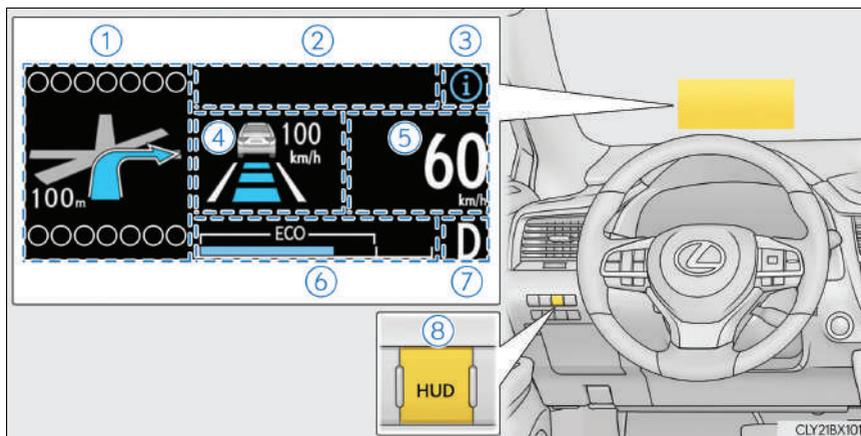

- ① Área de apresentação vinculada ao sistema de navegação (→P. 235)
Apresenta os seguintes itens, que estão vinculados ao sistema de navegação:
 - Nome da rua
 - Orientação de rota até o destino
 - Bússola
- ② Área de apresentação da mensagem (→P. 234)
Apresenta os seguintes itens:
 - Condição de operação do sistema de áudio
 - Temperatura externa
- ③ / ícone (→P. 234)

- ④ Área de apresentação da condição do sistema de suporte à condução*
- ⑤ Apresentação de velocidade do veículo
- ⑥ Indicador de Condução Econômica/Tacômetro (→P. 235)
- ⑦ Visor da posição da alavanca de mudança de marchas (→P. 320)
- ⑧ Interruptor HUD (Mostrador projetado no para-brisa) (→P. 233)

Uso do mostrador projetado no projetado no para-brisa

◆ Ativar/desativar o mostrador projetado no para-brisa

Pressione o interruptor HUD (mostrador projetado no para-brisa).

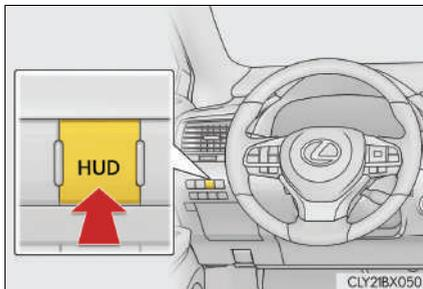

◆ Alterar as configurações do mostrador projetado no para-brisa

Selecione  no visor multifunção (→P. 224) para alterar as configurações a seguir:

■ Brilho/posição da tela

Selecione para ajustar o brilho e a posição do mostrador projetado no para-brisa.

■ Conteúdo do visor

Selecione para habilitar/desabilitar os itens descritos a seguir.

- Orientação de rota até o destino
- Condição do sistema de suporte à condução
- Bússola
- Condição de operação do sistema de áudio

■ Indicador de Condução Eco/Tacômetro

Selecione para apresentar o Indicador de Condução Eco/tacômetro/tela sem conteúdo.

Ícones /

Apresenta os ícones vinculados ao visor multifunção descritos a seguir:



Ícone de advertência principal

É apresentado quando uma mensagem de advertência aparecer no visor multifunção. (→P. 507)



Ícone de informações

Apresentada quando uma tela instantânea de sugestão/conselho é apresentada no visor multifunção. (→P. 229)

Área de apresentação da mensagem

Apresenta os seguintes itens na situação adequada:

■ Condição de operação do sistema de áudio

É apresentada quando o sistema de áudio é operado.

■ Temperatura externa

É apresentada as seguintes situações:

- Quando o botão de partida estiver no modo IGNIÇÃO LIGADA
- Quando o indicador temperatura externa baixa estiver piscando

O conteúdo apresentado é o mesmo que o apresentado no visor multifunção. Para mais detalhes, consulte a explicação da apresentação de temperatura externa no visor multifunção. (→P. 214)

Visor vinculado ao sistema multimídia

Apresenta os seguintes itens vinculados ao sistema de navegação:

■ Nome da rua

O nome da rua pela qual o veículo está trafegando é apresentada na parte inferior da área de apresentação.

Quando o sistema de navegação está realizando a orientação de rota, o nome da próxima rua será apresentado na parte superior da área de apresentação.

■ Orientação de rota até o destino

é apresentada quando o sistema de navegação está realizando a orientação de rotas. Ao se aproximar de um cruzamento, uma seta será apresentada para indicar a direção de percurso sugerida.

■ Bússola

Apresenta a direção do percurso.

Indicador de Condução Eco/Tacômetro

■ Indicador de Condução ECO

- ① Visor da Zona Indicadora de Condução Econômica
- ② Relação da condução Econômica com base na aceleração
- ③ Zona de condução Econômica

O conteúdo apresentado é o mesmo que o apresentado no visor multifunção (Indicador de Condução Eco). Para mais detalhes, consulte a P. 230.

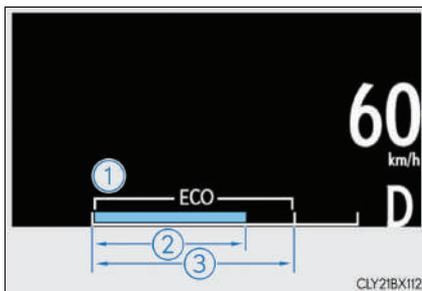

■ Tacômetro

Apresenta a rotação do motor em rotações por minuto.

■ Mostrador projetado no para-brisa

O mostrador projetado no para-brisa pode parecer escuro ou difícil de se ver através de óculos de sol, principalmente de óculos de sol polarizados. Ajuste o brilho do mostrador projetado no para-brisa ou remova os óculos de sol.

■ Quando a bateria estiver desconectada

As configurações personalizadas do mostrador projetado no para-brisa serão redefinidas.

■ Brilho da tela

O brilho do mostrador projetado no para-brisa pode ser ajustado em  no visor multifunção. Além disso, a tela também é ajustada automaticamente de acordo com a luminosidade do ambiente.

■ Habilitação/deshabilitação do mostrador projetado no para-brisa

Se o mostrador projetado no para-brisa estiver desativado, ele permanecerá assim quando botão de partida for desligado, e depois colocado no modo IGNIÇÃO LIGADA novamente.

■ Apresentação do nome da rua

Apenas os nomes das ruas incluídos nos dados do mapa serão apresentados.

■ Ajuste automático da posição do mostrador projetado no para-brisa

A posição desejada do mostrador projetado no para-brisa pode ser gravada na memória e acessada automaticamente pelo sistema de memória da posição de condução. (→P. 196)

**ATENÇÃO****■ Antes de usar o mostrador projetado no para-brisa**

- Confirme que a posição e o brilho da imagem do mostrador projetado no para-brisa não interfere com a condução segura. O ajuste incorreto da posição da imagem ou do brilho pode obstruir a visão do motorista e levar a um acidente, resultando em ferimentos graves ou fatais.
- Não olhe continuamente para o mostrador projetado no para-brisa, pois você poderá não ver pedestres, objetos na estrada, etc. à frente do veículo.

■ Cuidado ao alterar as configurações do mostrador projetado no para-brisa

Certifique-se de que o veículo esteja estacionado em um local com ventilação adequada, uma vez que é necessário que o motor esteja em funcionamento durante a configuração do mostrador projetado no para-brisa. Em um local fechado, como em uma garagem, poderá haver acúmulo e entrada de gases no veículo incluindo o monóxido de carbono (CO) que é nocivo. Isto poderá resultar em morte ou riscos graves à saúde.

 NOTA**■ Para evitar danos aos componentes**

- Não coloque bebidas perto do mostrador projetado no para-brisa. Se o projetor ficar úmido, isso pode resultar em mau funcionamento no sistema elétrico.
- Não coloque nada nem coloque adesivos no projetor do mostrador projetado no para-brisa.
Fazer isso poderia interromper as indicações do mostrador projetado no para-brisa.
- Não toque o interior do projetor do mostrador projetado no para-brisa nem introduza extremidades afiadas ou semelhantes no projetor.
Fazer isso pode causar em mau funcionamento do sistema mecânico.

**■ Ao alterar as configurações do mostrador projetado no para-brisa**

Para evitar a descarga da bateria, certifique-se de que o motor esteja funcionando durante a alteração das configurações do mostrador projetado no para-brisa.

Alavanca do sinalizador de direção

Instruções de acionamento

- ① Curva à direita
- ② Mudança para a faixa da direita (mova a alavanca parcialmente e solte-a)
A seta para a direita piscará 3 vezes.
- ③ Mudança para a faixa da esquerda (mova a alavanca parcialmente e solte-a)
A seta para a esquerda piscará 3 vezes.
- ④ Curva à esquerda

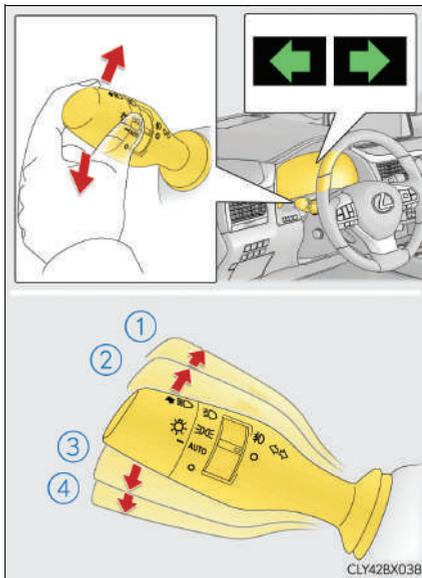

- **Os sinalizadores de direção poderão ser acionados quando**
O botão de partida for posicionado no modo IGNIÇÃO LIGADA.
- **Se o indicador piscar mais rapidamente do que o normal**
Verifique se as lâmpadas dos sinalizadores de direção dianteiros ou traseiros não estão queimadas.
- **Se as luzes do sinalizador de direção pararem antes da mudança de faixa**
Acione a alavanca novamente.
- **Personalização**
Algumas funções podem ser personalizadas. (→P. 586)

Faróis, limpadores e lavadores

Interruptor dos faróis

Os faróis podem ser acionados manual ou automaticamente.

Instruções de acionamento

Ao girar a extremidade da alavanca, as luzes irão acender conforme segue:

- ①  As luzes de posição dianteiras, lanternas traseiras, sinalizadores laterais de direção traseiros, da placa de licença e do painel de instrumentos acendem.
- ②  Os faróis e todas as luzes listadas acima acendem.
- ③ **AUTO** Os faróis, luzes diurnas* e todas as luzes listadas acima acendem e apagam automaticamente. (Quando o botão de partida estiver posicionado no modo **IGNIÇÃO LIGADA**.)
- ④ Luzes diurnas são acionadas*.

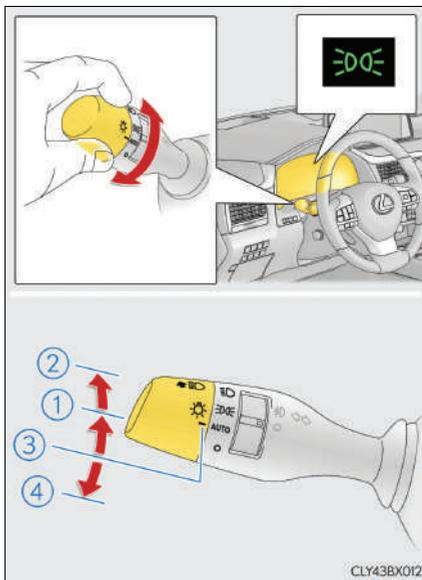

Acender o farol alto

- 1 Com os faróis acesos, pressione a alavanca para frente para acender os faróis altos.

Retorne a alavanca à posição central para apagar o farol alto.

- 2 Puxe a alavanca em sua direção e solte-a para piscar o farol alto uma vez.

Você poderá piscar o farol alto com o farol aceso ou apagado.

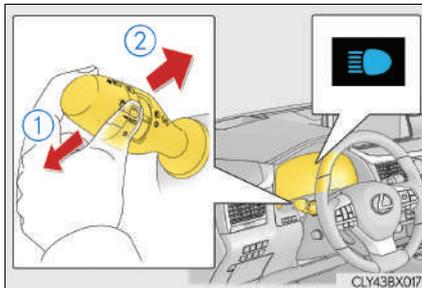

■ Sensor de controle dos faróis

O sensor poderá não funcionar corretamente se um objeto for posicionado sobre o sensor, ou se algum objeto for fixado no para-brisa causando obstrução do sensor.

Isto irá interferir na capacidade do sensor em detectar o nível da luz ambiente e poderá resultar em falha do sistema automático dos faróis.

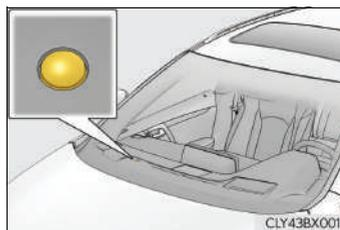

■ Sistema de desligamento automático de luzes

Os faróis e todas as luzes se apagam após desligar o botão de partida e abrir a porta do motorista.

Para acender as luzes novamente, coloque o botão de partida no modo IGNIÇÃO LIGADA ou coloque o interruptor de iluminação na posição AUTO uma vez, e depois na posição  ou .

■ Sistema de regulagem automática de altura dos faróis

O nível dos faróis será ajustado automaticamente conforme o número de passageiros e a condição de carga do veículo para garantir que os faróis não irão interferir com outros usuários da pista.

■ Iluminação da luz de entrada

Se o interruptor dos faróis estiver em AUTO e a área adjacente estiver escura, destravar as portas utilizando o sistema inteligente de entrada e partida ou o controle remoto irá ligar as luzes de posição dianteiras e as lanternas traseiras automaticamente.

*: Não disponível para o Brasil

■ Função de economia da bateria

Para evitar a descarga da bateria do veículo, se os faróis e/ou as lanternas traseiras estiverem acesos quando o botão de partida for desligado, a função de economia da bateria funcionará e desligará automaticamente as luzes após aproximadamente 20 minutos. Quando o botão de partida está no modo IGNIÇÃO LIGADA, a função de economia da bateria será desativada.

Quando qualquer um dos procedimentos a seguir for realizado, a função de economia da bateria será cancelada uma vez e reativada em seguida. Todas as luzes serão desligadas automaticamente 20 minutos após a reativação da função de economia da bateria:

- Quando o interruptor dos faróis for acionado
- Quando uma porta for aberta ou fechada

■ Personalização

Algumas funções podem ser personalizadas. (→P. 586)



NOTA

■ Para evitar a descarga da bateria

Não deixe as luzes acesas durante um período além do necessário quando o motor estiver desligado.

Interruptor das luzes de neblina

Os faróis de neblina garantem excelente a visibilidade em condições difíceis de condução, por exemplo sob chuva ou neblina.

Instruções de acionamento

- ① ○ Desliga as luzes de neblina traseiras e dianteiras
- ② 雾 Liga as luzes de neblina dianteiras
- ③ 雾 Liga as luzes de neblina traseiras e dianteiras

Soltar o anel do interruptor fará retornar à posição 雾.

Acionar o anel do interruptor novamente irá apagar apenas as luzes de neblina traseiras

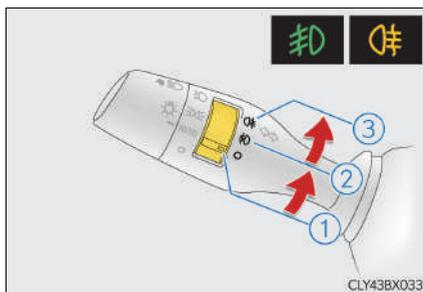

■ Os faróis de neblina poderão ser usados quando

Faróis de neblina: Os faróis ou as luzes de posição dianteiras estiverem acesas.

Luzes de neblina traseiras: As luzes de neblina dianteiras estiverem acesas.

Lavador e limpadores do para-brisa

Operação da alavanca dos limpadores

A operação do limpador é selecionada movendo-se a alavanca como a seguir. Ao selecionar "AUTO", os limpadores funcionarão automaticamente quando os sensores detectarem a precipitação de chuva. O sistema irá ajustar automaticamente o período de intermitência dos limpadores de acordo com o volume da chuva e a velocidade do veículo.

A sensibilidade do sensor pode ser ajustada quando "AUTO" estiver selecionado.

- ① ○ Desligado
- ② AUTO Operação do sensor de chuva
- ③ ▼ Operação em baixa velocidade
- ④ ▼▼ Operação em alta velocidade
- ⑤ ▲ Operação temporária

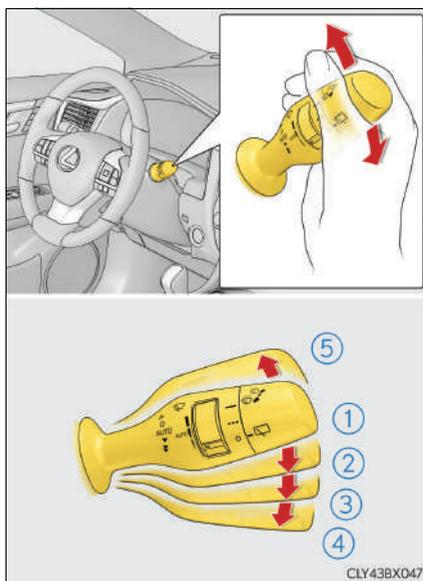

- ⑥ Aumenta a sensibilidade
- ⑦ Reduz a sensibilidade

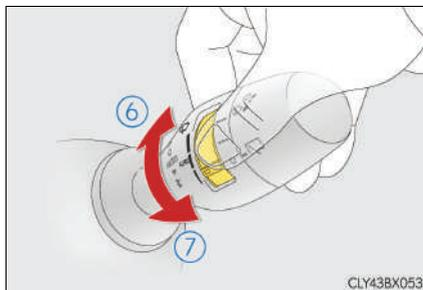

⑧ Operação dupla do lavador/limpador

Os limpadores serão acionados automaticamente algumas vezes após o jato do lavador.

Veículos com limpadores dos faróis:

Quando o botão de partida está no modo IGNIÇÃO LIGADA e os faróis estão acesos, se a alavanca estiver puxada, os limpadores dos faróis funcionarão uma vez. Depois disso, os limpadores dos faróis funcionarão a cada 5ª vez que a alavanca for puxada.

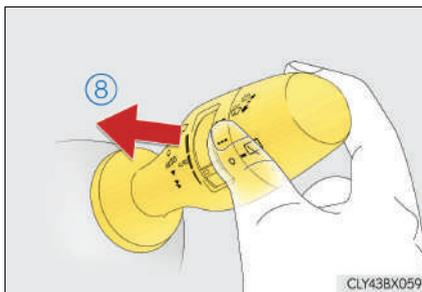

■ Os limpadores e lavador do para-brisa poderão ser usados quando

O botão de partida for posicionado no modo IGNIÇÃO LIGADA.

■ Varredura do limpador de prevenção de gotejamento

(Após funcionar várias vezes, os limpadores funcionam mais uma vez, com um pequeno retardo, para evitar gotas no para-brisa). No entanto, essa função não será acionada durante a condução.

■ Efeitos da velocidade do veículo na operação do limpador

A velocidade do veículo afeta o intervalo intermitente do limpador.

■ Sensor de chuva

- O sensor interpreta o volume de chuva.

Um sensor ótico foi adotado. O sensor poderá não funcionar adequadamente quando a luz do nascente ou poente atingir intermitentemente o para-brisa, ou se houver insetos no para-brisa.



- Se o interruptor do limpador for posicionado em "AUTO" enquanto o botão de partida estiver no modo IGNIÇÃO LIGADA, os limpadores funcionarão uma vez, indicando que o modo AUTO está ativado.
- Quando o anel de sensibilidade do sensor deixado na posição "AUTO", os limpadores irão funcionar uma vez para indicar que a sensibilidade do sensor foi aumentada.
- Se a temperatura do sensor de chuva for de 90°C (194°F) ou superior ou de -15°C (5°F) ou inferior, o funcionamento automático poderá não ocorrer. Nesse caso, acione os limpadores em qualquer modo, exceto o modo AUTOMÁTICO.

■ Se não houver pulverização de fluido do lavador

Verifique se os bicos do lavador não estão obstruídos e se há fluido no reservatório do lavador do para-brisa.

■ Abertura da porta dianteira vinculada à função de parada do limpador de para-brisa (veículos com limpadores de para-brisa com sensor de chuva)

Quando "AUTO" for selecionado e os limpadores do para-brisa estiverem em uso, se uma das portas dianteiras for aberta, a operação dos limpadores do para-brisa será para evitar que qualquer pessoa próxima do veículo seja molhada pela água propelida pelos limpadores, visto que o veículo foi parado com o freio de estacionamento aplicado ou com a alavanca de mudança de marchas em P. Enquanto a porta dianteira está fechada, a operação do limpador será retomada.

■ Personalização

Algumas funções podem ser personalizadas. (→P. 586)

ATENÇÃO

■ Precauções sobre o uso dos limpadores do para-brisa no modo AUTOMÁTICO

Os limpadores do para-brisa poderão ser acionados inesperadamente se o sensor for tocado ou se o para-brisa for submetido a vibrações no modo AUTO. Seja cauteloso para evitar que seus dedos, etc. fiquem presos nos limpadores do para-brisa.

■ Cuidados sobre o uso do fluido do lavador

Quando estiver frio, não utilize o fluido do lavador até que o para-brisa aqueça. O fluido poderá congelar no para-brisa resultando em baixa visibilidade. Isto poderá causar um acidente, resultando em ferimentos graves ou fatais.

NOTA

■ Quando o para-brisa estiver seco

Não use os limpadores, uma vez que poderão danificar o para-brisa.

■ Quando o reservatório do lavador estiver vazio

Não pressione o interruptor continuamente, visto que a bomba de fluido do lavador poderá superaquecer.

■ Quando o bocal do lavador estiver obstruído

Neste caso, consulte a sua Concessionária Autorizada Lexus.

Não tente limpá-lo usando alfinete ou outro objeto. O bocal poderá ser danificado.

Alterar a posição de descanso do limpador do para-brisa/Levantar os limpadores do para-brisa

Quando os limpadores do para-brisa não estão em uso, eles se retraem para debaixo do capô. Para permitir que os limpadores do para-brisa sejam levantados, ao estacionar em climas frios ou ao substituir a borracha do limpador do para-brisa, mude a posição de descanso dos limpadores do para-brisa para a posição de serviço utilizando a alavanca do limpador.

■ Levantar os limpadores do para-brisa para posição de serviço

Dentro de aproximadamente 40 segundos depois de desligar o botão de partida, mova a alavanca do limpador para a posição  e segure por aproximadamente 2 segundos ou mais.

Os limpadores se moverão para a posição de serviço.

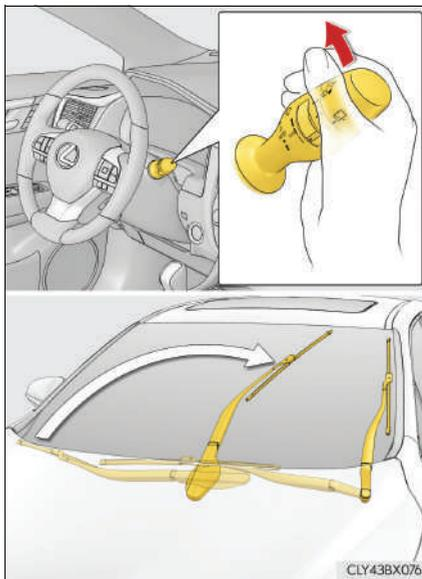

■ Levantar os limpadores do para-brisa

Enquanto segura a parte do gancho da haste do limpador, levante o limpador em contato com o para-brisa.

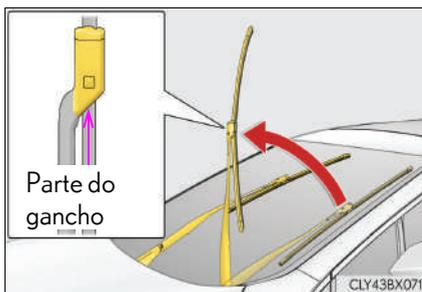

Parte do gancho

■ Colocar os limpadores do para-brisa na posição retraída

Com os limpadores em contato com o para-brisa, coloque o botão de partida no modo IGNIÇÃO LIGADA e, em seguida, mova a alavanca do limpador para a posição de operação. Quando o interruptor dos limpadores é desligado, os limpadores do para-brisa irão parar na posição retraída.

 NOTA**■ Ao levantar os limpadores do para-brisa**

- Não levante os limpadores do para-brisa enquanto eles estão na posição retraída, abaixo do capô. Do contrário, eles podem entrar em contato com o capô e, possivelmente, causar danos ao limpador do para-brisa e/ou capô.
- Não levante o limpador do para-brisa pela palheta do limpador. Do contrário, a palheta do limpador pode ser deformada.



- Não acione a alavanca do limpador enquanto os limpadores do para-brisa estão levantados. Do contrário, os limpadores do para-brisa podem entrar em contato com o capô e, possivelmente, causar danos a eles e/ou capô.

Limpador e lavador do vidro traseiro

Acionar as alavancas do limpador do para-brisa

Ao girar a extremidade da alavanca, o limpador e lavador do vidro traseiro serão ligados.

- ① ○ Desligado
- ② --- Operação intermitente
- ③ — Operação normal

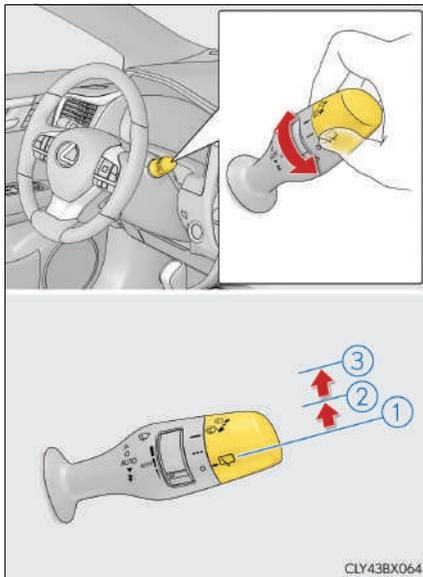

- ④ Operação dupla do lavador/limpador

Os limpadores serão acionados automaticamente algumas vezes e depois o jato do lavador esguichará.

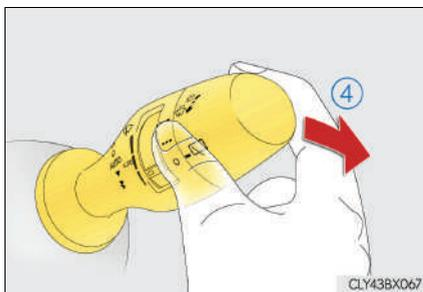

■ O limpador e lavador do vidro traseiro poderão ser usados quando

O botão de partida for posicionado no modo IGNIÇÃO LIGADA.

■ Se não houver pulverização de fluido do lavador

Verifique se o bico do lavador não está obstruído, e se há fluido no reservatório do lavador do para-brisa.

**NOTA****■ Quando o vidro traseiro estiver seco**

Não use o limpador, pois isso poderá danificar o vidro traseiro.

■ Quando o reservatório do lavador estiver vazio

Não pressione o interruptor continuamente, visto que a bomba de fluido do lavador poderá superaquecer.

■ Quando o bocal do lavador estiver obstruído

Neste caso, consulte a sua Concessionária Autorizada Lexus.

Não tente limpá-lo usando alfinete ou outro objeto. O bocal poderá ser danificado.

Vidros elétricos

Procedimentos de abertura e fechamento

Os vidros elétricos podem ser abertos e fechados usando os interruptores.

Ao operar o interruptor, os vidros movem conforme segue:

- 1 Fechamento
- 2 Fechar com um toque*
- 3 Abrir
- 4 Abrir com um toque*

*: Para interromper o movimento do vidro, acione o interruptor do vidro no sentido oposto.

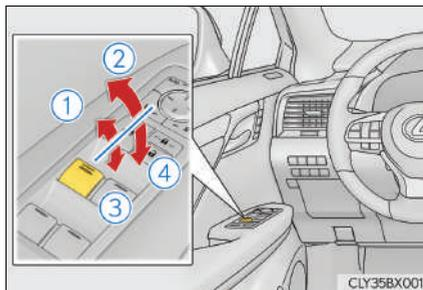

Interruptor de travamento dos vidros

Pressione o interruptor para baixo para travar o vidro do passageiro. A luz indicadora acenderá quando os vidros dos passageiros forem travados.

Use este interruptor para impedir que as crianças abram ou fechem acidentalmente o vidro do passageiro.

O vidro do lado do passageiro ainda poderá ser aberto e fechado através do interruptor da porta do motorista, mesmo que o interruptor de travamento esteja acionado.

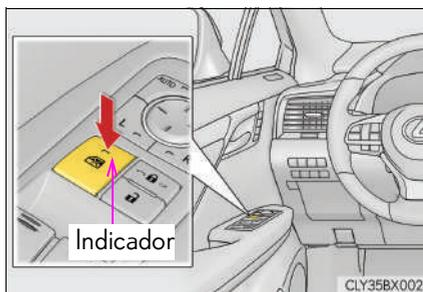

■ Os vidros elétricos poderão ser acionados quando

O botão de partida for posicionado no modo IGNIÇÃO LIGADA.

■ Operação dos vidros elétricos após desligar o motor

Os vidros elétricos poderão ser acionados durante aproximadamente 45 segundos após o desligamento do botão de partida, ou do posicionamento do mesmo no modo ACESSÓRIOS. Entretanto, os vidros não poderão ser acionados se qualquer porta dianteira for aberta.

■ Função de proteção contra esmagamento

Se um objeto estiver preso entre o vidro e a sua estrutura enquanto o vidro estiver sendo fechado, o curso do vidro será interrompido e o vidro irá abrir levemente.

■ Função de proteção antiesmagamento

Se um objeto ficar preso entre a porta e o vidro enquanto o vidro estiver abrindo, o movimento do vidro será interrompido.

■ Quando o vidro não puder ser aberto ou fechado

Quando a função de proteção contra esmagamento ou a função de proteção antiesmagamento funcionar de forma anormal e o vidro não puder ser aberto ou fechado totalmente, execute as operações abaixo com o interruptor do vidro elétrico da porta correspondente.

● Pare o veículo. Com o botão de partida no modo IGNIÇÃO LIGADA, dentro de 4 segundos após a ativação do sistema de proteção contra esmagamento ou da proteção antiesmagamento, opere o interruptor do vidro elétrico continuamente na direção de fechamento ou abaixamento por um toque, de modo que o vidro da porta possa ser aberto ou fechado.

● Se o vidro da porta não puder ser aberto e fechado, mesmo após a realização dos procedimentos acima, realize o procedimento a seguir para inicialização da função.

1 Coloque o botão de partida no modo IGNIÇÃO LIGADA.

2 Puxe e segure o interruptor do vidro elétrico na direção de fechamento com um toque e feche o vidro completamente.

3 Solte o interruptor do vidro elétrico por um momento, volte a puxar o interruptor de acionamento com um toque na direção de fechamento e segure-o por, aproximadamente, 6 segundos ou mais.

4 Pressione e segure o interruptor do vidro elétrico com um toque na direção de abertura. Quando o vidro elétrico estiver completamente aberto, segure o interruptor por 1 segundo adicional ou mais.

5 Solte o interruptor do vidro elétrico por um momento, volte a apertar o interruptor de acionamento com um toque na direção de abertura e segure-o por, aproximadamente, 4 segundos ou mais.

6 Pressione e segure o interruptor do vidro elétrico com um toque na direção de fechamento novamente. Quando o vidro elétrico estiver completamente fechado, segure o interruptor por 1 segundo adicional ou mais.

Se o interruptor for liberado enquanto o vidro estiver em movimento, inicie novamente o procedimento desde o começo.

Se o movimento do vidro for revertido e ele não puder ser fechado ou aberto completamente, leve o veículo para ser inspecionado em uma Concessionária Autorizada Lexus.

■ Operação do vidro interligado ao travamento da porta

- Os vidros elétricos podem ser abertos e fechados usando a chave mecânica.*
(→P. 340)
- Os vidros elétricos podem ser abertos e fechados usando o controle remoto.*
(→P. 161)

*: Essas configurações devem ser personalizadas em uma Concessionária Autorizada Lexus.

■ Alarme

○ alarme pode disparar, se ele for ativado e o vidro elétrico fechado utilizando a função de operação do vidro elétrico vinculada ao travamento da porta. (→P. 147)

■ Quando a bateria estiver desconectada

○ interruptor de travamento dos vidros será desabilitado. Se necessário, pressione o interruptor de travamento dos vidros após a reconexão da bateria.

■ Alarme de advertência de abertura dos vidros elétricos

Um alarme soará e uma mensagem será exibida no visor multifunção no painel de instrumentos quando o botão de partida for desligado e a porta do motorista for aberta com os vidros elétricos abertos.

■ Personalização

Algumas funções podem ser personalizadas. (→P. 586)

⚠ ATENÇÃO

Observe as precauções abaixo.

A negligência poderá resultar em ferimentos graves ou fatais.

■ Abertura e fechamento dos vidros

- O motorista é responsável por todas as operações dos vidros elétricos, incluindo os vidros dos passageiros. Para evitar o acionamento acidental, principalmente por uma criança, não deixe uma criança acionar os vidros elétricos. É possível que partes do corpo de crianças e outros passageiros fiquem presas no vidro elétrico. Além disso, ao conduzir com uma criança no veículo, recomenda-se usar o interruptor de travamento dos vidros. (→P. 250)
- Certifique-se de que todos os passageiros não mantenham parte alguma do corpo em posição que possa ser atingida quando o vidro estiver em movimento.



- Ao usar o controle remoto ou a chave mecânica e acionar os vidros elétricos, acione o vidro elétrico após verificar para confirmar que não há possibilidade alguma de que as partes do corpo do passageiro fiquem presas no vidro. Além disso, não permite que uma criança acione o vidro elétrico com o controle remoto ou a chave mecânica. É possível que uma criança ou outros passageiros fiquem presos no vidro elétrico.
- Ao sair do veículo, pressione o botão de partida, deixando-o no modo OFF, leve a chave e saia do veículo junto com a criança. Poderá ocorrer acionamento acidental, devido a travessuras etc., que podem possivelmente levar a um acidente.

■ Função de proteção contra esmagamento

- Nunca tente prender parte alguma do seu corpo para ativar intencionalmente a função de proteção contra esmagamento.
- A função de proteção contra esmagamento poderá não funcionar se houver alguma obstrução pouco antes do fechamento total do vidro. Tome cuidado para não prender quaisquer partes do seu corpo no vidro.

■ Função de proteção antiesmagamento

- Nunca use parte alguma do seu corpo ou roupas para ativar intencionalmente a função de proteção antiesmagamento.
- A função de proteção antiesmagamento poderá não funcionar se houver alguma obstrução próxima à abertura total do vidro. Tenha cuidado para não prender nenhuma parte do seu corpo ou tecido no vidro.

Teto solar

Use os interruptores dispostos no teto do veículo para abrir, fechar e inclinar o teto solar para cima e para baixo.

Abertura e fechamento

① Abre o teto solar*

O teto solar irá parar um pouco antes da posição totalmente aberta para reduzir o ruído do vento.

Pressione o interruptor novamente para abrir o teto solar totalmente.

② Fecha o teto solar*

*: Pressione ligeiramente qualquer um dos lados do interruptor do teto solar para interromper o funcionamento do teto solar parcialmente.

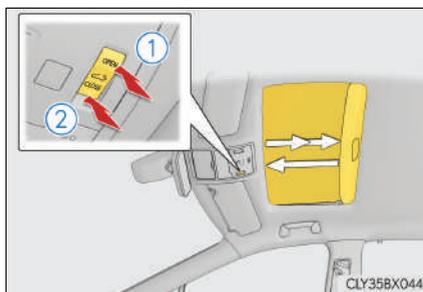

Inclinar para cima e para baixo

① Inclina o teto solar para cima*

② Inclina o teto solar para baixo*

*: Pressione ligeiramente qualquer um dos lados do interruptor do teto solar para interromper o funcionamento do teto solar parcialmente.

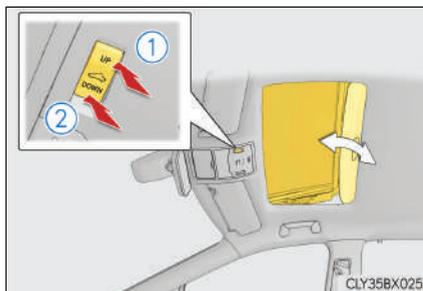

■ O teto solar poderá ser acionado quando

○ botão de partida for posicionado no modo IGNIÇÃO LIGADA.

■ Operação do teto solar após desligar o motor

○ teto solar poderá ser acionado por aproximadamente 45 segundos após o desligamento do botão de partida, ou do posicionamento no modo ACESSÓRIOS. O teto solar não poderá, entretanto, ser acionados se a porta do motorista for aberta.

■ Função de proteção antiesmagamento

Se um objeto for detectado entre o teto solar e o quadro durante o fechamento ou inclinação para baixo do teto solar, o curso do vidro será interrompido e o teto solar irá abrir levemente.

■ Tela de proteção solar

A tela de proteção solar poderá ser aberta e fechada manualmente. Entretanto, a tela de proteção solar irá abrir automaticamente quando o teto solar for aberto.

■ Operação do teto solar vinculada à trava da porta

● O teto solar pode ser aberto e fechado usando a chave mecânica.* (→P. 340)

● O teto solar pode ser aberto e fechado usando o controle remoto.* (→P. 161)

*: Essas configurações devem ser personalizadas em uma Concessionária Autorizada Lexus.

■ Quando o teto solar não fechar normalmente

Execute o procedimento abaixo:

- Se o teto solar for fechado, mas a seguir reabrir levemente

1 Pare o veículo.

2 Pressione e mantenha pressionado o interruptor "CLOSE" (FECHAR).^{*1}
O teto solar fechará, reabrirá e fará uma pausa de aproximadamente 10 segundos.^{*2} Em seguida, fechará novamente, inclinará para cima e pausará por aproximadamente 1 segundo. Finalmente, o teto será abaixado, aberto e fechado.

3 Verifique se o teto solar está completamente fechado e, a seguir, libere o interruptor.

- Se o teto solar for abaixado, mas a seguir for levantado

1 Pare o veículo.

2 Pressione e mantenha pressionado o interruptor "UP" (PARA CIMA)^{*1} até que o teto solar seja movido para a posição de inclinação para cima e pare.

3 Libere o interruptor "UP" (PARA CIMA) uma vez e a seguir pressione e mantenha pressionado o interruptor "UP" (PARA CIMA) novamente.^{*1}

O teto solar irá parar por aproximadamente 10 segundos na posição de inclinação para cima.^{*2} E, a seguir, o teto será levemente ajustado e pausará durante aproximadamente 1 segundo. Finalmente, o teto será abaixado, aberto e fechado.

4 Verifique se o teto solar está completamente fechado e, a seguir, libere o interruptor.

*1: Se o interruptor for liberado em um intervalo incorreto, o procedimento deverá ser executado novamente desde o início.

*2: Se o interruptor for liberado após a pausa mencionada acima de 10 segundos, a operação automática será desabilitada. Neste caso, pressione e mantenha pressionado o interruptor "CLOSE" ou "UP", e o teto solar será inclinado para cima e pausado durante aproximadamente 1 segundo. A seguir, o teto será abaixado, aberto e fechado. Verifique para confirmar que o teto solar parou completamente e, em seguida, solte o interruptor.

Se o teto solar não fechar totalmente mesmo após o procedimento acima ser executado corretamente, o veículo deverá ser inspecionado em uma Concessionária Autorizada Lexus.

■ Alarme

O alarme pode disparar, se ele for ativado e o teto solar fechado utilizando a função de operação do teto solar vinculada ao travamento da porta. (→P. 147)

■ Alarme de abertura do teto solar

Um alarme soar e uma mensagem será exibida no visor multifunção no painel de instrumentos quando o botão de partida for desligado e a porta do motorista e o teto solar ainda estiverem abertos.

■ Personalização

Algumas funções podem ser personalizadas. (→P. 586)

⚠ ATENÇÃO

Observe as precauções abaixo.

A negligência poderá resultar em ferimentos graves ou fatais.

■ Abrir o teto solar

- Não permita que passageiros mantenham as mãos ou cabeça fora do veículo em movimento.
- Não se sente no teto solar.

■ Abertura e fechamento do teto solar

- O motorista é responsável pelas operações de abertura e fechamento do teto solar. Para evitar o acionamento acidental, principalmente por uma criança, não deixe uma criança acionar o teto solar. É possível que partes do corpo de crianças e outros passageiros fiquem presas no teto solar.
- Certifique-se de que todos os passageiros não mantenham parte alguma do corpo em posição que possa ser atingida quando o teto solar estiver em movimento.
- Ao usar o controle remoto ou a chave mecânica e acionar o teto solar, acione o teto solar após verificar para confirmar que não há possibilidade alguma de que as partes do corpo do passageiro fiquem presas no teto solar. Além disso, não permite que uma criança acione o teto solar com o controle remoto ou a chave mecânica. É possível que uma criança ou outros passageiros fiquem presos no teto solar.
- Ao sair do veículo, pressione o botão de partida, deixando-o no modo OFF, leve a chave e saia do veículo junto com a criança. Poderá ocorrer acionamento acidental, devido a travessuras etc., que podem possivelmente levar a um acidente.

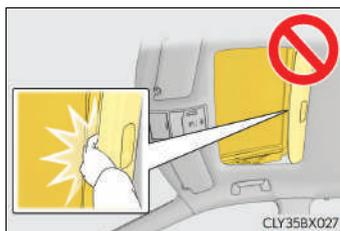

■ Função de proteção contra esmagamento

- Nunca tente prender parte alguma do seu corpo para ativar intencionalmente a função de proteção contra esmagamento.
- A função de proteção contra esmagamento poderá não funcionar se houver alguma obstrução antes que o teto solar feche totalmente. Além disso, a função de proteção antiesmagamento não é projetada para funcionar enquanto o interruptor estiver sendo pressionado. Tenha cuidado para que seus dedos, etc. não fiquem presos.

Teto solar panorâmico

Utilize o interruptor no teto para operar o teto solar panorâmico e a persiana eletrônica.

Abertura e fechamento da persiana eletrônica

① Abrir a persiana eletrônica

Deslize e segure o interruptor para trás. A persiana eletrônica se abre completa e automaticamente.*

② Fechar a persiana eletrônica

Deslize e segure o interruptor para frente. A persiana eletrônica se fecha completa e automaticamente.*

*: Deslize rapidamente e solte o interruptor em qualquer direção para interromper o acionamento da persiana eletrônica na metade da operação.

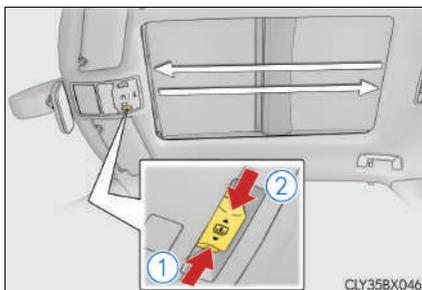

Inclinação do teto solar panorâmico para cima e para baixo

Inclina o teto solar panorâmico para cima (pressione)*

Quando o teto solar panorâmico está inclinado para cima, a persiana eletrônica se abrirá até a metade do teto.

*: Pressione levemente o interruptor novamente para interromper o funcionamento do teto solar panorâmico no meio da operação.



Inclina o teto solar panorâmico para baixo (pressione e segure)

O teto solar panorâmico só pode ser inclinado para baixo quando estiver inclinado para cima.

Abertura e fechamento do teto solar panorâmico

Abre o teto solar panorâmico*

Deslize e segure o interruptor  para trás. O teto solar panorâmico e a persiana eletrônica irão abrir automaticamente.

O teto solar panorâmico pode ser aberto a partir da posição de inclinação para cima.

*: Deslize rapidamente e solte o interruptor  em qualquer direção para interromper o acionamento do teto solar panorâmico na metade da operação.



Fecha o teto solar panorâmico*

Deslize e segure o interruptor  para frente. O teto solar panorâmico fechará completa e automaticamente.



■ O teto solar panorâmico poderá ser acionado quando

○ botão de partida for posicionado no modo IGNIÇÃO LIGADA.

■ Operação do teto solar panorâmico depois de desligar o motor

○ teto solar panorâmico e a persiana eletrônica poderão ser acionados durante aproximadamente 45 segundos após posicionar o botão de partida no modo ACESSÓRIOS ou depois de seu desligamento. O teto solar não poderá, entretanto, ser acionados se a porta do motorista for aberta.

■ Função de proteção antiesmagamento

Se um objeto for detectado entre o teto solar panorâmico e o quadro nas situações a seguir, o funcionamento será interrompido e o teto solar panorâmico irá abrir levemente:

- O teto solar panorâmico está fechando ou inclinando para baixo.
- A persiana eletrônica está fechando.

■ Operação do teto solar panorâmico vinculada à trava da porta

- O teto solar panorâmico pode ser aberto e fechado usando o controle remoto.*
(→P. 161)

*: Essas configurações devem ser personalizadas em uma Concessionária Autorizada Lexus.

■ Fechamento do teto solar panorâmico e da persiana eletrônica

Deslize o interruptor  para frente.

A persiana eletrônica fechará até a metade e parará. O teto solar panorâmico então fechará completamente. Depois disso, a persiana eletrônica se fecha completamente.

■ Quando o teto solar panorâmico ou a persiana eletrônica não fecharem normalmente

Execute o procedimento abaixo:

- 1 Pare o veículo.
- 2 Coloque o botão de partida no modo IGNIÇÃO LIGADA.
- 3 Deslize e segure o interruptor  ou o interruptor  para frente. Continue a pressionar o interruptor por aproximadamente 10 segundos depois do teto solar panorâmico ou a persiana eletrônica fechar e reabrir. O teto solar panorâmico e a persiana eletrônica irão começar a fechar.*
- 4 Verifique se o teto solar panorâmico e a persiana eletrônica estão totalmente fechados e solte o interruptor.

*: Se o interruptor for liberado em um intervalo incorreto, o procedimento deverá ser executado novamente desde o início.

Se o teto solar panorâmico ou a persiana eletrônica não fecharem totalmente mesmo após o procedimento acima ser executado corretamente, o veículo deverá ser inspecionado em uma Concessionária Autorizada Lexus.

■ Alarme

O alarme pode disparar, se ele for ativado e o teto solar panorâmico fechado utilizando a função de operação do teto solar panorâmico vinculada ao travamento da porta. (→P. 147)

■ Alarme de advertência de abertura do teto solar panorâmico

Um alarme soar e uma mensagem será exibida no visor multifunção no painel de instrumentos quando o botão de partida for desligado e a porta do motorista e o teto solar panorâmico ainda estiverem abertos.

■ Personalização

Algumas funções podem ser personalizadas. (→P. 586)

⚠️ ATENÇÃO

Observe as precauções abaixo.
A negligência poderá resultar em ferimentos graves ou fatais.

■ Abertura e fechamento da persiana eletrônica

- Verifique para confirmar que todos os passageiros não mantenham parte alguma do corpo em posição que possa ficar presa quando a persiana eletrônica estiver sendo acionada.
- Não deixe que crianças acionem a persiana eletrônica. Fechar a persiana eletrônica sobre alguém poderá resultar em ferimentos graves ou fatais.



■ Abertura e fechamento do teto solar panorâmico

- O motorista é responsável pelas operações de abertura e fechamento do teto solar panorâmico. Para evitar o acionamento acidental, principalmente por uma criança, não deixe uma criança acionar o teto solar panorâmico. É possível que partes do corpo de crianças e outros passageiros fiquem presas no teto solar panorâmico.

- Certifique-se de que todos os passageiros não mantenham parte alguma do corpo em posição que possa ser atingida quando o teto solar panorâmico estiver em movimento.
- Ao usar o controle remoto ou a chave mecânica e acionar o teto solar panorâmico, acione o teto solar panorâmico após verificar para confirmar que não há possibilidade alguma de que as partes do corpo do passageiro fiquem presas no teto solar panorâmico. Além disso, não permite que uma criança acione o teto solar panorâmico com o controle remoto ou a chave mecânica. É possível que uma criança ou outros passageiros fiquem presos no teto solar panorâmico.
- Ao sair do veículo, pressione o botão de partida, deixando-o no modo OFF, leve a chave e saia do veículo junto com a criança. Poderá ocorrer acionamento acidental, devido a travessuras etc., que podem possivelmente levar a um acidente.

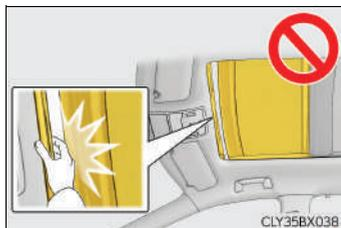
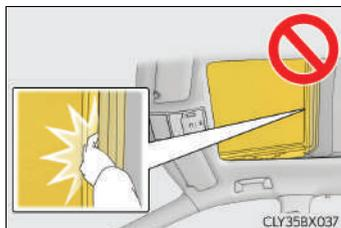

■ Função de proteção contra esmagamento

- Nunca tente prender parte alguma do seu corpo para ativar intencionalmente a função de proteção contra esmagamento.
- A função de proteção antiesmagamento poderá não funcionar se houver alguma obstrução antes do teto solar panorâmico ou da persiana eletrônica fechar totalmente. Além disso, a função de proteção antiesmagamento não é projetada para funcionar enquanto o interruptor estiver sendo pressionado. Tenha cuidado para que seus dedos, etc. não fiquem presos.

 **ATENÇÃO****■ Para evitar queimaduras ou ferimentos**

Não toque na área entre a parte inferior do teto solar panorâmico e a persiana eletrônica. Sua mão poderá ficar presa e você poderia se machucar. Além disso, se o veículo for deixado sob luz solar direta por um tempo prolongado, a parte inferior do teto solar panorâmico poderá ficar muito quente podendo causar queimaduras.

 **NOTA****■ Para evitar danos ao teto solar panorâmico**

- Antes de abrir o teto solar panorâmico, certifique-se de que não há objetos estranhos ao redor da abertura.
- Não bata na superfície ou nas extremidades do teto solar panorâmico com objetos rígidos.
- Não pressione o interruptor  continuamente depois do teto solar panorâmico ser totalmente aberto ou fechado.

■ Depois do veículo ser lavado ou passar por uma chuva

Antes da abertura do teto solar panorâmico, remova qualquer acúmulo de água sobre ele. Do contrário, a água poderá entrar na cabine quando o teto solar panorâmico for aberto.

Luzes internas

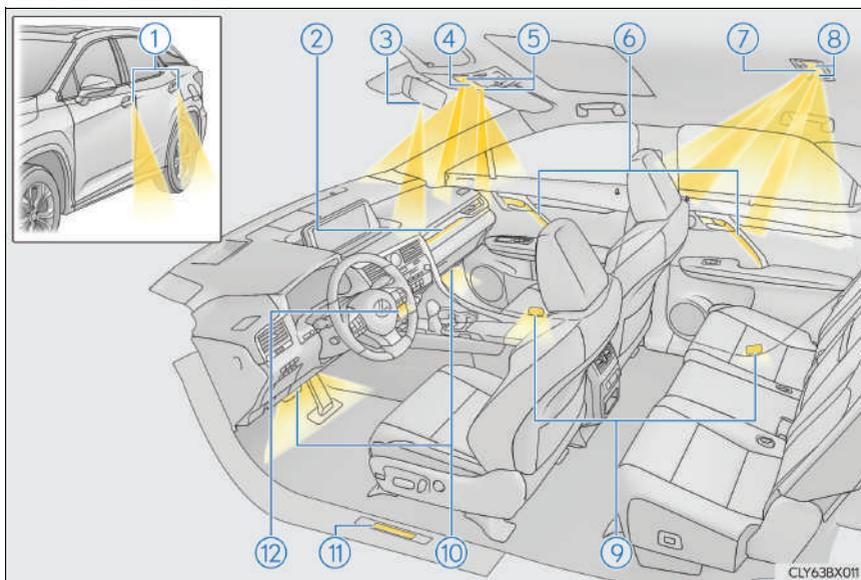

- | | |
|---|--|
| ① Luzes externas para o compartimento dos pés | ⑦ Luz interna traseira (→P. 264) |
| ② Luz ornamental do painel de instrumentos | ⑧ Luzes de leitura traseiras (→P. 265) |
| ③ Luz da alavanca de mudança de marchas | ⑨ Luzes de cortesia da porta |
| ④ Luz interna dianteira(→P. 264) | ⑩ Luzes do compartimento dos pés |
| ⑤ Luzes de leitura dianteiras (→P. 265) | ⑪ Luzes da soleira |
| ⑥ Luzes de ornamento do acabamento da porta | ⑫ Luz do console central dianteiro |

Luzes internas

A luz interna traseira é ligada/desligada junto da luz interna dianteira.

Ligar/desligar a luz (toque a luz)

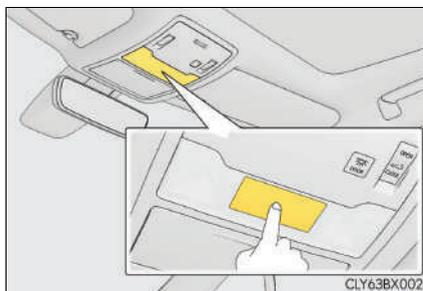

Ligar/desligar a posição da porta

- 1 Ligado
- 2 Desligado

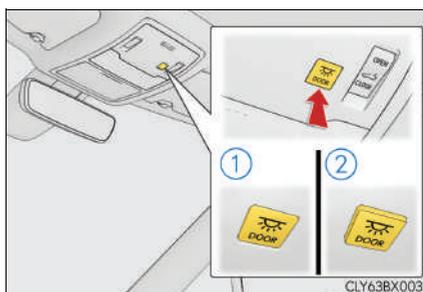

Luz de leitura

► Dianteiro

Ligar/desligar as luzes (toque as luzes)

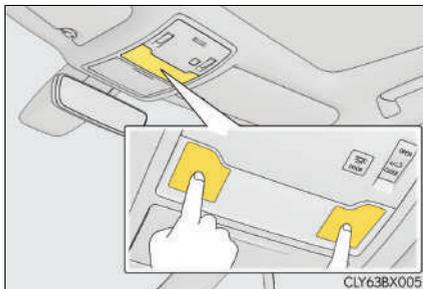

► Traseira

Acender/apagar as luzes

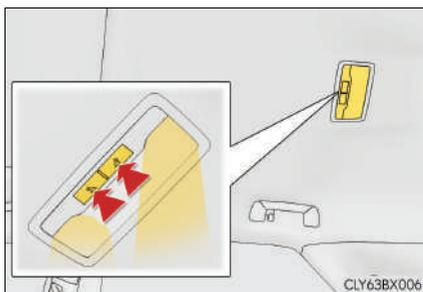

- Sistema de iluminação de entrada: As luzes acendem/apagam automaticamente de acordo com o modo do botão de partida, a presença da chave eletrônica, se as portas estão travadas/destravadas e se as portas estão abertas/fechadas.
- Se as luzes internas permanecerem acesas quando o botão de partida for desligado, as luzes se apagarão automaticamente após 20 minutos.
- Nos casos abaixo, as luzes internas e de leitura dianteiras e a luz de leitura podem não responder da forma normal.
 - Quando água, sujeira etc. tiverem aderido na superfície das lentes
 - Quando acionadas com a mão molhada
 - Quando estiver usando luvas etc.
- Algumas funções podem ser personalizadas. (→P. 586)

⚠ NOTA

- Nunca remova as lentes da luz interna dianteira e das luzes de leitura dianteiras. Caso contrário, as luzes serão danificadas. Se houver necessidade de remover as lentes, entre em contato com a Concessionária Autorizada Lexus.
- Para evitar a descarga da bateria, não deixe as luzes acesas durante um período além do necessário quando o motor estiver desligado.

Controlador Climático Lexus

Os bancos com controle de temperatura são controlados automaticamente de acordo com a temperatura definida para o sistema de ar condicionado, temperatura externa, temperatura interna, etc. O Sistema Lexus de Ajuste Climático permite que uma condição confortável seja mantida sem a necessidade de se ajustar cada sistema.

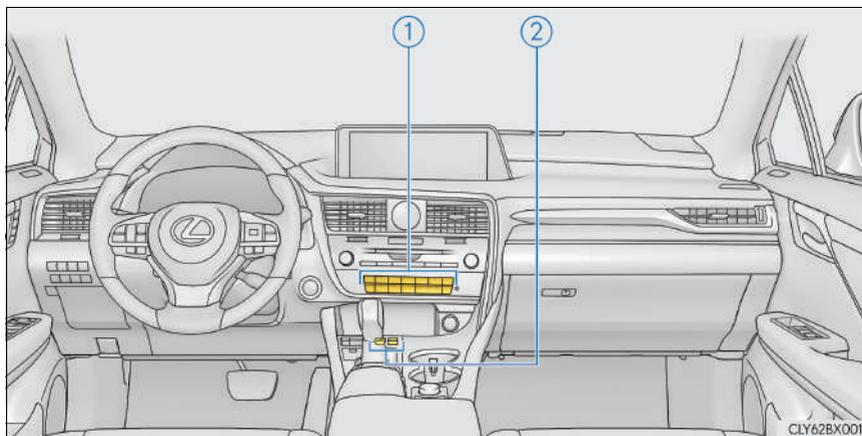

① Sistema de ar condicionado automático dianteiro (→P. 270)

Ajuste o sistema do ar condicionado no modo automático.

A temperatura para o banco do motorista e para o banco do passageiro dianteiro pode ser ajustada individualmente.

② Aquecedores e ventiladores do banco (→P. 278, 278)

Selecione o modo “AUTO” para cada banco.

O aquecedor ou ventilador do banco será selecionado automaticamente de acordo com a temperatura do sistema de ar condicionado, temperatura externa, etc.

Sistema de ar condicionado automático dianteiro

As saídas de ar e a velocidade do ventilador são ajustadas automaticamente de acordo com a regulação de temperatura.

Pressione o botão “MENU” no Touch Remoto, em seguida, selecione  para exibir a tela de controle do ar condicionado.

O sistema de ar condicionado pode ser apresentado e operado pelo visor lateral. (→P. 281)

Para obter detalhes sobre o Touch Remoto, consulte o “Manual do Sistema Multimídia”.

Além disso, o visor e as posições dos botões serão diferentes, dependendo do tipo de sistema.

Painel de controle

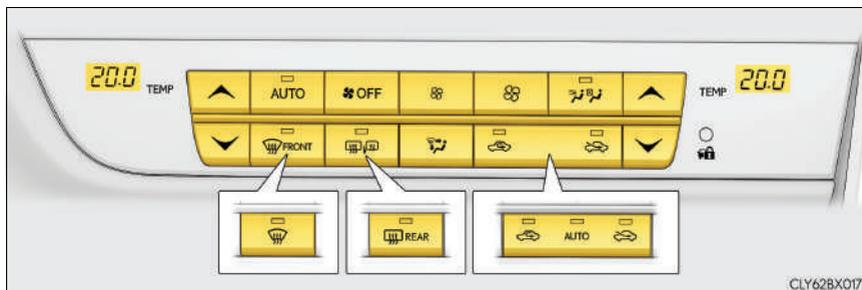

■ Ajustar a regulação de temperatura

Pressione  para aumentar a temperatura e  para diminuir a temperatura.

■ Ajustar a regulação de velocidade do ventilador

Pressione  para aumentar a velocidade do ventilador e  para diminuir a velocidade do ventilador.

Pressione o botão “OFF” (Desligar) para desligar o ventilador.

■ Mudar o modo de fluxo de ar

Para mudar as saídas de ar, pressione .

As saídas de ar utilizadas são comutadas sempre que o botão for pressionado.

- ① Fluxo de ar para a parte superior do corpo.
- ② Fluxo de ar para a parte superior do corpo e para os pés.
- ③ Fluxo de ar para os pés.
- ④ O ar flui para a área dos pés e o desembaçador do para-brisa entra em funcionamento

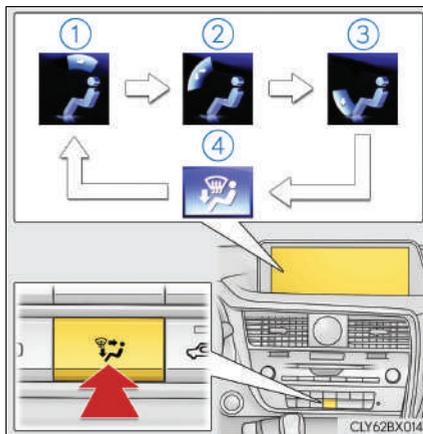

■ Outras funções

- Comutação entre os modos de ar externo e recirculação de ar (→P. 272)
- Desembaçar o para-brisa (→P. 272)
- Desembaçar o vidro traseiro (→P. 272)
- Desembaçar o vidro traseiro e os espelhos retrovisores externos (→P. 272)

Tela de controle

- ① Ajustar a regulagem de temperatura do lado esquerdo
- ② Ajustar a regulagem de velocidade do ventilador
- ③ Selecionar o modo de fluxo de ar
- ④ Ajustar a regulagem de temperatura do lado direito
- ⑤ Exibir a tela de controle de opções (→P. 269)
- ⑥ Selecione para definir o modo automático como ligado/desligado
- ⑦ Selecione para definir a função de resfriamento e desumidificação como ligada/desligada

Se o indicador **A/C** for desligado, o sistema irá soprar ar em temperatura ambiente ou ar aquecido.

- ⑧ Selecione para definir o modo eco como ligado/desligado (→P. 275)

■ Tela de controle de opções

Selecione  na tela de controle do ar-condicionado para exibir a tela de controle de opções. As funções podem ser alternadas entre ligada e desligada

- ① Evite o acúmulo de gelo no para-brisa e nas palhetas do limpador (não equipado)
- ② Selecione para ligar/desligar o nanoe™*1, 2
- ③ Selecione para configurar o modo S-FLOW (→P. 271)

*1: As marcas nanoe™ e nanoe™ são marcas registradas da Panasonic Corporation.

*2: Não disponível para o Brasil.



■ Tela de operação do visor lateral

- ① Selecionar o modo de fluxo de ar
- ② Ajustar a regulagem de temperatura do lado esquerdo
- ③ Ajustar a regulagem de velocidade do ventilador
- ④ Ajustar a regulagem de temperatura do lado direito
- ⑤ Selecione para definir o modo automático como ligado/desligado
- ⑥ Selecione para definir a função de resfriamento e desumidificação como ligada/desligada

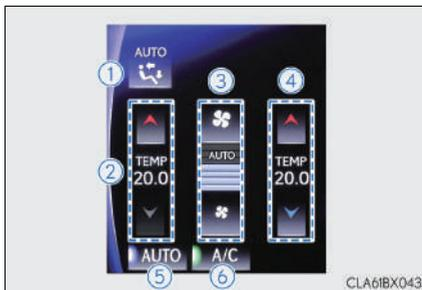

Se o indicador **A/C** for desligado, o sistema irá soprar ar em temperatura ambiente ou ar aquecido.

Controles do ar condicionado

■ Uso do modo automático

- ① Pressione o botão “AUTO” ou selecione “AUTO” na tela de controle do ar condicionado.
- ② Ajustar a regulagem de temperatura.
- ③ Para interromper a operação, pressione o botão “OFF”.

■ Indicador do modo automático

Se o ajuste de velocidade do ventilador ou os modos de fluxo de ar forem acionados, o indicador do modo automático apagará. No entanto, o modo automático para as outras funções, além daquela acionada, é mantido.

■ Ajuste a temperatura para os bancos do motorista e do passageiro separadamente (modo “DUAL”)

Para ligar o modo “DUAL”, execute qualquer um dos seguintes procedimentos:

- Pressione o botão “DUAL”.
- Ajuste a regulagem de temperatura do lado do passageiro com o botão de regulagem de temperatura do lado do passageiro.

O indicador acende quando o modo “DUAL” está ligado.

■ Modo S-FLOW

No modo S-FLOW, a prioridade do fluxo de ar é voltada para os bancos dianteiros, reduzir o fluxo de ar e o efeito do ar condicionado nos bancos traseiros. Se o modo S-FLOW estiver acionado, o fluxo de ar dos sistemas de ar condicionado traseiro será interrompido.

A operação do modo S-FLOW difere de acordo com as condições seguintes:

- Há prioridade exclusiva para o banco do motorista quando: O modo Manual S-FLOW: Quando o banco dianteiro do passageiro estiver desocupado.

Modo S-FLOW Automático: Quando o banco do passageiro dianteiro e os bancos traseiros estiverem desocupados.

- Há prioridade exclusiva para os bancos dianteiros quando: O modo Manual S-FLOW estiver selecionado ou não houver passageiros nos bancos traseiros durante o funcionamento do modo automático S-FLOW.
- O modo S-FLOW será desabilitado quando: Houver passageiro no banco traseiro e o modo automático estiver acionado.

Dependendo da temperatura ajustada, o modo de operação S-FLOW pode não se alterar conforme a descrição acima.

Quando certas condições forem atendidas e a prioridade for apenas para o banco do motorista, o indicador da temperatura do lado do passageiro dianteiro desligará.

Como o sistema avalia se um passageiro está no veículo: →P. 274

Os seguintes modos S-FLOW estão disponíveis:

- ▶ Modo S-FLOW Automático

Nesse modo, quando um passageiro estiver no banco traseiro, o modo S-FLOW será automaticamente desativado.

O indicador  acende quando o modo S-FLOW está habilitado.

Para habilitar/desabilitar o modo S-FLOW e inserir o modo S-FLOW manual, selecione  na tela de controle de opções.

Como o sistema avalia se um passageiro está no veículo: →P. 274

- ▶ Modo S-FLOW Manual

Quando  for selecionado, o modo S-FLOW será manualmente habilitado/desabilitado.

O indicador  acende quando o modo S-FLOW está habilitado.

No modo S-FLOW manual, como o sistema não avalia se há passageiros no banco traseiro, o modo S-FLOW não será automaticamente desabilitado.

Para desabilitar o modo S-FLOW automaticamente ao abrir e fechar uma porta traseira ou ao acionar o sistema de ar condicionado traseiro, mude para o modo S-FLOW automático. (→P. 274)

Outras funções

■ Mudar entre os modos de ar externo e recirculação de ar

Pressione  .

A cada vez que o botão é pressionado, o modo mudará entre  (modo de recirculação de ar) e  (modo de ar externo).

Quando o sistema é alternado para o modo automático, o sistema de ar condicionado funciona automaticamente.

■ Desembaçar o para-brisa

Os desembaçadores são usados para desembaçar o para-brisa e os vidros laterais dianteiros.

Pressione  ().

Ajuste o botão de modo de ar externo/recirculação para ar externo se o modo de recirculação de ar for utilizado. (Pode ser mudado automaticamente.)

Para desembaçar o para-brisa e os vidros laterais prematuramente, ligue o fluxo de ar e a temperatura.

Para retornar ao modo anterior, pressione  () novamente, quando o para-brisa estiver desembaçado.

■ Desembaçar o vidro traseiro e os espelhos retrovisores externos

Os desembaçadores são usados para desembaçar o vidro traseiro e remover gotas de chuva e orvalho dos espelhos retrovisores externos.

Pressione  .

Os desembaçadores serão desligados automaticamente após um determinado período.

Saídas de ar

Local das saídas de ar

As saídas de ar e o volume de ar mudam de acordo com o modo de fluxo de ar selecionado.

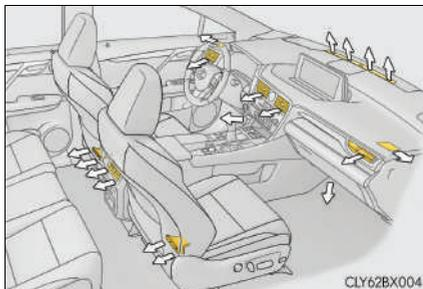

CLY62BX004

Ajuste de posição e abertura e fechamento das saídas de ar

▶ Dianteira Lateral

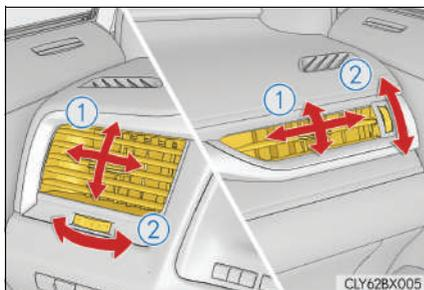

CLY62BX005

▶ Dianteira Central

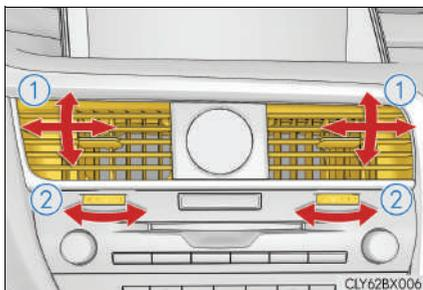

CLY62BX006

▶ Traseira

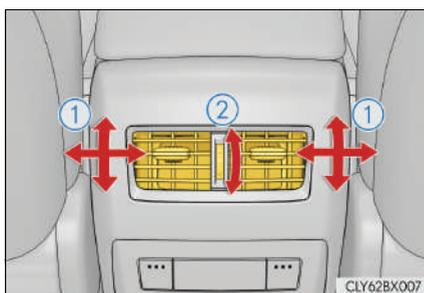

CLY62BX007

- ① Direcionam o fluxo de ar para a esquerda ou para a direita, para cima ou para baixo
- ② Gire o botão para abrir ou fechar a ventilação

■ Registrar as configurações do ar condicionado para as chaves eletrônicas (veículos com memória da posição de condução)

- Destravar o veículo usando uma chave eletrônica e girando o botão de partida para o modo IGNIÇÃO LIGADA recuperará as configurações do ar condicionado registradas para a chave.
- Quando o botão de partida for desligado, as configurações atuais do ar condicionado serão automaticamente registradas para a chave eletrônica que foi usada para destravar o veículo.
- O sistema poderá não operar corretamente se mais de uma chave estiver nas proximidades ou se o sistema inteligente de entrada e partida for usado para destravar uma porta do passageiro.
- As portas que podem recuperar a configuração do ar condicionado quando destravadas usando o sistema inteligente de entrada e partida podem ser alteradas.* Para obter detalhes, entre em contato com a Concessionária Autorizada Lexus.

*: As portas que podem recuperar a memória da posição de condução são alteradas ao mesmo tempo.

■ Uso do modo automático

A velocidade do ventilador é ajustada automaticamente, de acordo com a regulagem de temperatura e as condições ambientais.

Portanto, o ventilador poderá parar por algum instante até que o ar aquecido ou refrigerado esteja pronto para fluir imediatamente após pressionar o botão "AUTO" ou o botão "AUTO" for selecionado.

■ Como o sistema avalia se um passageiro está no veículo com o modo S-FLOW acionado:

No modo S-FLOW, o sistema avalia se um passageiro está no veículo conforme segue:

- Banco do passageiro dianteiro: Identifica-se que há um passageiro no banco do passageiro dianteiro quando o sistema detecta um objeto no banco, ajuste do cinto de segurança e alteração de temperatura do banco do passageiro dianteiro ou abertura e fechamento da porta do passageiro dianteiro. (Contudo, quando for detectado apenas a abertura e o fechamento da porta do passageiro dianteiro, o sistema identificará que um passageiro não está no banco do passageiro dianteiro após a velocidade do veículo atingir aproximadamente 20 km/h ou mais.)

Se for identificado que um passageiro está no veículo, o sistema reterá a avaliação por certo período de tempo após o botão de partida ser desligado.

■ Operação do modo S-FLOW Automático

Quando o sistema estiver operando no modo S-FLOW automático, se o sistema detectar a abertura e o fechamento da porta traseira ou a operação do sistema do ar condicionado traseiro, o modo S-FLOW será desabilitado. Para habilitar o modo S-FLOW, selecione  na tela de controle de opções. (Nesse caso, o sistema irá operar no modo S-FLOW manual)

■ Mudança do modo S-FLOW manual para o modo S-FLOW automático

- 1 Selecione  na tela de controle de opções para desabilitar o modo S-FLOW.
- 2 Desligue botão de partida.
- 3 Aguarde 60 minutos ou mais e altere o interruptor do motor para o modo IGNIÇÃO LIGADA.

■ Modo Automático para o controle de admissão de ar

No modo automático, o sistema detecta os gases de escapamento e outros poluentes e, automaticamente, alterna entre os modos de ar externo e de recirculação de ar.

Quando a função de desumidificação estiver desligada e o ventilador estiver funcionando, ligar o modo automático ativará a função de desumidificação.

■ Embaçamento dos vidros

- Os vidros serão facilmente embaçados quando a umidade estiver alta no veículo. Selecionar "A/C" desumidificará as saídas de ar e desembaçará o para-brisa eficientemente.
- Se você desligar o "A/C", os vidros poderão ser embaçados mais facilmente.
- Os vidros poderão embaçar se o for usado o modo de recirculação de ar.

■ Modo de ar externo/recirculação

- Quando dirigir em estradas poeirentas, como túneis ou no tráfego intenso, ajuste o botão de modo de ar externo/recirculação para o modo de recirculação de ar. Isso é eficaz para prevenir a entrada de ar externo no interior do veículo. Durante a operação de resfriamento, ajustar o modo de recirculação de ar também resfriará o interior do veículo de forma eficiente.
- O modo de ar externo/recirculação de ar poderá ser mudado automaticamente, dependendo do ajuste de temperatura ou da temperatura interna.

■ Quando a temperatura externa estiver baixa

A função de desumidificação poderá não operar, mesmo quando for pressionado, ou quando "A/C" for selecionado.

■ Operação do sistema de ar condicionado no modo de condução Econômica

- No modo de condução Econômica, o sistema de ar condicionado é controlado como a seguir, para priorizar a eficiência de combustível
 - A rotação do motor e a operação do compressor são controladas para restringir a capacidade de aquecimento/resfriamento
 - A velocidade do ventilador será restringida quando o modo automático for selecionado
- Para melhorar o desempenho do ar condicionado, execute as seguintes operações:
 - Ajuste a velocidade do ventilador
 - Desligue o modo Econômico

■ Ventilação e odores do ar condicionado

- Para permitir a entrada de ar externo, ajuste o sistema de ar condicionado para o modo de ar externo.
- Durante o uso, vários odores do interior e exterior do veículo podem entrar e acumular no sistema do ar condicionado. Isso poderá causar odores emitidos pela ventilação.
- Para reduzir a ocorrência de odores:
 - Recomenda-se que o sistema do ar condicionado seja ajustado no modo de ar externo antes de desligar o veículo.
 - Poderá haver um atraso no início do funcionamento do ventilador por um curto período, imediatamente após o sistema do ar condicionado ser posicionado no modo automático.

■ Filtro do ar condicionado

→P. 459

■ Personalização

Algumas funções podem ser personalizadas. (→P. 586)

⚠ ATENÇÃO**■ Para evitar embaçamento do para-brisa**

- Não use  () durante a operação do ar frio em condições climáticas extremamente úmidas. A diferença entre a temperatura do ar externo e a temperatura do para-brisa poderá causar embaçamento da superfície do para-brisa e obstruir a sua visão.
- Não coloque objeto algum no painel de instrumentos que possa cobrir as saídas de ar. Caso contrário, o fluxo de ar poderá ser obstruído, impedindo que os limpadores do para-brisa desembacem.

**■ Para evitar queimaduras**

- Não toque as superfícies dos espelhos retrovisores externos quando os desembaçadores dos espelhos retrovisores externos estiverem ligados.

⚠ NOTA**■ Para evitar a descarga da bateria**

Não deixe o sistema do ar condicionado ligado durante um período além do necessário quando o motor estiver desligado.

Aquecedores do banco/ventiladores do banco

Os ventiladores do banco aquecem as alças laterais do volante de direção e os bancos, respectivamente. Os ventiladores do banco mantêm um bom fluxo de ar, soprando o ar dos bancos.

ATENÇÃO

- Esteja atento para evitar ferimentos, se alguém dentre as categorias abaixo entrar em contato com o volante de direção e os bancos quando o aquecedor estiver ligado:
 - Bebês, crianças, idosos, enfermos e incapazes
 - Pessoas de pele sensível
 - Pessoas cansadas
 - Pessoas sob o efeito de álcool ou medicamentos que induzam ao sono (tranquilizantes, antigripais, etc.)
- Observe as seguintes precauções para evitar queimaduras de segundo grau ou superaquecimento:
 - Não cubra o banco com uma manta ou almofada quando utilizar o aquecedor do banco.
 - Não utilize o aquecedor do banco mais do que o necessário.

NOTA

- Não coloque sobre o banco, objetos pesados com superfície irregular e não fixe no banco, objetos pontiagudos (como agulhas, alfinetes, etc.)
- Para evitar a descarga da bateria, não use as funções quando o motor estiver desligado.

Aquecedores dos bancos dianteiros

Quando qualquer um dos interruptores for pressionado, o sistema é colocado no modo automático e o indicador "AUTO" (verde) acende.

A cada vez que o interruptor for pressionado, a condição de operação muda como a seguir.

Alto (3 segmentos acendem) → Médio (2 segmentos acendem) → Baixo (1 segmento acende) → Desligado

As luzes indicadoras de nível (âmbar) acendem durante a operação.

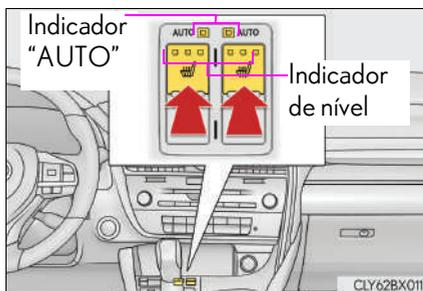

■ Condição de operação

Os aquecedores do banco dianteiro podem ser usados quando o botão de partida está no modo IGNIÇÃO LIGADA.

■ Personalização

Algumas funções podem ser personalizadas. (→P. 586)

Ventiladores do banco

Quando qualquer um dos interruptores for pressionado, o sistema é colocado no modo automático e o indicador "AUTO" (verde) acende.

A cada vez que o interruptor for pressionado, a condição de operação muda como a seguir.

Alto (3 segmentos acendem) → Médio (2 segmentos acendem) → Baixo (1 segmento acende) → Desligado

A luz indicadora de nível (verde) acende durante a operação.

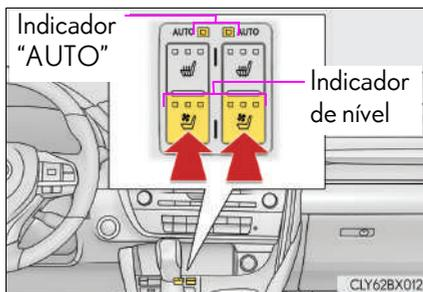

■ Condição de operação

Os ventiladores do banco podem ser usados quando o botão de partida está no modo IGNIÇÃO LIGADA.

■ Personalização

Algumas funções podem ser personalizadas. (→P. 586)

Para-sol

- ① Para colocar o para-sol na posição frontal, abaixe-o.
- ② Para colocar o para-sol na posição lateral, abaixe-o, solte-o do gancho e deslize-o para o lado.
- ③ Para usar o extensor lateral, posicione o para-sol para a lateral e, em seguida, deslize-o para trás.

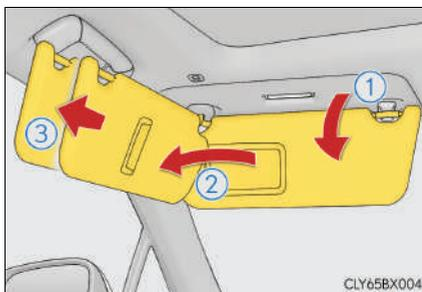

Espelhos de cortesia

Deslize a tampa para abrir.

A luz acenderá quando a tampa for aberta.

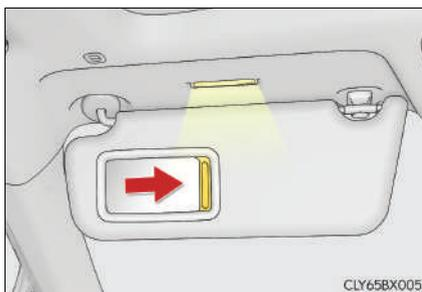

Se as luzes de cortesia permanecerem acesas quando o botão de partida for desligado, as luzes se apagarão automaticamente após 20 minutos.

⚠ NOTA

Para evitar a descarga da bateria, não deixe as luzes de cortesia acesas por períodos prolongados com o motor desligado.

Visor de 12,3 polegadas

Operação do visor de 12,3 polegadas

■ Exibição em tela cheia

As funções a seguir podem ser apresentadas em tela cheia:

- Tela inicial
- Tela de Menu (→P. 643)
- Tela do mapa^{*1}
- Tela de áudio^{*1}
- Tela de consumo de combustível (→P. 280)
- Tela de controle do ar condicionado (→P. 355, 358)

^{*1}: Consulte o "Manual do Sistema Multimídia".

■ Exibição da tela dividida

Diferentes informações podem ser exibidas nas telas dos lados esquerdo e direito. Por exemplo, a tela de áudio pode ser exibida e operada enquanto a tela de informações de consumo de combustível está sendo exibida. A tela grande à esquerda do monitor é denominada visor principal e a tela pequena do lado direito é denominada visor lateral.



Operação de apresentação da tela dividida

■ Selecionar a tela de operação

Ao selecionar o visor principal, mova o Touch Remoto para esquerda. Ao selecionar o visor principal, mova o Touch Remoto para direita.

■ Visor principal

Para obter detalhes sobre as funções e a operação do visor principal, consulte a respectiva seção e o "Manual do Sistema Multimídia".

■ Visor Lateral

▶ Telas básicas

Para alterar a tela apresentada no visor lateral, utilize os botões da tela no lado direito do visor.

- ① Sistema de navegação *1
- ② Áudio *1
- ③ Telefone *1
- ④ Informações do veículo (→P. 124)
- ⑤ Sistema de ar condicionado (→P. 357, 360)
- ⑥ Selecione para ocultar o visor lateral. Se o item apresentado no visor principal for compatível com a exibição em tela cheia (→P. 280), ele será apresentado em tela cheia.



▶ Telas de interrupção

Cada uma das telas abaixo é apresentada automaticamente de acordo com as condições.

- Sensor do sistema Lexus de assistência a estacionamento (→P. 527)
- Telefone *1
- Modo de condução (→P. 606)

*1: Consulte o "Manual do Sistema Multimídia".

Compartimentos de armazenamento

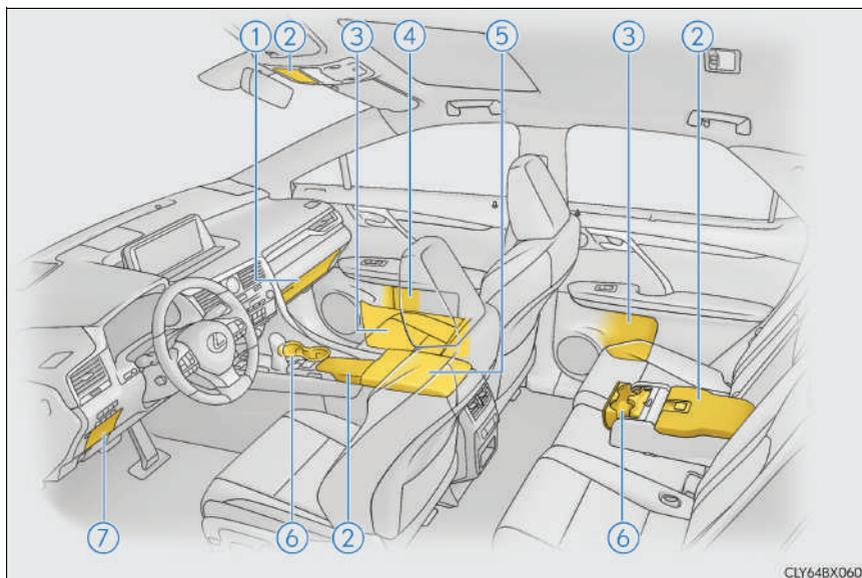

- | | |
|---------------------------------------|-----------------------------|
| ① Porta-luvas (→P. 283) | ④ Porta-garrafas (→P. 285) |
| ② Compartimentos auxiliares (→P. 287) | ⑤ Console central (→P. 283) |
| ③ Bolsos das portas (→P. 285) | ⑥ Porta-copos (→P. 284) |
| | ⑦ Porta-moedas (→P. 286) |

⚠ ATENÇÃO

- Não deixe óculos, isqueiros ou latas de spray nos compartimentos de estocagem, pois os itens abaixo podem ocorrer quando a temperatura no interior do veículo estiver alta:
 - Os óculos podem deformar devido ao calor ou quebrarem, caso entrem em contato com outros itens armazenados.
 - Isqueiros e latas de spray podem explodir. Caso entrem em contato com outros itens armazenados, o isqueiro poderá incendiar ou a lata de spray poderá liberar gases, causando um incêndio.
- Durante a condução ou quando os compartimentos de armazenamento não estiverem em uso, mantenha as tampas deles fechadas. Um acidente poderá ocorrer caso um ocupante seja atingido pela tampa do porta-luvas aberto ou pelos itens armazenados em seu interior, em caso de frenagem súbita ou manobra repentina.

Porta-luvas

- ① Abrir (pressione o botão)
- ② Destruvar com a chave mecânica
- ③ Travar com a chave mecânica

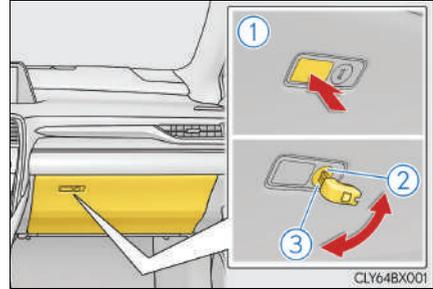

A luz do porta-luvas acende quando as lanternas traseiras estão ligadas.

Console central

Aperte o botão.

Levante com as mãos para abrir o console central totalmente

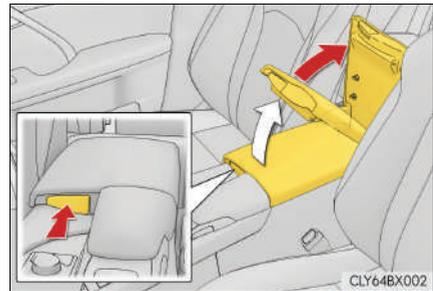

- A luz do compartimento do console acende quando as lanternas traseiras estão ligadas.
- Uma caneta pode ser guardada no porta-canetas na parte inferior da tampa.

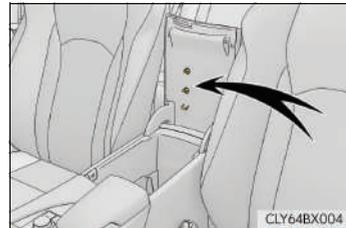

- Remova a bandeja para acessar o espaço de armazenamento atrás dela.

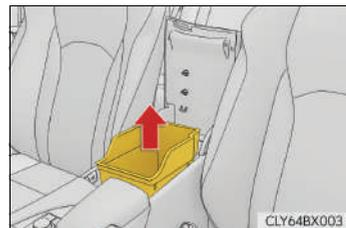

Porta-copos

▶ Dianteiro

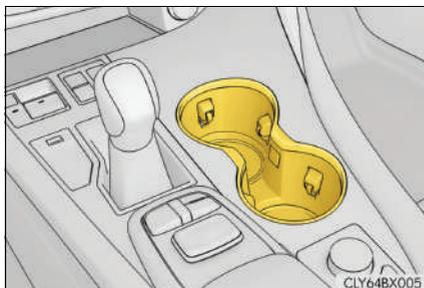

▶ Traseiro

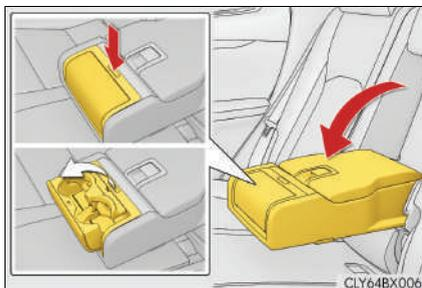

Empurre o descanso braço para baixo e aperte o botão.

A profundidade do porta-copos dianteiro pode ser alterada.

- 1 Para armazenar uma garrafa d'água aperte o fundo do porta-copos.

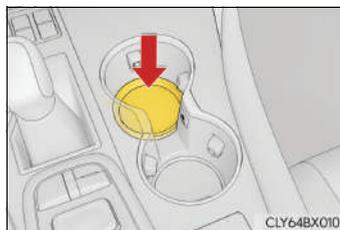

- 2 Para retornar o fundo do porta-copos a posição original, pressione o botão.

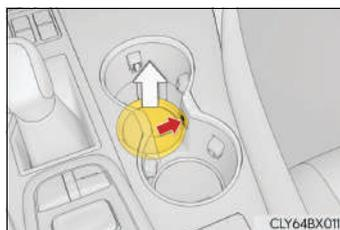

⚠ ATENÇÃO

- Não coloque outros objetos além copos, latas de alumínio ou garrafas d'água nos porta-copos. Outros itens podem ser arremessados fora dos porta-copos em caso de acidente ou frenagem súbita e, possivelmente, causar ferimentos. Se possível, cubra bebidas quentes para evitar queimaduras.
- Porta-copos traseiro: Quando não estiver em uso, mantenha os porta-copos fechados. Ferimentos poderão resultar no caso de um acidente ou de uma frenagem brusca.

 **NOTA**

Para evitar danos ao porta-copo traseiro, guarde-o antes de acondicionar o descanso de braço.

Bolsos das portas

▶ Dianteiro

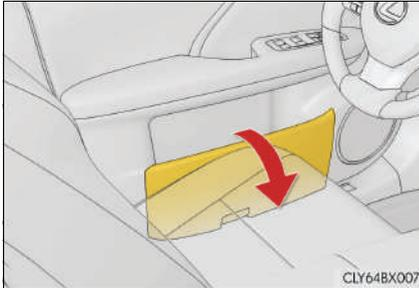

▶ Traseiro

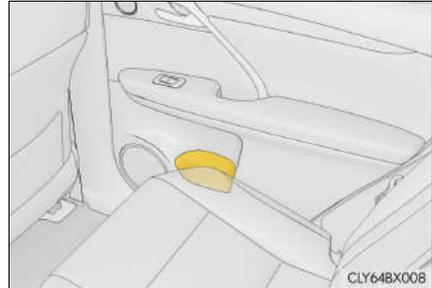

Os bolsos das portas podem ser abertos e fechados.

ATENÇÃO

Bolso da porta dianteira: Mantenha os bolsos das portas fechados durante a condução. Ferimentos poderão resultar no caso de um acidente ou de uma frenagem brusca.

Porta-garrafas

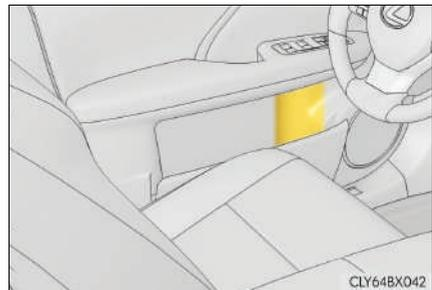

- Quando guardar uma garrafa, feche a tampa.
- Dependendo do tamanho ou da forma, poderá não ser possível armazenar a garrafa.

 NOTA

Não coloque garrafas, vidros ou copos de papel abertos e contendo líquido nos porta-garrafas. Do contrário, o líquido dentro deles poderá derramar. Copos de vidro podem quebrar se colocados nos porta-garrafas.

Porta-moedas

Pressione o botão.

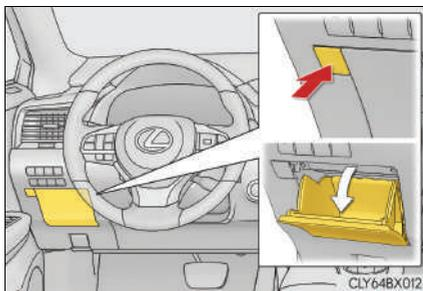

 ATENÇÃO

Mantenha o porta-moedas fechado durante a condução.
Ferimentos poderão resultar no caso de um acidente ou de uma frenagem brusca.

Compartimento auxiliar

► Tipo A

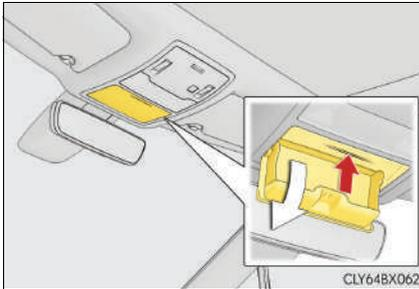

Pressione a tampa.

► Tipo B

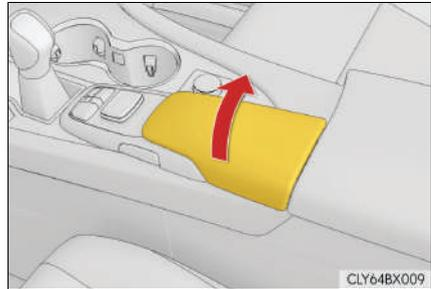

Levante a tampa.

► Tipo C

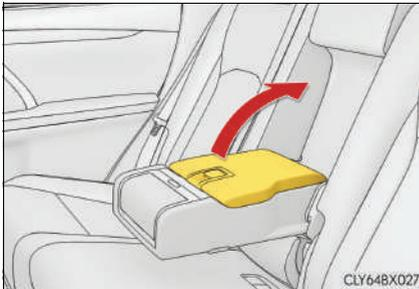

Puxe a alavanca, libere a trava e levante a tampa.

⚠ ATENÇÃO

Tipo A: Não armazene itens com peso superior a 200 g.

Ao fazer isso pode causar a abertura do compartimento auxiliar e derrubar os itens armazenados, resultando em um acidente.

Alças e ganchos

Uma alça instalada no teto pode ser utilizada para apoiar seu corpo enquanto estiver sentado no banco.



⚠ ATENÇÃO

Não use a alça ao entrar ou sair do veículo ou ao se levantar do banco.

⚠ NOTA

Para evitar danos à alça, não pendure objetos pesados nem coloque cargas pesadas na alça.

Os ganchos para roupas são fornecidos com as alças traseiras.

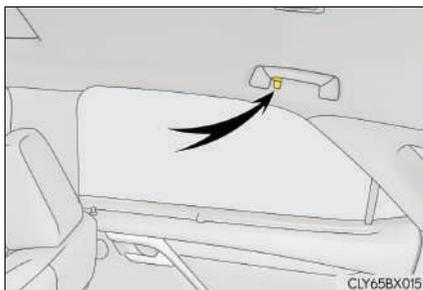

⚠ ATENÇÃO

Não pendure cabides para roupas ou outros objetos rígidos ou pontiagudos no gancho. Se os airbags de cortina forem deflagrados, esses itens poderão tornar-se projéteis, resultando em ferimentos graves ou fatais.

Ganchos para sacolas no compartimento para os pés do passageiro dianteiro

Utilize os ganchos para sacolas no compartimento para os pés do passageiro dianteiro para ajudar a apoiar e evitar que objetos sejam colocados diretamente no chão, como sacolas de compras, para evitar que eles rolem.

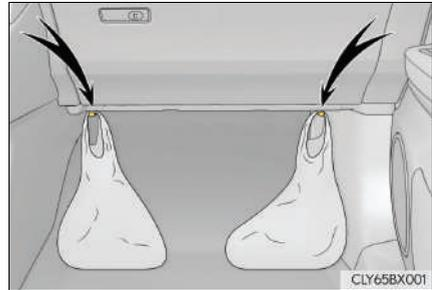

⚠ NOTA

Para evitar que os ganchos sejam danificados, não pendure nada sobre o gancho ou aplique força excessiva sobre ele.

Dispositivos do compartimento de bagagem

Ganchos para fixação de bagagem

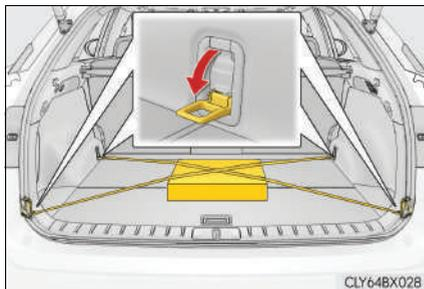

Puxe o gancho para baixo para usar.

Os ganchos para fixação de bagagem são fornecidos para prender itens soltos.

⚠ ATENÇÃO

Para evitar ferimentos, sempre recoloque os ganchos nas posições de acondicionamento quando não estiverem em uso.

Ganchos para rede de bagagem

Para prender a rede, utilize os ganchos da rede de bagagem.

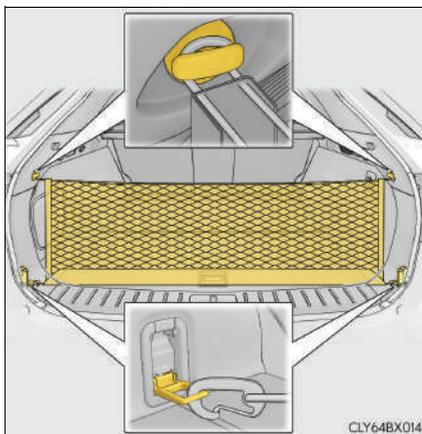

⚠ ATENÇÃO

Para evitar ferimentos, sempre recoloque os ganchos nas posições de acondicionamento quando não estiverem em uso.

Ganchos para sacolas de compras

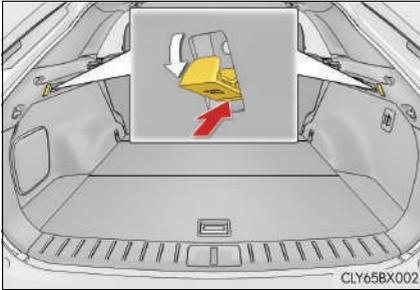

Para usar o gancho para sacolas, aperte-o para soltar.

 NOTA

Não pendure objetos com mais de 4 kg nos ganchos para sacolas de compras.

Compartimentos auxiliares

- 1** Puxe a alavanca para cima e dobre a aba da cobertura do assoalho.

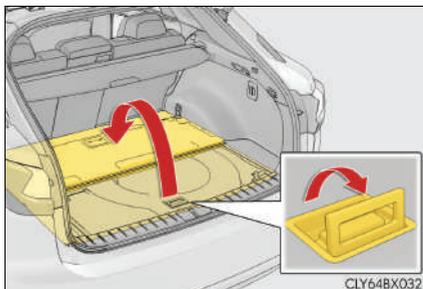

- 2** Levante a cobertura do assoalho e solte o gancho sob ela.

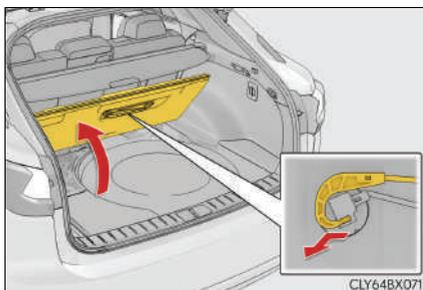

- 3** Fixe o gancho na borda superior da abertura da tampa traseira, conforme exibido.

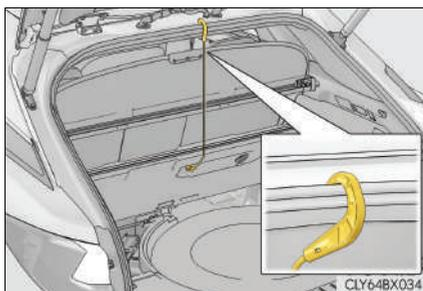

► Compartimento do assoalho

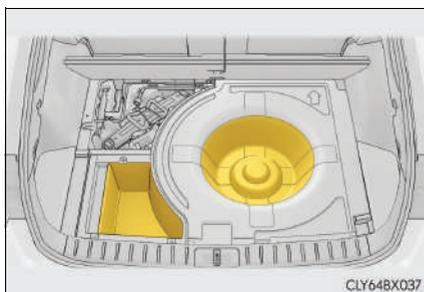

► Compartimento lateral do assoalho

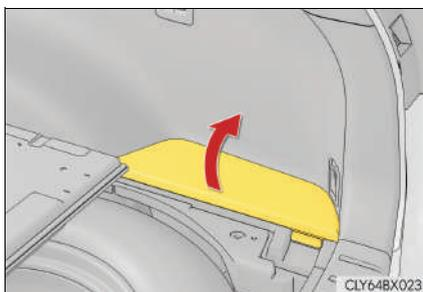

 **ATENÇÃO**

Se a cobertura do assoalho for removida ou dobrada, reinstale-a na posição original antes de conduzir o veículo. Um acidente poderá ocorrer caso um ocupante seja atingido pela cobertura do assoalho ou pelos itens armazenados no suporte sob a bandeja, em caso de frenagem súbita.

 **NOTA**

Ao fechar a tampa traseira não deixe a cobertura do assoalho enganchada na extremidade da abertura da tampa traseira. O gancho da tampa do assoalho pode ser danificado.

Dispositivos elétricos

Relógio

O horário do relógio do GPS é ajustado automaticamente através das suas informações sobre o horário.

Para mais detalhes, consulte o "Manual do Sistema Multimídia".

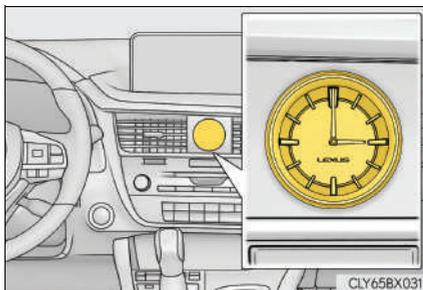

Carregador sem fio

Um dispositivo portátil, como um smartphone ou uma bateria móvel, pode ser carregado simplesmente ao se colocá-lo sobre a área de carregamento, visto que o dispositivo é compatível com o padrão de carregamento sem fio Qi criado pela Wireless Power Consortium.

Esse carregador sem fio não pode ser usada com dispositivos portáteis que sejam maiores que a área de carga. Além disso, dependendo do dispositivo portátil, o carregador portátil poderá não funcionar corretamente. Consulte o manual de operação do dispositivo portátil.

■ O símbolo "Qi"

O símbolo "Qi" é uma marca registrada do Wireless Power Consortium.



■ Nomes de todas as peças

- ① Interruptor da fonte de alimentação
- ② Luz indicadora de operação
- ③ Área de carga

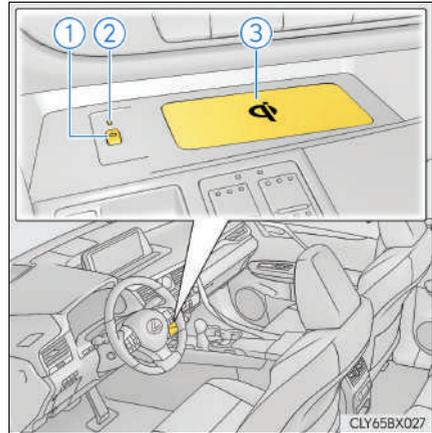

■ Uso do carregador sem fio

- 1 Pressione o interruptor da fonte de alimentação do carregador sem fio.

Pressionar o interruptor novamente desligará o carregador sem fio.

Quando ligado, a luz indicadora de operação (verde) acende.

Quando o botão de partida for desligado, a condição ligado/desligado do carregador sem fio será memorizada.

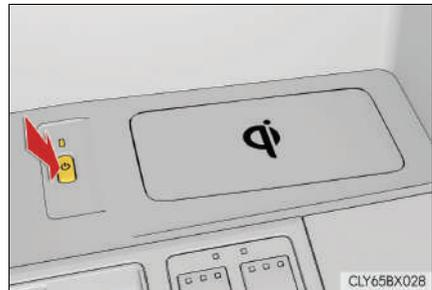

- 2 Coloque um dispositivo portátil na área do carregador com a superfície de carregamento dele voltada para baixo.

Enquanto estiver sendo carregado, a luz indicadora de operação (laranja) acenderá.

Se o carregamento não começar, tente colocar o dispositivo portátil o mais próximo possível ao centro da área de carga.

Quando o carregamento estiver completo, a luz indicadora de operação (verde) acenderá.



- Função de recarga
 - Se uma certa quantidade de tempo se passar desde o término do carregamento e o dispositivo portátil não for movido, o carregador sem fio voltará a funcionar.
 - Se o dispositivo portátil for movido dentro da área de carregamento, a operação de carregamento será interrompida temporariamente e depois se reativará.

■ Luz indicadora da condição de operação

Luz indicadora de operação	Condição
Desligado	O carregador sem fio está desligado
Verde (acesa)	Espera (o carregamento é possível)
	O carregamento está completo*
Laranja (acesa)	Um dispositivo portátil foi colocado sobre a área de carregamento (identificando o dispositivo portátil)
	Carregamento em progresso

*: Dependendo do dispositivo portátil, a luz indicadora de operação poderá permanecer acesa (laranja) depois da conclusão do carregamento.

- Se a luz indicadora de operação piscar

Se um erro for detectado, a luz indicadora de operação irá piscar (laranja). Realize as medidas adequadas de acordo com a tabela abaixo.

Luz indicadora de operação	Causas suspeitas	Medida
Pisca (laranja) em um intervalo de um segundo continuamente	Comunicação de falha do veículo para o carregador.	Entre em contato com a Concessionária Autorizada Lexus.
Pisca (laranja) 3 vezes repetidamente	Há um objeto estranho entre o dispositivo portátil e a área de carga.	Remova objetos estranhos.
	O dispositivo portátil não está posicionado corretamente na área de carregamento.	Mova o dispositivo portátil para perto do centro da área de carga.
Pisca (laranja) 4 vezes repetidamente	Se a temperatura do carregador sem fio estiver excessivamente alta.	Pare de carregar imediatamente e continue a carregar depois de um certo tempo.

■ O carregador sem fio pode ser acionado quando

O botão de partida estiver no modo ACESSÓRIOS ou IGNIÇÃO LIGADA.

■ Dispositivos portáteis que podem ser carregados

- Dispositivos portáteis compatíveis com o padrão de carregamento sem fio Qi podem ser carregados pelo carregador sem fio. Contudo, a compatibilidade com todos os dispositivos que cumprem o padrão de carregamento sem fio Qi não é garantida.
- O carregador sem fio foi desenvolvido como uma fonte de alimentação de baixa potência (5 W ou menos) para um telefone celular, smartphone, ou outro dispositivo portátil.

■ Se uma capa ou acessório estiver afixado no dispositivo portátil

Não carregue um dispositivo portátil se uma capa ou acessório que não seja compatível com o O1 estiver instalado. Dependendo do tipo de capa e/ou acessório afixado, poderá não ser possível carregar o dispositivo portátil. Se o dispositivo portátil for colocado na área de carregamento e não carregar, remova a capa e/ou acessório.

■ Se a interferência for ouvida nas frequências de rádio AM durante o carregamento

Desligue o carregador sem fio e verifique se o ruído diminuiu. Se o ruído for reduzido, pressione e segure o interruptor de alimentação do carregador sem fio por 2 segundos. A frequência do carregador sem fio é alterada e o ruído pode ser reduzido. Quando a frequência for alterada, a luz indicadora de operação piscará (laranja) 2 vezes.

■ Precauções quanto ao carregamento

- Se a chave eletrônica não puder ser detectada na cabine, o carregamento não poderá ser realizado. A operação de carga poderá ser suspensa temporariamente quando uma porta for aberta ou fechada.
- Ao carregar, o carregador sem fio e o dispositivo portátil poderão ficar quentes. Isso não indica uma irregularidade no funcionamento.
Se o dispositivo portátil ficar quente durante o carregamento e a operação parar devido à função de proteção do dispositivo portátil, espere até que o dispositivo portátil esfrie e carregue-o novamente.

■ Som gerado durante a operação

Quando o interruptor de alimentação é ligado ou enquanto o dispositivo portátil é identificado, os sons de operação podem ser ouvidos. Isso não indica uma irregularidade no funcionamento.

■ Limpeza do carregador sem fio

→P. 434

 **ATENÇÃO****■ Cuidados durante a condução**

Ao carregar um dispositivo portátil enquanto dirige o veículo, por motivos de segurança, o motorista não deverá operar o dispositivo portátil.

■ Cuidados sobre a interferência com dispositivos eletrônicos

Pessoas portadoras de marca-passo cardíaco implantável, marca-passo de terapia de ressincronização cardíaca ou desfibriladores cardioversores implantáveis, bem como qualquer outro dispositivo médico elétrico, deverão consultar o médico sobre o uso do carregador sem fio.

As operações do carregador sem fio podem afetar os dispositivos médicos.

■ Para evitar danos ou queimaduras

Observe as precauções abaixo.

A negligência em obedecer as instruções poderá resultar em uma possibilidade de incêndio, danos ao equipamento, falha, ou queimaduras devido ao aquecimento do dispositivo.

- Não coloque objetos metálicos entre a área de carga e o dispositivo portátil enquanto estiver carregando
- Não coloque objetos metálicos, como adesivos com alumínio, na área de carregamento.
- Não cubra o carregador sem fio com um pano ou outro objeto durante o carregamento.
- Não tente carregar dispositivos portáteis que não sejam compatíveis com o padrão de carregamento sem fio Qi.
- Não desmonte, modifique ou remova o carregador sem fio.
- Não aplique força ou bata no carregador sem fio.

 NOTA**■ Condições nas quais o carregador sem fio pode não funcionar corretamente**

Nas situações abaixo, o carregador sem fio poderá não funcionar corretamente:

- Quando o dispositivo portátil estiver totalmente carregado
- Quando há material estranho entre a área de carregamento e o dispositivo portátil
- Quando um dispositivo portátil ficar quente durante o carregamento
- Quando um dispositivo portátil for colocado na área de carregamento com a superfície de carregamento voltada para cima.
- Quando um dispositivo portátil não estiver centralizado na área de carregamento.
- Quando o veículo está próximo de uma torre de TV, subestação de energia elétrica, posto de gasolina, estação de rádio, painéis eletrônicos de mídia grandes, aeroporto ou outra instalação que gere fortes ondas de rádio ou ruídos elétricos.
- Quando um dispositivo portátil estiver em contato com, ou estiver coberto por qualquer um dos objetos metálicos a seguir:
 - Cartões com aplicações metálicas
 - Carteiras de cigarro com papel alumínio
 - Pastas ou sacolas metálicas
 - Moedas
 - Aquecedores para mãos metálicos
 - Mídia como CDs e DVDs
- Quando a chave eletrônica (que emite ondas de rádio) diferente da chave do seu veículo for usada nas proximidades.

Se em situações diferentes das descritas acima, o carregador sem fio não for operado adequadamente ou se a luz indicadora de operação estiver piscando, o carregador sem fio pode apresentar falhas. Entre em contato com a Concessionária Autorizada Lexus.

■ Para evitar falha ou danos aos dados

- Não aproxime cartões com tarjas magnéticas, como cartões de crédito, ou fita cassete do carregador sem fio durante o carregamento. Do contrário, os dados podem ser apagados devido à influência do magnetismo.
Além disso, não coloque instrumentos de precisão, como relógios de pulso etc., perto do carregador sem fio, pois esses objetos podem parar de funcionar.
- Não deixe dispositivos portáteis no veículo. A temperatura no interior do veículo poderá aumentar, quando estiver estacionado sob o sol e causar danos ao dispositivo.

■ Para evitar a descarga da bateria

Não utilize o carregador sem fio por um longo período de tempo com o motor parado.

Saídas de energia

Por favor, use como fonte de alimentação para aparelhos eletrônicos que utilizem menos de 12 VCC /10 A (consumo de energia de 120 W).

Observe os pontos a seguir ao utilizar aparelhos eletrônicos:

- Certifique-se de que o consumo de energia de todas as saídas de energia conectadas ao painel de instrumentos e no compartimento de bagagem seja menor do que 120 W.
- Certifique-se de que o consumo de energia de todas as saídas de energia conectadas dentro do console central e do console traseiro seja menor do que 120 W.

▶ No painel de instrumentos

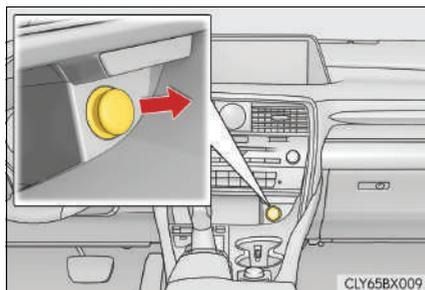

Remova a tampa.

▶ Dentro do console central

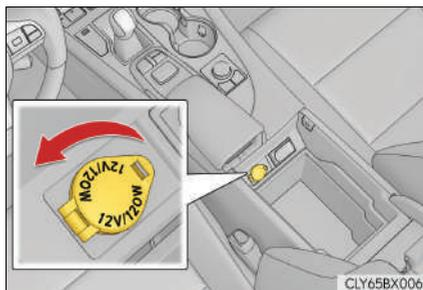

Abra a tampa.

▶ No console traseiro

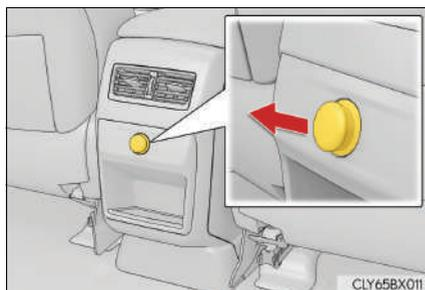

Remova a tampa.

▶ No compartimento de bagagem

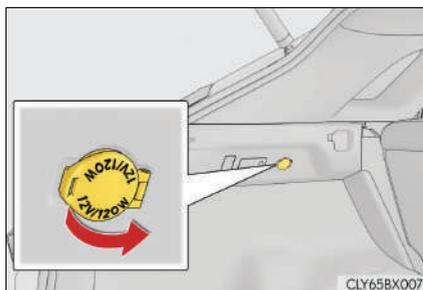

Abra a tampa.

- As saídas de energia podem ser usadas quando o botão de partida estiver no modo ACESSÓRIOS ou IGNIÇÃO LIGADA.
- O formato do contorno do console central permite passar os cabos de áudio mesmo quando o console central estiver fechado.

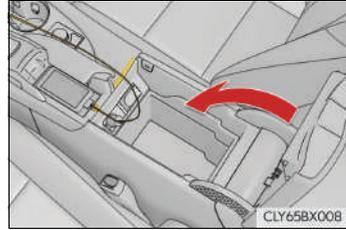

 NOTA

- Para evitar danos às saídas de energia, instale a tampa ou feche a tampa do console quando as saídas de energia não estiverem em uso. A presença de objetos estranhos ou líquidos nas saídas de energia poderá resultar em curto-circuito.
- Para evitar a descarga da bateria, não use as saídas de energia durante um período além do necessário quando o motor estiver desligado.

■ **As entradas de carregamento USB podem ser utilizadas quando**

O botão de partida estiver posicionado no modo ACESSÓRIOS ou IGNITION ON (IGNIÇÃO LIGADA).

■ **Situações em que as entradas de carregamento USB podem não funcionar corretamente**

- Se um dispositivo que consome mais do que 2.1 A a 5 V estiver conectado
- Se um dispositivo projetado para se comunicar com um computador pessoal, como o dispositivo de memória USB, for conectado
- Se o dispositivo externo conectado for desligado (dependendo do dispositivo)
- Se a temperatura interna do veículo estiver alta, como após o veículo ter sido estacionado ao sol.

■ **Sobre os dispositivos externos conectados**

Dependendo do dispositivo externo conectado, a carga pode ser suspensa ocasionalmente e, em seguida, reiniciar. Isso não indica uma irregularidade no funcionamento.

**■ Para evitar danos às entradas de carregamento USB**

- Não introduza objetos estranhos nas entradas.
- Não derrame água ou outros líquidos nas entradas.
- Quando as entradas de carregamento USB não estiverem em uso, feche as tampas. Um curto-circuito pode ocorrer se um líquido ou objeto estranho penetrar em uma entrada.
- Não aplique impacto ou força excessiva às entradas de carregamento USB.
- Não desmonte nem modifique as entradas de carregamento USB.

■ Para evitar danos aos dispositivos externos

- Não deixe os dispositivos externos no veículo. A temperatura interna do veículo poderá aumentar muito, resultando em danos ao dispositivo externo.
- Não empurre para baixo nem aplique pressão desnecessária a um dispositivo externo ou a um cabo de um dispositivo externo enquanto ela estiver conectada.

■ Para evitar a descarga da bateria

Não utiliza as entradas de carregamento USB por um longo período de tempo com o motor parado.

Persianas das portas traseiras

Puxe a persiana para cima utilizando a aba e prenda a persiana em suas ancoragens.

Para abaixar a persiana, puxe-a para cima utilizando a aba e a solte das ancoragens.

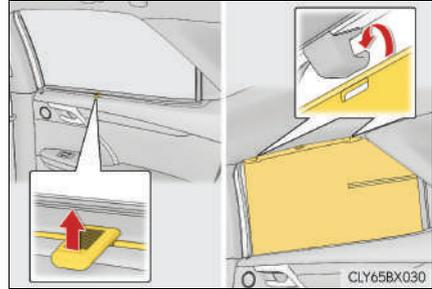

⚠ ATENÇÃO

Quando a persiana da porta traseira está em uso, não coloque os dedos, etc. nas ancoragens ou no espaço entre a persiana do vidro traseiro e as ancoragens. Do contrário, um dedo, etc. poderá ficar preso e, possivelmente, será ferido.

⚠ NOTA

- Não tente colocar nada na área que possa interferir com a operação da persiana das portas traseiras.
- Para evitar danos às persianas das portas traseiras, não aplique carga excessiva ou prenda objetos nelas.

5-1. Conduzindo o veículo

Botão de partida	306
Dirigir o veículo	311
Transmissão automática	320
Freio de estacionamento.....	326
Retenção pelo freio	330
Precauções para veículos utilitários	332

5-2. Sistemas de assistência à condução

Controle de velocidade de cruzeiro.....	336
Sensor do sistema Lexus de assistência a estacionamento.	340
Monitor do sistema Lexus de assistência a estacionamento.	348
Interruptor de seleção do modo de condução	364
Interruptor de travamento da tração em todas as rodas (Modelos 4x4).....	368
Sistemas de suporte à condução	369

5-3. Abastecimento, rebocamento e condução ecológica

Abastecimento	375
Cargas e rebocamento de trailer	379
Cuidando do meio ambiente....	381

Botão de partida

Ao executar as operações abaixo com a chave eletrônica em seu poder, aciona a partida ou comuta os modos do botão de partida.

Partida do motor

- 1 Verifique se o freio de estacionamento está aplicado.
- 2 Verifique se a alavanca de mudança de marchas está posicionada em P.
- 3 Pressione o pedal de freio firmemente.



e uma mensagem será apresentada no visor multifunção. Se não for exibida, o motor não pode ser acionado.

- 4 Pressione o botão de partida firmemente e por um curto período de tempo.

Para acionar o motor, basta um pressionamento firme e curto.

Não é necessário pressionar e segurar o interruptor.

O motor irá girar até que a partida seja acionada ou em até 30 segundos, o que ocorrer primeiro.

Continue pressionando o pedal de freio até que o motor esteja funcionando completamente.

A partida poderá ser acionada através de qualquer modo do botão de partida.

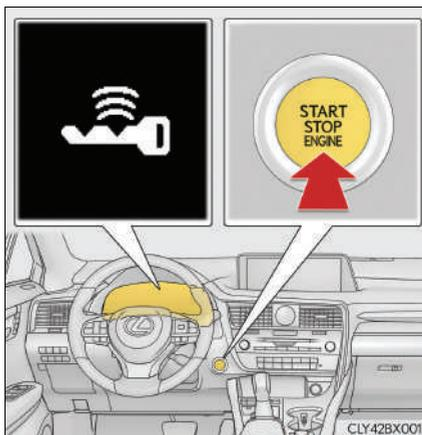

Parar o veículo

- 1 Pare o veículo completamente.
- 2 Aplique o freio de estacionamento (→P. 238), e deixe a alavanca de mudança de marchas em P.
- 3 Pressione o botão de partida.
- 4 Solte o pedal de freio e verifique se a apresentação dos medidores está desligada.

Mudar os modos do botão de partida

Os modos podem ser alterados pressionando-se o botão de partida com o pedal de freio liberado. (O modo será alterado sempre que o interruptor for pressionado).

① Desligado*

Os sinalizadores de emergência podem ser utilizados.

② Modo ACESSÓRIOS

Alguns componentes elétricos, como o sistema de áudio podem ser usados.

A mensagem "ACCESSORY" será apresentada nos medidores.

③ Modo IGNIÇÃO LIGADA

Todos os componentes elétricos podem ser usados.

A mensagem "IGNITION ON" será exibida no visor multifunção.

*: Se a alavanca de mudança de marchas estiver em qualquer posição exceto P quando o motor for desligado, o botão de partida passará ao modo ACESSÓRIOS, e não desligado.

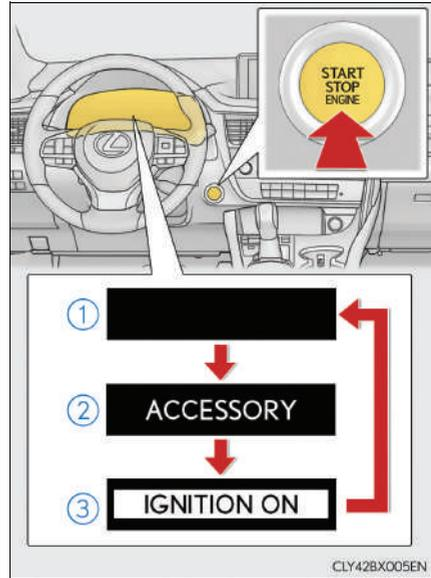

Ao desligar o motor com a alavanca de mudança de marcas em uma posição exceto P

Se o motor for desligado com a alavanca de mudança em outra posição, exceto P, o botão de partida não será desligado, em vez disso, será colocado no modo ACESSÓRIOS. Execute o seguinte procedimento para desligar o interruptor:

- 1 Verifique se o freio de estacionamento está aplicado.
- 2 Posicione a alavanca de mudança de marchas em P.
- 3 Verifique se a mensagem "Turn Off Vehicle" (Desligue o Veículo) é exibida no visor multifunção e, em seguida, pressione o botão de partida uma vez.
- 4 Verifique se a mensagem "Turn Off Vehicle" (Desligue o Veículo) no visor multifunção está apagada.

■ Função de desligamento automático

Se o veículo for deixado no modo ACESSÓRIOS por mais de 20 minutos ou no modo IGNIÇÃO LIGADA (motor parado) por mais de uma hora com a alavanca de mudança de marchas em P, o interruptor será desligado automaticamente. No entanto, a função não pode evitar totalmente a descarga da bateria. Não deixe o veículo com o botão de partida no modo ACESSÓRIOS ou IGNIÇÃO LIGADA por períodos prolongados quando o motor não estiver em funcionamento.

■ Bateria da chave eletrônica descarregada

→P. 158

■ Condições que afetam a operação

→P. 186

■ Nota sobre a função de entrada

→P. 187

■ Se não houver partida do motor

- O sistema imobilizador do motor poderá não ter sido desativado. (→P. 145)
Entre em contato com uma Concessionária Autorizada Lexus.
- Verifique se a alavanca de mudança de marchas está posicionada em P. O motor poderá não dar partida se a alavanca de mudança de marchas for retirada de P. A mensagem "To Start Vehicle, Put Shift Lever into P" (Para Dar Partida no Veículo, Coloque a Alavanca de Mudança de Marchas em P) será exibida no visor multifunção.

■ Trava da direção

Após desligar o botão de partida, abrir e fechar as portas, assim o volante de direção será travado devido à função de travamento da direção. Ao acionar o interruptor de motor novamente, o travamento da direção será cancelado automaticamente.

■ Quando o volante de direção não puder ser destravado

A mensagem "Steering Wheel Lock Press Engine Switch While Turning Wheel" (Volante de Direção Travado; Pressione o Botão de Partida enquanto Esterça o Volante) será apresentada no visor multifunção.

Confirme se a alavanca de mudança de marchas está em P. Pressione o botão de partida enquanto gira o volante de direção para a esquerda e para a direita.

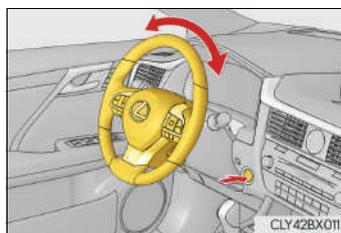

■ Precaução quanto ao superaquecimento do motor de travamento da direção

Para evitar o superaquecimento do motor de travamento da direção, a operação do motor poderá ser suspensa se o motor for ligado e desligado repetidamente em um curto período. Neste caso, evite acionar o botão de partida. Após aproximadamente 10 segundos, o motor de travamento da direção irá retomar o funcionamento.

■ Quando a mensagem "Smart Entry & Start System Malfunction See Owner's Manual" (Falha no Funcionamento do Sistema Inteligente de Entrada e Partida, Consulte o Manual do Proprietário) for exibida no visor multifunção

O sistema pode estar apresentando uma falha. Providencie imediatamente a inspeção do veículo em uma Concessionária Autorizada Lexus.

■ Quando a bateria da chave eletrônica estiver descarregada

→P. 464

■ Operação do botão de partida

- Se o botão não for pressionado curta e firmemente, o modo do botão de partida poderá não mudar ou a partida do motor poderá não ser acionada.
- Se uma tentativa for feita para religar o motor imediatamente após desligar o botão de partida, o motor poderá dar partida em alguns casos. Após desligar o botão de partida, aguarde alguns minutos antes de ligar o motor novamente.

■ Se o sistema inteligente de entrada e partida foi desativado por uma configuração personalizada

→P. 526

**ATENÇÃO****■ Partida do motor**

Sempre acione a partida enquanto estiver sentado no banco do motorista. Em circunstância alguma pressione o pedal do acelerador durante a partida do motor.

A negligência poderá causar um acidente, resultando em ferimentos graves ou fatais.

■ Cuidados durante a condução

Se o motor falhar enquanto o veículo está em movimento, não trave ou abra as portas até que o veículo esteja completamente parado e de maneira segura. A ativação do travamento do volante de direção será ativada e isso poderá levar a um acidente, resultando em ferimentos graves ou fatais.

■ Desligar o motor em caso de emergência

Se desejar desligar o motor em uma emergência durante a condução do veículo, pressione o botão de partida por mais de 2 segundos, ou pressione-o brevemente 3 vezes ou mais sucessivamente. (→P. 494)

Entretanto, não toque no botão de partida durante a condução, exceto em caso de emergência. Se o motor for desligado durante a condução, o controle de frenagem e da direção estarão funcionando, porém a assistência elétrica para esses sistemas não estarão disponíveis. Isto tornará mais difícil frear e esterçar portanto, desacelere e pare o veículo assim que possível.

 NOTA**■ Para evitar a descarga da bateria**

- Não mantenha o botão de partida no modo ACESSÓRIOS ou IGNIÇÃO LIGADA durante longos períodos sem que o motor esteja funcionando.
- Se as mensagens “ACCESSORIOS” ou “IGNITION ON” forem apresentadas nos medidores enquanto o motor não estiver em funcionamento, o botão de partida não está desligado. Saia do veículo após desligar o botão de partida.
- Não desligue o motor quando a alavanca de mudança de marchas estiver em outra posição, exceto P. Se o motor for desligado em outra posição da alavanca de mudança de marchas, o botão de partida não será desligado, em vez disso, será colocado no modo ACESSÓRIOS. Se o veículo for deixado no modo ACESSÓRIOS, poderá ocorrer descarga da bateria.

■ Partida do motor

- Não acelere um motor frio.
- No caso de dificuldade na partida ou se o motor morrer frequentemente, leve o veículo para inspeção na Concessionária Autorizada Lexus imediatamente.

■ Sintomas que indicam uma falha no botão de partida

Caso o botão de partida esteja funcionando de forma anormal, como por exemplo, se o interruptor emperrar ligeiramente, pode haver um mau funcionamento do interruptor. Contate imediatamente uma Concessionária Autorizada Lexus.

Dirigir o veículo

Os procedimentos abaixo devem ser observados para garantir a condução segura:

Partida do motor

→P. 306

Dirigir

- 1 Com o pedal de freio pressionado, posicione a alavanca de mudança de marchas em D. (→P. 320)
- 2 Libere o freio de estacionamento. (→P. 326)
Se o freio de estacionamento estiver em modo automático, o freio de estacionamento será liberado automaticamente quando a alavanca de mudança de marchas for colocada em qualquer posição, exceto P. (→P. 326)
- 3 Gradualmente libere o pedal de freio e pressione levemente o pedal do acelerador para acelerar o veículo.

Parar o veículo

- 1 Com a alavanca de mudança de marchas posicionada em D, pressione o pedal de freio.
- 2 Se necessário, aplique o freio de estacionamento. (→P. 327)
Se o veículo ficar parado durante um longo período, posicione a alavanca de mudança de marchas em P ou N(→P. 320)

Estacionar o veículo

- 1 Com a alavanca de mudança de marchas posicionada em D, pressione o pedal de freio.
- 2 Aplique o freio de estacionamento (→P. 327), e posicione a alavanca de mudança de marchas em P (→P. 320).
- 3 Pressione o botão de partida para desligar o motor.
- 4 Trave a porta, certificando-se de manter a chave eletrônica em seu poder.
Ao estacionar em um active, calce as rodas se necessário.

Partida em um aclave acentuado

- 1 Com o pedal de freio pressionado, posicione a alavanca de mudança de marchas em D. (→P. 320)
- 2 Puxe o interruptor do freio de estacionamento para aplicá-lo manualmente. (→P. 327)
- 3 Solte o pedal do freio gradualmente e pressione levemente o pedal do acelerador para acelerar o veículo.
- 4 Pressione o interruptor do freio de estacionamento para liberá-lo manualmente. (→P. 327)

■ Partida em aclave

O controle de assistência de partida em acclives será ativado. (→P. 369)

■ Dirigir na chuva

- Dirija cuidadosamente quando estiver chovendo, uma vez que a visibilidade será menor, os vidros poderão embaçar e a pista estará escorregadia.
- Dirija cuidadosamente quando começar a chover, porque a superfície da pista estará especialmente escorregadia.
- Evite dirigir em altas velocidades em uma rodovia quando estiver chovendo, pois poderá haver uma camada de água entre os pneus e a superfície da pista, impedindo a operação correta da direção e dos freios.

■ Rotação do motor durante a condução

Nas condições abaixo, a rotação do motor poderá tornar-se alta durante a condução. Isto acontece devido à implementação do controle de mudança automática ascendente e descendente para atender às condições de condução. Isto não indica aceleração súbita.

- O veículo é avaliado ao ser conduzido em subidas ou descidas
- Quando o pedal do acelerador for liberado
- Quando o pedal de freio for pressionado com o modo esportivo ativo

■ Restringir a potência do motor (Sistema de Neutralização do Freio)

- Ao pressionar simultaneamente os pedais do acelerador e do freio, a potência do motor poderá ser restringida.
- Uma mensagem de advertência é exibida no visor multifunção enquanto o sistema está em operação. Se uma mensagem de advertência for exibida no visor multifunção, leia a mensagem e siga as instruções.

■ Restringir a partida súbita (Controle de Tração)

- Quando a operação incomum a seguir for realizada, a potência do motor poderá ser restringida.
 - Ao mudar a alavanca de mudança de marchas de R para D, D para R, N para R, P para D ou P para R (D inclui M) com o pedal do acelerador pressionado, uma mensagem de advertência será exibida no visor multifunção. Se uma mensagem de advertência for exibida no visor multifunção, leia a mensagem e siga as instruções.
 - Quando o pedal do acelerador for muito pressionado enquanto o veículo estiver em marcha à ré.
- Enquanto o Controle de Tração estiver sendo ativado, o veículo poderá ter dificuldades para sair da lama. Nesse caso, desative o TRC (→P. 371) para cancelar o Controle de Tração, de forma que o veículo possa conseguir sair da lama.

■ Amaciamento do seu Lexus novo

Para aumentar a vida útil do veículo, observe as precauções recomendadas abaixo:

- Durante os primeiros 300 km:
Evite frenagens bruscas.
- Durante os primeiros 2000 km:
 - Não dirija em velocidades excessivamente altas.
 - Evite acelerações repentinas.
 - Não dirija continuamente em marchas baixas.
 - Não dirija em velocidade constante durante longos períodos.

■ Dirigir o veículo em outro país

Observe as normas para licenciamento do veículo e confirme a disponibilidade do combustível correto. (→P. 579)

■ Condução econômica e ecológica

→P. 224

⚠ ATENÇÃO

Observe as precauções abaixo.

A negligência poderá resultar em ferimentos graves ou fatais.

■ Ao acionar a partida do veículo

Sempre mantenha o pé no pedal de freio se o veículo estiver parado enquanto o motor estiver funcionando. Isto evitará a movimentação do veículo.

■ Ao dirigir o veículo

- Não dirija se não estiver familiarizado com a posição dos pedais de freio e do acelerador para evitar pressionar o pedal incorreto.
 - Pressionar acidentalmente o pedal do acelerador ao invés do pedal de freio irá causar aceleração repentina, o que poderá resultar em acidente.
 - Ao dirigir em ré, você poderá girar o corpo, o que dificulta a operação dos pedais. Esteja atento ao usar os pedais corretamente.
 - Mantenha a postura correta ao dirigir, mesmo que seja apenas para mover levemente o veículo. Isto permitirá acionar os pedais de freio e do acelerador corretamente.
 - Pressione o pedal de freio com o pé direito. Pressioná-lo com o pé esquerdo poderá retardar a resposta em caso de emergência, resultando em acidentes graves ou fatais.
- Não dirija o veículo sobre ou próximo de materiais inflamáveis.
O sistema de escapamento e os gases do escapamento poderão estar extremamente quentes. Isto poderá resultar em incêndio se houver materiais inflamáveis nas proximidades.
- Não desligue o motor durante a condução. Se o motor for desligado durante a condução, o controle de frenagem e da direção estarão funcionando, porém a assistência elétrica para esses sistemas não estarão disponíveis. Isto tornará mais difícil frear e esterçar portanto, desacelere e pare o veículo assim que possível.
Entretanto, em caso de emergência, como por exemplo, se for impossível parar o veículo da maneira convencional: →P. 494
- Use o freio-motor (redução) para manter a velocidade segura durante a condução em declive íngreme.
O uso dos freios continuamente poderá resultar em superaquecimento dos freios e perda da efetividade. (→P. 320)
- Não ajuste as posições do volante de direção, banco, ou espelhos retrovisores interno e externo durante a condução.
Isto poderá resultar em danos a perda de controle do veículo.
- Sempre verifique se os braços, cabeça ou outras partes do corpo dos passageiros não estão fora do veículo.
- Modelos 4x4: Não conduza o veículo fora-de-estrada.
Este não é um veículo 4x4 projetado para condução fora-de-estrada. Caso seja inevitável conduzir fora-de-estrada, prossiga com o devido cuidado.
- Não conduza através de rio ou outros cursos de água.
Isso poderá causar curto-circuito dos componentes elétricos/eletrônicos, danos ao motor ou sérios danos ao veículo.

⚠ ATENÇÃO

Observe as precauções abaixo.

A negligência poderá resultar em ferimentos graves ou fatais.

■ Dirigir em superfícies escorregadias

- A frenagem, aceleração e esterçamento súbitos poderão causar derrapagem e reduzir a sua capacidade para controlar o veículo.
- A aceleração súbita, a frenagem do motor devido à mudança ou alterações na rotação do motor podem fazer o veículo patinar.
- Após dirigir em poças de água, pressione levemente o pedal de freio para certificar-se de que os freios estejam funcionando corretamente. As pastilhas de freio úmidas poderão impedir a operação correta dos freios. Se os freios em um dos lados do veículo estiverem úmidos e não funcionarem corretamente, o controle da direção poderá ser afetado.

■ Posicionamento da alavanca de mudança de marchas

- Não deixe o veículo mover para trás enquanto a alavanca de mudança de marchas estiver na posição de condução, nem mover para frente enquanto a alavanca estiver posicionada em R.
Isto poderá resultar em desligamento do motor ou desempenho insatisfatório dos freios ou da direção, resultando em acidentes graves ou fatais, ou ainda danos ao veículo.
- Não posicione a alavanca de mudança de marchas em P enquanto o veículo estiver em movimento.
Isto poderá resultar em danos ao sistema da transmissão e em perda de controle do veículo.
- Não posicione a alavanca de mudança de marchas em R enquanto o veículo estiver em movimento.
Isto poderá resultar em danos ao sistema da transmissão e em perda de controle do veículo.
- Não posicione a alavanca de mudança de marchas na posição de condução enquanto o veículo estiver sendo conduzido em ré.
Isto poderá resultar em danos ao sistema da transmissão e em perda de controle do veículo.
- Mudar a alavanca de mudança de marchas para N com o veículo em movimento desativará o motor. O freio-motor não está habilitado quando N estiver selecionado.
- Esteja atento para não mudar a posição da alavanca de mudança de marchas com o pedal do acelerador pressionado.
Mudar a alavanca de mudança de marchas para qualquer posição, exceto P ou N, pode levar a uma aceleração rápida, inesperada, do veículo que poderá causar um acidente e resultar em ferimentos graves ou fatais.

 **ATENÇÃO**

Observe as precauções abaixo.

A negligência poderá resultar em ferimentos graves ou fatais.

■ **Se você ouvir um ruído estridente ou um ruído de atrito (indicadores de desgaste das pastilhas de freio)**

Providencie a inspeção e a troca das pastilhas de freio em uma Concessionária Autorizada Lexus assim que possível.

A falta de substituição das pastilhas quando necessário poderá resultar em danos ao rotor.

É perigoso dirigir o veículo quando os limites de desgaste das pastilhas de freio e/ou discos de freio forem excedidos.

■ **Quando o veículo estiver parado**

- Não acelere o motor.

Se a alavanca de mudança de marchas estiver em qualquer posição, exceto P ou N, o veículo poderá acelerar súbita e inesperadamente, causando um acidente.

- Para evitar acidentes causados pela movimentação do veículo, sempre mantenha o pedal de freio pressionado enquanto o motor estiver funcionando, e aplique o freio de estacionamento se necessário.

- Se o veículo estiver parado em um auge/declive, para evitar acidentes causados pela movimentação do veículo para frente ou para trás, sempre pressione o pedal de freio e aplique firmemente o freio de estacionamento se necessário.

- Evite acelerações ou rotações excessivas ao motor.

Ao acelerar o motor em altas rotações enquanto o veículo estiver parado, poderá causar superaquecimento no sistema de escapamento, resultando em incêndio se houver materiais inflamáveis nas proximidades.

 **ATENÇÃO**

Observe as precauções abaixo.

A negligência poderá resultar em ferimentos graves ou fatais.

■ **Quando o veículo estiver estacionado**

- Não deixe óculos, isqueiros, latas de spray ou latas de refrigerante no veículo expostos ao sol.
A negligência poderá resultar em:
 - Os gases poderão vaziar do isqueiro ou latas e poderá resultar em incêndio.
 - A temperatura interna do veículo poderá causar deformação ou trincas em lentes e materiais de plástico dos óculos.
 - As latas de bebidas poderão romper, derramando seu conteúdo no interior do veículo, o que pode resultar curto-circuito dos componentes elétricos do veículo.
- Não deixe isqueiros no veículo. Se um isqueiro estiver num local como o porta-luvas ou no assoalho, poderá acender acidentalmente quando a bagagem for carregada ou o banco for ajustado, causando um incêndio.
- Não cole adesivos nos vidros ou para-brisa. Não coloque recipientes, como aromatizadores de ar no painel de instrumentos ou painel. Os adesivos ou recipientes podem atuar como lentes, causando um incêndio no veículo.
- Não deixe uma porta ou vidro aberto se os vidros curvos forem revestidos com uma película metálica, como por exemplo, prateada. A luz solar refletida pode fazer o vidro atuar como uma lente, causando um incêndio.
- Sempre aplique o freio de estacionamento, posicione a alavanca de mudança de marchas em P, desligue o motor e trave o veículo.
Não deixe o veículo desacompanhado enquanto o motor estiver funcionando.
Se o veículo estiver estacionado com a alavanca de mudança de marchas em P, mas o freio de estacionamento não estiver aplicado, o veículo poderá começar a se mover, levando a um possível acidente.
- Não toque no tubo de escapamento enquanto o motor estiver funcionando ou imediatamente após desligar o motor.
Isto poderá resultar em queimaduras.

⚠ ATENÇÃO

Observe as precauções abaixo.

A negligência poderá resultar em ferimentos graves ou fatais.

■ Para descansar no interior do veículo

Sempre desligue o motor. Caso contrário, você poderá mover acidentalmente a alavanca de mudança de marchas ou pressionar o pedal do acelerador, o que poderá resultar em acidentes ou incêndio devido ao superaquecimento do motor. Além disso, se o veículo estiver estacionado em um local pouco ventilado, os gases do escapamento poderão acumular e entrar no veículo resultando em morte ou riscos graves à saúde.

■ Ao frear

- Dirija com mais cautela quando os freios estiverem úmidos.
A distância necessária para frenagem será maior quando os freios estiverem úmidos, e em um lado a frenagem do veículo poderá ser diferente da frenagem no outro lado. Além disso, o freio de estacionamento poderá não ser suficiente para parar o veículo seguramente.
- Se o dispositivo do servofreio não funcionar, não dirija muito próximo de outros veículos, e evite descidas ou curvas acentuadas que exijam a frenagem.
Neste caso, a frenagem ainda será possível, mas exigirá maior esforço no pedal do que o normal. A distância de frenagem também poderá aumentar. Providencie o reparo dos freios imediatamente.
- Não bombeie o pedal do freio se o motor morrer.
Cada pressionamento do pedal do freio utiliza a reserva para os freios hidráulicos.
- O sistema de freio consiste de 2 sistemas hidráulicos individuais; se um dos sistemas apresentar uma falha, o outro ainda funcionará. Neste caso, o pedal de freio deverá ser pressionado mais firmemente do que o usual e a distância de frenagem será maior.
Providencie o reparo dos freios imediatamente.

■ Se o veículo atolar (modelos 4x4)

Não gire as rodas excessivamente quando algum dos pneus estiver no ar ou atolado na lama, areia, etc. Isto poderá danificar os componentes do sistema de tração ou mover o veículo para frente ou para trás, causando um acidente.

NOTA
■ Ao dirigir o veículo

- Não pressione os pedais do acelerador e freio simultaneamente durante a condução, uma vez que isto poderá restringir o torque de condução.
- Não utilize o pedal do acelerador ou pressione os pedais do acelerador e do freio simultaneamente para segurar o veículo em um active.

■ Quando estacionar o veículo

Sempre aplique o freio de estacionamento e deixe a alavanca de mudança de marchas em P. A negligência em seguir o procedimento fará com que o veículo se movimente ou acelere subitamente se o pedal do acelerador for pressionado acidentalmente.

■ Para evitar danos aos componentes do veículo

- Não esterce o volante de direção totalmente em qualquer sentido e mantenha-o nesta posição durante um longo período. Isto poderá danificar o motor da direção hidráulica.
- Ao passar sobre obstáculos na pista, dirija o mais lentamente possível, a fim de evitar danos às rodas, à extremidade inferior do veículo, etc.

■ Se um pneu furar durante a condução

Um pneu furado ou danificado poderá exigir as situações abaixo. Segure o volante de direção firmemente e gradualmente pressione o pedal de freio para reduzir a velocidade do veículo.

- Poderá ser difícil controlar o seu veículo.
- O veículo produzirá ruídos ou vibrações anormais.
- O veículo se inclinará anormalmente.

Informações sobre o que fazer se um pneu furar (→P. 512)

■ Dirigir em superfícies alagadas

Não conduza em uma estrada alagada após chuva forte etc. Isso poderá resultar em danos graves ao veículo, como:

- Desligamento do motor
- Curto-circuito em componentes elétricos
- Danos ao motor causados pela entrada de água

Se estiver dirigindo sobre pista alagada e o veículo for inundado, providencie a inspeção abaixo em uma Concessionária Autorizada Lexus.

- Funcionamento dos freios
- Alterações na quantidade e qualidade do óleo e fluido utilizados no motor, transmissão, caixa de transferência (modelos 4x4), diferencial traseiro (modelos 4x4), etc.
- Condição do lubrificante da árvore de transmissão (modelos 4x4), rolamentos e juntas da suspensão (onde possível) e a função de todas as juntas, rolamentos etc.

Transmissão automática

Posicionamento da alavanca de mudança de marchas

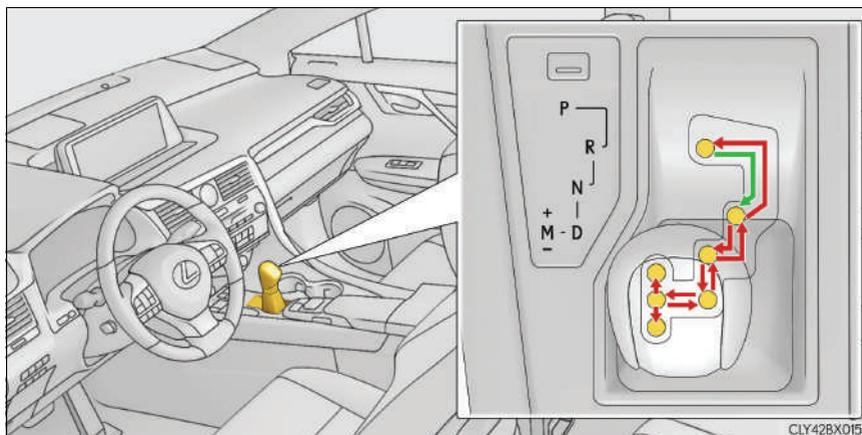

← Enquanto o botão de partida estiver no modo IGNIÇÃO LIGADA, mova a alavanca de mudança de marchas com o pedal de freio acionado.

Ao posicionar a alavanca de mudança de marchas entre P e D, certifique-se de que o veículo esteja completamente parado.

Finalidade da posição da alavanca de mudança de marchas

Posição de marcha	Objetivo ou função
P	Estacionamento do veículo ou partida do motor
R	Ré
N	Condição na qual a potência não é transmitida
D	Condução normal ^{*1}
M	Condução do modo M ^{*2} (→P. 322)

^{*1}: Mudar a alavanca de mudança de marchas para a posição D permite que o sistema selecione a marcha adequada às condições de condução.

Para a condução normal é recomendável deixar a alavanca de mudança de marchas em D.

^{*2}: Selecionar as marchas utilizando o modo M fixa a marcha, controla a força do freio motor e evita aumento de marchas desnecessários.

Seleção do modo de direção

→P. 364

Selecionar a faixa de marchas na posição D (veículos com dispositivo de mudança de marchas no volante):

Para dirigir utilizar a seleção de faixa de marcha temporária, opere o interruptor “-” ou “+” de mudança de marchas no volante.

Quando o interruptor “-” de mudança de marchas no volante for acionado, a faixa de marcha será reduzida para uma faixa que permita o uso do freio-motor adequado às condições de condução. Quando o interruptor “+” de mudança de marchas no volante for acionado, a faixa de marcha subirá uma marcha a mais durante a condução na posição D normal.

Alterar a faixa de mudança permite a restrição do limite das marchas, evitando mudanças ascendentes desnecessárias e permitindo que o nível de força do freio-motor seja selecionado.

- ① Mudança ascendente
- ② Redução de marcha

Modelos com 8 velocidades: A posição de marcha selecionada, de D1 a D8, será exibida nos medidores.

Modelos com 6 velocidades: A posição de marcha selecionada, de D1 a D6, será exibida nos medidores.

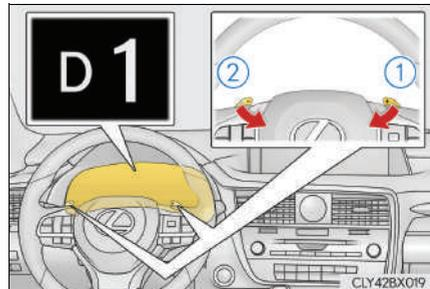

■ Faixas de mudança e respectivas funções

mostrador do medidor	Função
D2 - D8 (modelos com 8 velocidades)	A faixa de marchas entre 1 e a marcha selecionada é escolhida automaticamente dependendo da velocidade e condições de condução
D2 - D6 (modelos com 6 velocidades)	
D1	Posicione a marcha em 1.

Uma faixa de mudança mais baixa irá resultar em maior força do freio-motor do que uma faixa de mudança mais alta.

Selecionando marchas na posição M

Para ativar o modo M, coloque a alavanca de mudança de marchas em M. As marchas podem ser selecionadas ao acionar a alavanca de mudança de marchas ou os interruptores de mudança de marcha no volante, permitindo dirigir na posição de marcha de sua escolha.

- ① Mudança ascendente
- ② Redução de marcha

As marchas podem ser trocadas a cada vez em que a alavanca de mudança de marchas ou o dispositivo de troca de marchas no volante forem acionados.

Modelos com 8 velocidades: A marcha selecionada, de M1 a M8, será fixada e exibida nos medidores.

Modelos com 6 velocidades: A marcha selecionada, de M1 a M6, será fixada e exibida nos medidores.

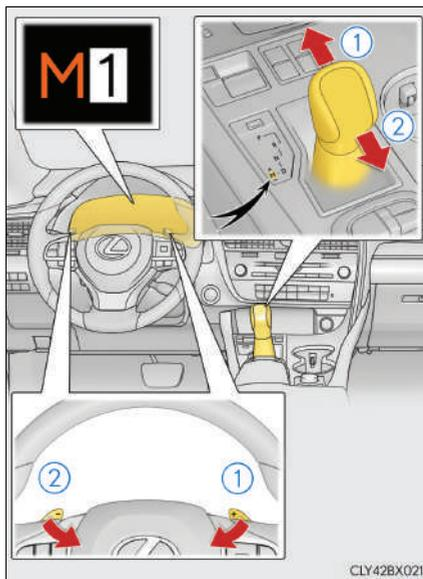

Quando estiver na posição M, a marcha não mudará a menos que a alavanca de mudança de marchas ou o dispositivo de mudança de marchas no volante sejam acionados.

Contudo, mesmo se estiver na posição M, as marchas mudarão automaticamente nas situações a seguir:

- Quando a velocidade do veículo for reduzida (apenas redução de marcha).
- Quando o fluido de transmissão automática ou a temperatura do líquido de arrefecimento do motor forem baixas.
- Quando a temperatura do fluido de transmissão automática estiver alta (apenas para aumento de marcha).
- Quando o ponteiro do tacômetro estiver na área vermelha (na faixa que excede as rotações permissíveis do motor).

Nas situações a seguir, a marcha não mudará mesmo se a alavanca de mudança de marchas ou o interruptor de mudança de marchas no volante sejam acionados.

- A velocidade do veículo é baixa (apenas mudanças ascendentes).

■ Desativação automática da seleção da faixa de marcha na posição D (veículos com interruptores de mudança de marchas no volante)

A seleção de faixa de marcha na posição D será desativada nas situações abaixo:

- O interruptor “+” de mudança de marchas no volante foi segurado por um certo tempo
- Quando o veículo for parado
- Caso o pedal do acelerador seja pressionado por um período maior que o determinado
- Quando a alavanca de mudança de marchas for colocada em outra posição diferente de D

■ Para proteger a transmissão automática

Se a temperatura do fluido de transmissão automática for alta, a mensagem “Transmission Fluid Temp High See Owner's Manual (Temperatura do Fluido da Transmissão Alta)” será apresentada no visor multifunção, e o veículo entrará no modo de proteção da transmissão automaticamente. Providencie a inspeção do veículo em uma Concessionária Autorizada Lexus.

■ Alarme de advertência de restrição de redução de marcha

Para garantir a segurança e desempenho de condução, o funcionamento da redução de marcha poderá às vezes ser restringido. Em algumas circunstâncias, poderá não ser possível reduzir a marcha mesmo quando a alavanca de mudança de marchas ou o interruptor de mudança de marcha no volante for acionado. (O alarme soará duas vezes).

■ Ao conduzir com o controle de velocidade de cruzeiro

Mesmo ao executar as ações abaixo com a intenção de habilitar o freio-motor, este não será ativado porque o controle de velocidade de cruzeiro, não será cancelado.

- Veículos com interruptor de mudança de marcha no volante (modelos de 8 velocidades): Ao conduzir na posição D, reduza a marcha para 7, 6, 5 ou 4. (→P. 336)
- Veículos com interruptor de mudança de marcha no volante (modelos de 6 velocidades): Ao conduzir na posição D, reduza a marcha para 5 ou 4. (→P. 336)
- Ao alterar o modo de condução para o modo esportivo enquanto estiver com a marcha na posição D. (→P. 364)

■ Restringir a partida súbita (Controle de Tração)

Quando a operação incomum a seguir for realizada, a potência do motor poderá ser restringida.

- Ao mudar a alavanca de mudança de marchas de R para D, D para R, N para R, P para D ou P para R (D inclui M) com o pedal do acelerador pressionado, uma mensagem de advertência será exibida no visor multifunção. Se uma mensagem de advertência for exibida no visor multifunção, leia a mensagem e siga as instruções.
- Quando o pedal do acelerador também for pressionado enquanto o veículo está em marcha à ré.

■ Sistema de bloqueio de mudança de marchas

O sistema de bloqueio de mudança de marchas tem como objetivo evitar a operação acidental da alavanca de mudança durante a partida.

A alavanca de mudança de marchas pode ser mudada de P apenas quando o botão de partida estiver no modo IGNIÇÃO LIGADA e o pedal do freio estiver sendo pressionado.

■ Se não for possível mover a alavanca de mudança de marchas da posição P

Primeiramente, verifique se o pedal de freio está sendo pressionado.

Se não houver movimento da alavanca de mudança de marchas com o seu pé pressionando o pedal de freio, poderá haver um problema no sistema de bloqueio de mudança de marchas. Providencie imediatamente a inspeção do veículo em uma Concessionária Autorizada Lexus.

As etapas abaixo poderão ser usadas como medida de emergência para garantir o movimento da alavanca de mudança de marchas.

Liberar o bloqueio da alavanca de mudança de marchas:

- 1 Coloque o botão de partida no modo IGNIÇÃO LIGADA e verifique se o freio de estacionamento está aplicado. (→P. 307, 326)
- 2 Desligue botão de partida.
- 3 Pressione o pedal de freio.
- 4 Force a tampa para cima com uma chave de fenda ou ferramenta equivalente.
Para evitar danos à tampa, cubra a ponta da chave de fenda com um pano.

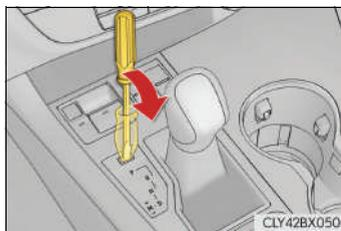

- 5 Pressione o botão de cancelamento do bloqueio de mudança de marchas.
A alavanca de mudança de marchas pode ser movida enquanto o botão é pressionado.

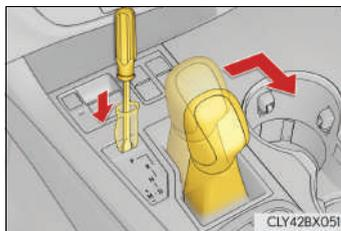

■ AI-SHIFT

- O AI-SHIFT seleciona automaticamente a marcha adequada de acordo com o desempenho do motorista e as condições de condução.

O AI-SHIFT funciona automaticamente quando a alavanca de mudança de marchas está em D. (O ato de mudar a posição da alavanca para M cancelará essa função.)

- O AI-SHIFT seleciona automaticamente a marcha adequada à condução esportiva de acordo com a entrada de comandos do motorista e as condições de condução. O AI-SHIFT funciona automaticamente quando a alavanca de mudança de marchas está em D e o modo esportivo for selecionado como modo de condução. (Selecionar o modo normal com o interruptor de seleção do modo de condução ou colocar a alavanca de mudança de marchas M cancela essa função.)

 **ATENÇÃO****■ Dirigir em superfícies escorregadias**

Se cauteloso ao reduzir as marchas ou ao acelerar subitamente, pois isto pode resultar em derrapagem lateral ou o veículo pode rodar na pista.

■ Para evitar um acidente ao liberar o bloqueio de mudança de marchas

Antes de pressionar o botão de cancelamento do bloqueio de mudança de marchas, certifique-se de aplicar o freio de estacionamento e apertar o pedal de freio.

Se o pedal do acelerador for pressionado acidentalmente ao invés do pedal de freio quando o botão de cancelamento do bloqueio de mudança de marchas for pressionado, e a alavanca de mudança de marchas for retirada da posição P, a partida do veículo pode ser acionada repentinamente e, possivelmente, levar a um acidente e resultar em ferimentos graves ou fatais.

Freio de estacionamento

Um modo pode ser selecionado das seguintes maneiras.

Modo automático

O freio de estacionamento é acionado ou destravado automaticamente de acordo com a operação da alavanca de mudança de marchas.

Mesmo quando se está no modo automático, o freio de estacionamento pode ser aplicado e liberado manualmente. (→P. 327)

- 1 Ativar o modo automático (com o veículo parado, puxe e segure o interruptor do freio de estacionamento até que a luz do modo automático acenda)

- Ao mover a alavanca de mudança de marchas para fora de P, o freio de estacionamento será destravado e a luz indicadora do freio de estacionamento e a luz do freio de estacionamento apagarão.
- Ao mover a alavanca de mudança de marchas para P, o freio de estacionamento será aplicado e a luz indicadora do freio de estacionamento e a luz do freio de acionamento acenderão.

O acionamento da alavanca de mudança de marchas com o pedal de freio pressionado.

- 2 Desativar o modo automático (com o veículo parado, pressione e segure o interruptor do freio de estacionamento até que a luz de modo automático se apague)



Modo manual

O freio de estacionamento pode ser aplicado e liberado manualmente.

① Aciona o freio de estacionamento.

A luz indicadora do freio de estacionamento e a luz do freio de estacionamento acenderão.

Puxe e segure o interruptor do freio de estacionamento no caso de uma emergência e for necessário acionar o freio de estacionamento durante a condução.

② Destruar o freio de estacionamento

Pressione o interruptor do freio de estacionamento enquanto pressiona o pedal de freio. Certifique-se de que a luz indicadora do freio de estacionamento ou a luz do freio de estacionamento apagou.

Se a luz indicadora do freio de estacionamento e a luz do freio de estacionamento piscarem, acione o interruptor novamente. (→P. 503)

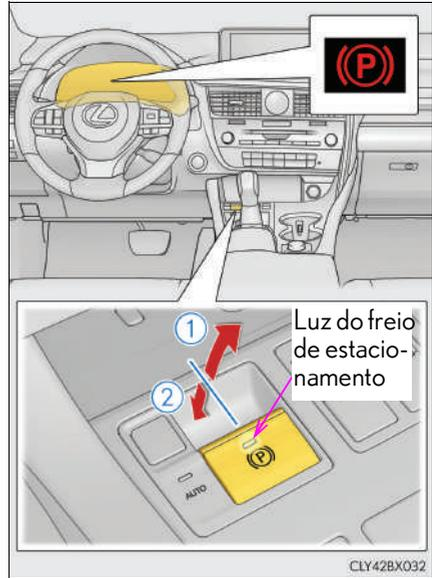

■ Estacionar o veículo

→P. 311

■ Acionamento do freio de estacionamento

- Quando o botão de partida não está no modo IGNIÇÃO LIGADA, o freio de estacionamento não pode ser liberado ao se utilizar o interruptor do freio de estacionamento.
- Quando o interruptor de estacionamento não está no modo IGNIÇÃO LIGADA, o modo automático (acionamento e liberação do freio automático) torna-se indisponível.

■ Se “Parking Brake Overheated Parking Brake Unavailable” (Freio de Estacionamento Superaquecido, Freio Indisponível) for exibido no visor multifunção

Se o freio de estacionamento for acionado repetidamente por um curto período de tempo, o sistema pode restringir o uso do mesmo para evitar o superaquecimento. Se isto acontecer, pare de acionar o freio de estacionamento. A operação voltará ao normal após aproximadamente 1 minuto.

■ Se as mensagens “EPB Activation Stopped Incompletely” (Ativação do EPB Parada Incompletamente) ou “Parking Brake Unavailable” (Freio de Estacionamento Indisponível) for exibida no visor multifunção

Acione o interruptor do freio de estacionamento. Se a mensagem não desaparecer depois de operar o interruptor diversas vezes, o sistema pode estar apresentando falhas. Providencie imediatamente a inspeção do veículo em uma Concessionária Autorizada Lexus.

■ Som de acionamento do freio de estacionamento

Quando o freio de estacionamento estiver em funcionamento, poderá ser ouvido um ruído do motor (silvo). Isto não indica uma falha.

■ Luz indicadora do freio de estacionamento e luz do freio de estacionamento

- Dependendo do modo do botão de partida, a luz indicadora do freio de estacionamento e a luz do freio de estacionamento acenderão e permanecerão acesas como descrito abaixo:

Modo **IGNIÇÃO LIGADA**: Acende até que o freio de estacionamento seja liberado.

Fora do modo **IGNIÇÃO LIGADA**: Permanece ligada por aproximadamente 15 segundos.

- Quando o botão de partida for desligado com o freio de estacionamento aplicado, a luz indicadora do freio de estacionamento e a luz do freio de estacionamento permanecerão acesas por cerca de 15 segundos. Isto não indica uma falha.

■ Mudar o modo

Ao ligar/desligar o modo automático, a mensagem será exibida no visor multifunção e o alarme soará.

■ Alarme de advertência do freio de estacionamento aplicado

Um alarme soará se o veículo for conduzido com o freio de estacionamento engatado. "Release Parking Brake" (Libere o Freio de Estacionamento) é exibido no visor multifunção).

■ Mensagens de advertência e alarmes

Mensagens de advertência e alarmes são usados para indicar uma falha do sistema ou informar ao motorista sobre a necessidade de cautela. Se uma mensagem de advertência for exibida no visor multifunção, leia a mensagem e siga as instruções.

■ Se a luz de advertência do sistema de freios acender

→P. 503

 **ATENÇÃO****■ Quando estacionar o veículo**

Não deixe uma criança sozinha no veículo. O freio de estacionamento poderá ser liberado de modo não intencional e há o perigo de o veículo se movimentar, o que poderá levar a um acidente, resultando em ferimentos graves ou fatais.

■ Interruptor do freio de estacionamento

Não coloque nenhum objeto próximo do interruptores do freio de estacionamento. Objetos podem interferir no interruptor e levar a uma operação inesperada do freio de estacionamento.

 **NOTA****■ Quando estacionar o veículo**

Antes de sair do veículo, coloque a alavanca de mudança de marchas em P, aplique o freio de estacionamento e confirme que o veículo não se move.

■ Quando houver defeito no sistema

Pare o veículo em um local seguro fora da pista e verifique as mensagens de advertência.

■ Quando o freio de estacionamento estiver emperrado devido a um defeito

Dirigir o veículo com o freio de estacionamento aplicado, resultará em superaquecimento dos componentes do freio o que poderá afetar o desempenho dos freios e aumentar o desgaste dos mesmos. Entre em contato uma Concessionária Autorizada Lexus imediatamente se isso acontecer.

- **Quando o freio de estacionamento for acionado automaticamente enquanto o sistema está segurando os freios**
Realize qualquer uma das operações a seguir para destravar o freio de estacionamento.
 - Pressione o pedal do acelerador. Pressione o pedal do acelerador.
 - Acione o interruptor do freio de estacionamento com o pedal de freio pressionado. Certifique-se de que a luz indicadora do freio de estacionamento apaga. (→P. 238)
- **Quando for necessário providenciar uma inspeção em uma Concessionária Autorizada Lexus**
Quando o indicador (verde) do modo de espera de retenção pelo freio não acender, mesmo que o interruptor de retenção pelo freio esteja pressionado com as condições do respectivo sistema atendidas, o sistema poderá apresentar uma falha. Providencie a inspeção do veículo em uma Concessionária Autorizada Lexus.
- **Se “Brake Hold Fault Depress Brake to Deactivate Visit Your Dealer” (Falha de Retenção do Freio, Pressione para Desativar Visite a Concessionária Autorizada) é exibido no visor multifunção**
O sistema pode estar apresentando uma falha. Providencie a inspeção do veículo em uma Concessionária Autorizada Lexus.
- **Mensagens de advertência e alarmes**
Mensagens de advertência e alarmes são usados para indicar uma falha do sistema ou informar ao motorista sobre a necessidade de cautela. Se uma mensagem de advertência for exibida no visor multifunção, leia a mensagem e siga as instruções.
- **Se a retenção pelo freio foi acionada, o indicador piscará**
→P. 503

ATENÇÃO

■ Quando o veículo está em um aclive acentuado.

Seja cauteloso ao utilizar o sistema de retenção pelo freio em um aclive acentuado. A função do freio auxiliar pode não segurar o veículo em tal situação.

■ Quando estiver parado em uma estrada escorregadia

O sistema pode não segurar o veículo quando os limites de aderência dos pneus forem excedidos. Não utilize o sistema quando estiver parado em uma estrada escorregadia.

NOTA

■ Quando estacionar o veículo

O sistema de retenção pelo freio não foi projetado para uso quando o veículo ficar estacionado por um longo período de tempo. O desligamento do botão de partida enquanto o sistema está acionando os freios pode liberá-los, o que pode fazer com que o veículo se mova. Ao operar o botão de partida, pressione o pedal do freio, coloque a alavanca de mudança de marchas em P e aplique o freio de estacionamento.

Precauções para veículos utilitários

Este veículo pertence à categoria de veículos utilitários, que possuem maior altura livre e banda de rodagem mais estreita em relação à altura do centro de gravidade do veículo.

Características de veículos utilitários

- Características específicas de projeto dão ao veículo um centro de gravidade maior do que os veículos de passageiros comuns. A característica de projeto deste veículo fazem com que esse tipo de veículo seja mais propenso a capotagem. E, os veículos utilitários têm uma taxa de capotagem significativamente mais alta do que outros tipos de veículos.
- Uma vantagem da maior altura livre é a melhor visão da estrada, permitindo antecipar problemas.
- Ele não foi projetado para fazer curvas nas mesmas velocidades que os veículos de passageiros comuns, do mesmo modo que os veículos esportivos de suspensão rebaixada não foram feitos para o uso fora-de-estrada. Portanto, curvas fechadas em grande velocidade podem fazer com que o veículo capote.

 **ATENÇÃO****■ Precauções para veículos utilitários**

Sempre observe as seguintes precauções para minimizar o risco de ferimentos graves, fatais ou de danos ao veículo:

- Em uma colisão com capotagem, uma pessoa sem cinto de segurança tem maior probabilidade de uma fatalidade do que uma pessoa usando um cinto de segurança. Portanto, o motorista e todos os passageiros devem sempre usar os cintos de segurança.
- Evite curvas fechadas e manobras abruptas, se de todo possível.
A negligência em operar este veículo corretamente pode resultar em perda de controle ou capotagem do veículo, resultando em ferimentos graves ou fatais.
- O acondicionamento de carga no bagageiro de teto irá aumentar o centro de gravidade do veículo. Evite velocidades altas, partidas súbitas, curvas fechadas, frenagem súbita ou manobras abruptas, caso contrário, isso poderá resultar em perda de controle ou capotagem devido ao veículo não ser operado corretamente.
- Sempre reduza a velocidade em tempestades com ventos contrários. Devido ao perfil e ao centro de gravidade mais alto, o seu veículo é mais sensível aos ventos laterais do que um veículo de passageiros comum. Reduza a velocidade para permitir um melhor controle.
- Não dirija horizontalmente através de inclinações íngremes. É preferível dirigir em linha reta para cima ou para baixo. Seu veículo (ou qualquer veículo fora-de-estrada similar) pode tombar para os lados com mais facilidade do que para frente ou para trás.

Condução fora da estrada

O seu veículo não foi projetado para ser conduzido fora-de-estrada. No entanto, caso isso não possa ser evitado, observe as precauções abaixo para ajudar a evitar as áreas proibidas para veículos.

- Dirija o seu veículo somente em áreas onde veículos fora-de-estrada podem percorrer.
- Respeite a propriedade particular. Obtenha permissão do proprietário antes de entrar em uma propriedade particular.
- Não entre em áreas que estejam fechadas. Respeite portões, barreiras e sinalizações que restringem o percurso.
- Permaneça nas estradas oficiais. Em condições úmidas, as técnicas de direção devem ser mudadas ou a viagem postergada para evitar danos às estradas.

ATENÇÃO

■ Precauções ao dirigir fora-de-estrada

Sempre observe as seguintes precauções para minimizar o risco de ferimentos graves, fatais ou de danos ao veículo:

- Dirija com cautela quando estiver fora da estrada. Não corra riscos desnecessários ao conduzir em locais perigosos.
- Não segure os raios do volante de direção ao conduzir fora-de-estrada. Uma pancada forte poderia sacudir o volante e ferir suas mãos. Mantenha as duas mãos e principalmente os polegares no lado de fora do aro.
- Sempre verifique a eficiências dos freios logo após dirigir em areia, lama ou água.
- Depois de dirigir pela grama alta, lama, pedras, areia, rios, etc., verifique se não há grama, mato, papel, trapos, pedra, areia etc. aderidos ou presos na parte debaixo da carroçaria. Remova esses materiais do chassi. Se o veículo for usado com esses materiais presos ou colados ao chassi, poderá ocorrer uma avaria ou incêndio.
- Ao dirigir fora-de-estrada ou em terreno acidentado, não dirija em velocidades excessivas nem pule, faça curvas fechadas, bata em objetos etc. Isso pode causar perda de controle ou capotagem do veículo, resultando em ferimentos graves ou fatais. Você também está arriscando danos dispendiosos à suspensão e ao chassi do veículo.

 NOTA**■ Para evitar danos por água**

Tome todas as medidas de segurança necessárias para garantir que não ocorram danos por água ao motor ou outros componentes.

- A entrada de água na admissão de ar do motor causará danos graves ao motor.
- A entrada de água na transmissão automática irá causar deterioração na qualidade das mudanças de marcha, bloqueio da transmissão seguido de vibração e finalmente danos.
- A água pode remover a graxa dos rolamentos de roda, causando ferrugem e falha prematura e também pode entrar nos diferenciais, na transmissão e na caixa de transferência, reduzindo as qualidades do óleo lubrificante das engrenagens.

■ Ao dirigir pela água

Se dirigir pela água, como ao cruzar riachos rasos, verifique primeiro a profundidade da água e o fundo do leito do rio para ver se está firme. Dirija lentamente e evite água profunda.

■ Inspeção após dirigir fora-de-estrada

- Areia e lama que se acumularam ao redor dos discos de freio podem afetar a eficiência de frenagem e poderá danificar os componentes do sistema de freios.
- Sempre faça uma inspeção de manutenção após cada dia de condução fora-de-estrada que o tenha levado através de terreno acidentado, areia, lama ou água.

Controle de velocidade de cruzeiro

Resumo das funções

Use o controle de velocidade constante para manter uma velocidade ajustada sem acionar o pedal do acelerador.

- ① Definir velocidade
- ② Indicadores
- ③ Interruptor do controle de velocidade de cruzeiro

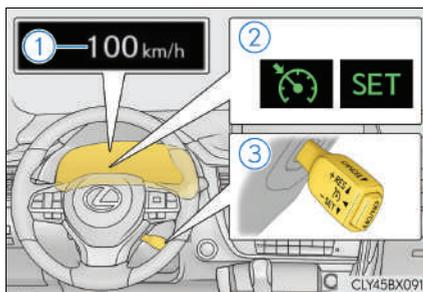

Seleção da velocidade especificada

- 1 Pressione o botão "ON/OFF" para ativar o controle de velocidade de cruzeiro.

O indicador de controle de velocidade será apresentado no visor multifunção:

Pressione o botão novamente para desativar o controle de velocidade de cruzeiro.

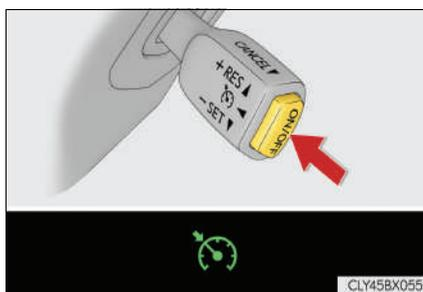

- 2 Acelere ou desacelere, acionando o pedal do acelerador, até a velocidade desejada do veículo (acima de aproximadamente 40 km/h) e empurre a alavanca para baixo para ajustar a velocidade.

O indicador de controle de velocidade "SET" e a velocidade definida serão apresentados no visor multifunção.

A velocidade do veículo no momento em que a alavanca for liberada será a velocidade selecionada.

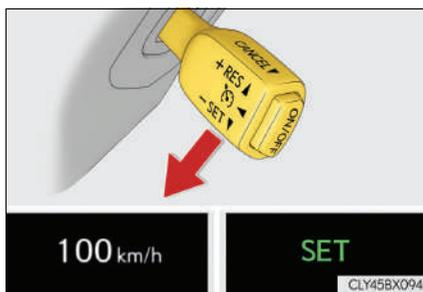

Ajuste da velocidade selecionada

Para alterar a velocidade ajustada, acione a alavanca até que a velocidade desejada seja obtida.

- ① Aumenta a velocidade
- ② Reduz a velocidade

Ajuste fino: Mova a alavanca lentamente no sentido desejado.

Ajuste amplo: Mantenha a alavanca pressionada no sentido desejado.

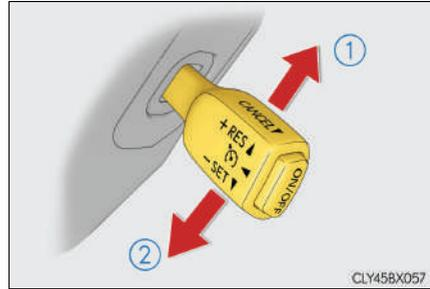

A velocidade ajustada será aumentada ou reduzida conforme segue:

Ajuste fino: Cada toque na alavanca altera a velocidade em aproximadamente 1 km/h

Ajuste amplo: A velocidade ajustada poderá ser aumentada ou reduzida continuamente até que a alavanca seja liberada.

Cancelamento e retomada do controle de velocidade de cruzeiro

- ① Puxe a alavanca na sua direção para cancelar o controle de velocidade constante.
- ② Pressione a alavanca para cima para retomar o controle de velocidade constante.

No entanto, o reinício do sistema estará disponível quando a velocidade do veículo estiver acima de aproximadamente 40 km/h.

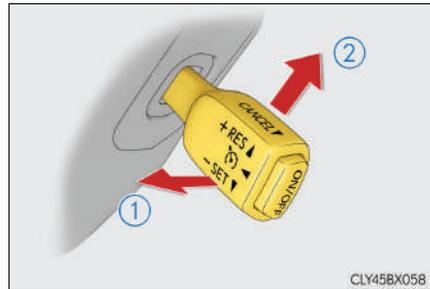

■ O controle de velocidade de cruzeiro poderá ser ajustado quando

- A alavanca de mudança de marchas deve estar em D.
- Faixa 4 ou acima foi selecionada usando o dispositivo de troca de marchas no volante. (veículos com dispositivo de mudança de marchas no volante):
- A velocidade do veículo estiver acima de aproximadamente 40 km/h.

■ Aceleração após o ajuste da velocidade do veículo

- O veículo pode ser acelerado acionando o pedal do acelerador. Após acelerar, a velocidade ajustada é reiniciada.
- Mesmo sem o cancelamento do controle de velocidade de cruzeiro, a velocidade ajustada poderá ser aumentada acelerando o veículo à velocidade desejada e em seguida, pressionando a alavanca para baixo para ajustar a nova velocidade.

■ Cancelamento automático do controle de velocidade

O controle de velocidade é cancelado automaticamente em qualquer uma das situações abaixo.

- A velocidade real do veículo ficar mais de aproximadamente 16 km/h abaixo da velocidade ajustada.
- A velocidade real do veículo estiver abaixo de aproximadamente 40 km/h.
- Se o VSC for ativado.
- Se o TRC estiver ativado por um certo período de tempo.
- Quando os sistemas VSC ou TRC estiverem desligados ao pressionar o interruptor VSC.

■ Se a mensagem "Cruise Control Malfunction Visit Your Dealer" (Falha no Controle de Velocidade, Visite uma Concessionária Autorizada) for exibida no visor multifunção

Pressione o botão "ON/OFF" (LIGAR/DESLIGAR) uma vez para desativar o sistema e, em seguida, pressione o botão novamente para reativar o sistema.

Se a velocidade do controle de velocidade de cruzeiro não puder ser ajustada ou o sistema for cancelado imediatamente após ser ativado, poderá haver falha no controle de velocidade de cruzeiro. Providencie a inspeção do veículo em uma Concessionária Autorizada Lexus.

 **ATENÇÃO****■ Para evitar a ativação acidental do controle de velocidade de cruzeiro**

Desligue o controle de velocidade usando o botão "ON/OFF" (LIGAR/DESLIGAR) quando não estiver em uso.

■ Situações inadequadas para o controle de velocidade de cruzeiro

Não use o controle de velocidade de cruzeiro em qualquer das situações abaixo.

A negligência poderá resultar em perda do controle do veículo, podendo ocasionar acidentes graves ou fatais.

- Trânsito pesado
- Em estradas com curvas fechadas
- Pistas muito sinuosas
- Pistas escorregadias, como molhadas
- Aclives íngremes
A velocidade do veículo pode ultrapassar a velocidade ajustada ao conduzir em declives íngremes.
- Durante o reboque de emergência

Sensor do sistema Lexus de assistência a estacionamento

A distância do veículo em relação a muros ou objetos nas proximidades, ao fazer uma baliza ou manobrar o veículo dentro de uma garagem, é medida por sensores e comunicada por meio dos visores e um alarme. Sempre verifique a área ao redor do veículo quando usar este sistema.

Tipos de sensores

► Exceto os modelos F SPORT

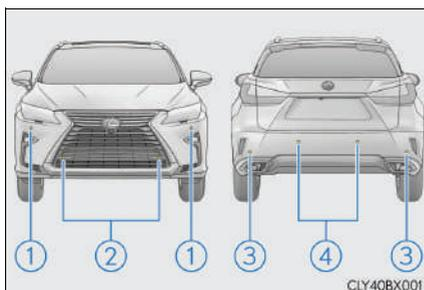

► Modelos F SPORT

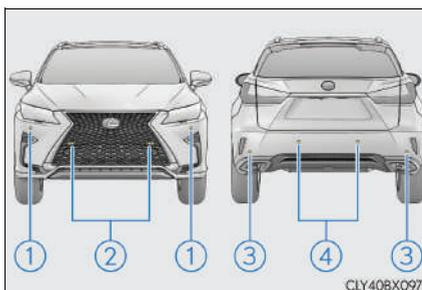

- ① Sensores das extremidades dianteiras
- ② Sensores centrais dianteiros
- ③ Sensores das extremidades traseiras
- ④ Sensores centrais traseiros

Liga/desliga o sensor do sistema Lexus de assistência a estacionamento

- 1 Pressione “<” ou “>” dos interruptores de controle do medidor, selecione .
- 2 Pressione “^” ou “v” dos interruptores de controle do medidor, selecione “Assistência a estacionamento”.

Quando ativado, o indicador do sensor do sistema Lexus de assistência a estacionamento acenderá para informar ao motorista que o sistema está em operação.



Visor

Quando os sensores detectam um obstáculo, os visores abaixo informam ao motorista a posição e a distância do obstáculo.

■ Visor multifunção

- ① Operação do sensor da extremidade dianteira
- ② Operação do sensor central dianteiro
- ③ Operação do sensor da extremidade traseira
- ④ Operação do sensor central traseiro

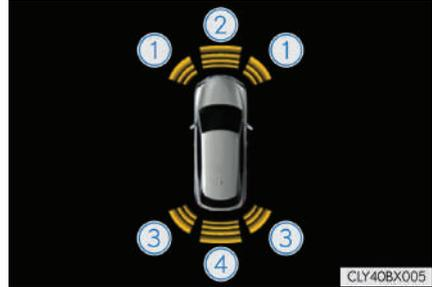

■ Tela do sistema de navegação

- ① Sensor do sistema Lexus de assistência a estacionamento
- ② Alerta de Cruzamento de Tráfego Traseiro

Um gráfico é apresentado automaticamente quando um obstáculo for detectado. A tela poderá ser ajustada de modo que o gráfico não seja apresentado. (→P. 344)

 : Selecione para silenciar os alertas sonoros. Essa característica só fica disponível quando o veículo está se movendo para frente.

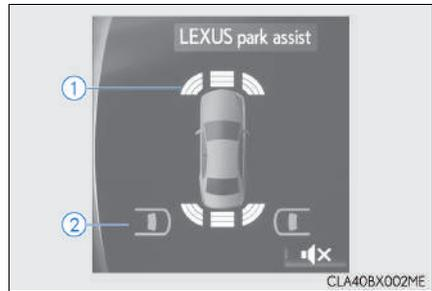

Visor de detecção dos sensores, distância dos obstáculos

■ Visor de distância

Os sensores que detectam um obstáculo acenderão continuamente ou ficarão piscando.

Visor*1	Inserir a tela	Distância aproximada do objeto	
	Monitor do sistema Lexus de assistência a estacionamento	Sensor central dianteiro e traseiro	Sensor central Dianteira e traseira
 (Contínuo)	 (piscando lentamente)	Sensor central dianteiro: 100 cm a 60 cm Sensor central traseiro: 150 cm a 60 cm	—
 (Contínuo)	 (Piscando)	60 cm a 45 cm	Sensor do canto dianteiro: 60 cm a 45 cm Sensores do canto traseiro: 60 cm a 45 cm
 (Contínuo)	 (piscando rapidamente)	45 cm a 35 cm	45 cm a 35 cm
 (piscando*2 ou continuamente aceso*3)	 (Contínuo)	Inferior a 35 cm	Inferior a 35 cm

- *1: As imagens podem diferir daquelas mostradas nas ilustrações. (→P. 341)
- *2: Visor multifunção
- *3: Tela do sistema de áudio

■ Operação do alarme sonoro e distância até um objeto

Um alarme sonoro indica o funcionamento dos sensores.

- O alarme soa mais rápido conforme o veículo se aproxima de um objeto. Quando o veículo alcançar as distâncias citadas a baixo em relação ao obstáculo o alarme soa continuamente: Aproximadamente 35 cm.
- Quando 2 ou mais objetos forem detectados simultaneamente, o sistema de alarme responde ao obstáculo mais próximo. Se um dos ou ambos obstáculos se aproximar dentro das distâncias supracitadas, o alarme repete uma nota longa, seguida de bipes rápidos.

Faixa de detecção dos sensores

- ① Aproximadamente 100 cm
- ② Aproximadamente 150 cm
- ③ Aproximadamente 60 cm
- ④ Aproximadamente 60 cm

O diagrama mostra a faixa de detecção dos sensores. Observe que os sensores não poderão detectar objetos que estejam extremamente próximos do veículo.

A faixa dos sensores pode ser alterada conforme a forma do objeto, etc.

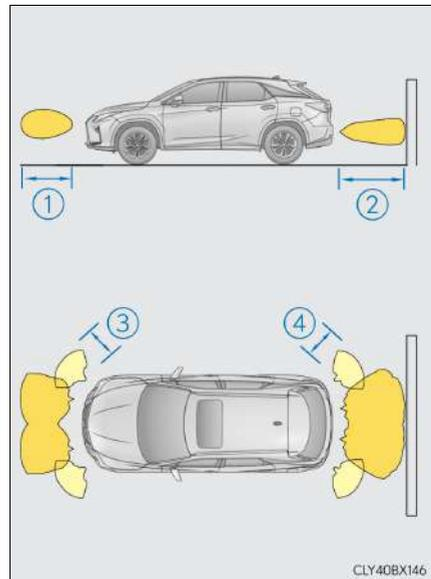

Configuração do sensor do sistema Lexus de assistência a estacionamento

Você pode mudar o volume dos sons do alarme e as condições de operação da tela quando o botão de partida estiver no modo IGNIÇÃO LIGADA.

- 1 Pressione o botão “MENU” no controlador de Áudio do Visor Lexus/Touch Remote e, em seguida, selecione  na tela.
- 2 Selecione “Veículo” e, em seguida, selecione “Sistema Lexus de Assistência a Estacionamento” na tela.
- 3 Selecione o item desejado.

▶ Tela de Áudio do Visor Lexus

▶ Tela do sistema de navegação

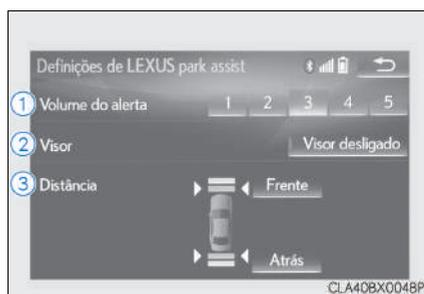

- 1 O volume dos sons do alarme pode ser ajustado.
- 2 É possível ligar ou desligar o visor do sensor do sistema Lexus de assistência a estacionamento.
- 3 Os sensores centrais dianteiro e traseiro e a indicação do tom podem ser ajustados.

- **O sensor do sistema Lexus de assistência a estacionamento poderá ser usado quando**
 - Sensores das extremidades dianteiras:
 - O botão de partida for posicionado no modo IGNIÇÃO LIGADA.
 - A alavanca de mudança de marchas não está em P.
 - A velocidade do veículo estiver abaixo de aproximadamente 10 km/h.
(Em qualquer velocidade quando a alavanca de mudança de marchas estiver em R)
 - Sensores centrais dianteiros:
 - O botão de partida for posicionado no modo IGNIÇÃO LIGADA.
 - A alavanca de mudança de marchas não está em P ou R.
 - A velocidade do veículo estiver abaixo de aproximadamente 10 km/h.
 - Sensores das extremidades traseiras e centrais:
 - O botão de partida for posicionado no modo IGNIÇÃO LIGADA.
 - A alavanca de mudança de marchas estiver posicionada em R.
 - **Informações de detecção do sensor**
 - As áreas de detecção do sensor são limitadas às áreas ao redor do para-choque do veículo.
 - Certas condições do veículo e do ambiente ao seu redor podem afetar a capacidade de um sensor detectar corretamente os objetos. Casos específicos onde isto poderá acontecer estão listados abaixo.
 - Se houver sujeira em um sensor. (Limpar os sensores resolve esse problema.)
 - Qualquer tipo de obstrução no sensor.
 - Inclinação considerável do veículo para um lado.
 - Quando a área em volta do sensor estiver extremamente quente ou fria.
 - Em pista excessivamente ondulada, inclinação, cascalho ou grama
 - Ruídos próximos, tais como: buzinas de veículo, motores de motocicletas, freios a ar de veículos de grande porte ou ruídos graves que produzem ondas ultrassônicas.
 - Outro veículo equipado com sensores do sistema Lexus de assistência a estacionamento.
 - O Sensor é coberto por líquido pulverizado ou chuva forte.
 - Impacto forte no para-choque ou no sensor.
 - Se o veículo for muito inclinado.
 - Se o veículo estiver próximo de guia alta ou curvada.
 - Forte luz solar ou frio intenso.
 - Se a área diretamente sob os para-choques não for detectada.
 - Se objetos estiverem muito próximo ao sensor.
 - Pessoas não podem ser detectadas se estiver utilizando certos tipos de roupa.
- Além dos exemplos acima, há casos em que, devido aos respectivos formatos, sinais e outros objetos podem ser considerados mais próximos do que a distância real.

- A forma do objeto pode impedir a sua detecção pelo sensor. Esteja especialmente atento aos seguintes objetos:
 - Arames, cercas, cordas, etc.
 - Algodão e outros materiais que absorvem ondas de rádio
 - Objetos pontiagudos
 - Obstáculos baixos
 - Obstáculos altos com extremidades superiores projetadas na direção do seu veículo
- As situações descritas abaixo podem acontecer durante o uso.
 - Dependendo da forma do objeto e de outros fatores, a distância para detecção pode ser encurtada ou a detecção pode se tornar impossível.
 - Os obstáculos podem não ser detectados se estiverem muito próximos ao sensor.
 - Há um pequeno atraso entre a detecção do objeto e o que é exibido no mostrador. Mesmo em velocidades baixas há a possibilidade de que o objeto entre nas áreas de detecção do sensor antes que seja exibido na tela e que o alarme soe.
 - Postes finos ou objetos mais baixos que o sensor podem não ser detectados ao se aproximar, mesmo que já tenham sido detectados uma vez.
 - Poderá ser difícil ouvir os sons do alarme devido ao volume do sistema de áudio ou ao ruído do fluxo de ar no sistema de ar condicionado.

■ **Se a mensagem “Clean Parking Assist Sensor” (Limpe o Sensor Sistema de Assistência a Estacionamento) for exibida no visor multifunção**

Um sensor pode estar sujo. Nesses casos, se isso for removido do sensor, o sistema deverá retornar ao normal.

Além disso, um visor multifunção poderá ser apresentado ou um obstáculo poderá não ser detectado. Se o sensor for limpo, o sistema deverá retornar ao normal.

■ **Se a mensagem “Parking Assist Malfunction” (Falha do Sistema de Assistência a Estacionamento) for exibida no visor multifunção**

Dependendo da falha do sensor, o dispositivo pode não estar funcionando corretamente. Providencie a inspeção do veículo em uma Concessionária Autorizada Lexus.

■ **Personalização**

Algumas funções podem ser personalizadas. (→P. 344, 586)

⚠ ATENÇÃO**■ Ao usar o sensor do sistema Lexus de assistência a estacionamento**

Observe as precauções abaixo.

A negligência poderá resultar em incapacidade da condução segura do veículo, podendo resultar em acidente.

- Não use o sensor em velocidades acima de 10 km/h.
- As áreas de detecção dos sensores e o tempo de reação são limitados. Ao mover-se para frente ou dar ré, verifique as proximidades do veículo (especialmente as laterais) por segurança, e dirija devagar, utilizando os freios para controlar a velocidade do veículo.
- Não instale acessórios nas áreas de detecção do veículo.
- Impacto forte no sensor ou no para-choque traseiro ou dianteiro.
- Instalação de suspensão não genuína Lexus (suspensão rebaixada, etc.).
- Instalação de olhais para rebocamento.
- Luz da placa de licença instalada.

■ Ao usar o sensor do sistema Lexus de assistência a estacionamento

Nas situações descritas abaixo, o sistema poderá não funcionar corretamente devido a falha no sensor, etc. Providencie a inspeção do veículo em uma Concessionária Autorizada Lexus.

- Se a tela de operação do sensor do sistema Lexus de assistência a estacionamento piscar e um alarme soar quando nenhum objeto for detectado.
- Se a área próxima ao sensor colidir com algo, ou for sujeitada a um impacto forte.
- Se o para-choque colidir com algo.
- Se a tela for exibida continuamente sem um sinal sonoro, exceto quando o interruptor de emudecimento do alarme tiver sido ligado.
- Se um erro acontecer no visor, verifique primeiro o sensor.
Se um erro acontecer mesmo sem a presença de lama no sensor, é provável que exista um defeito no sensor.

⚠ ATENÇÃO**■ Notas sobre lavagem do veículo**

Não aplique jatos fortes de água ou vapor na área do sensor.

A negligência poderá resultar em falha do sensor.

- Ao utilizar um lavador de alta pressão para lavar o veículo, não borrife água diretamente sobre os sensores, pois isso pode causar falha no sensor.
- Ao utilizar vapor para limpeza do veículo, não direcione o vapor muito próximo aos sensores, pois isso pode causar falha no sensor.

Monitor do sistema Lexus de assistência a estacionamento

O monitor do sistema de assistência a estacionamento auxilia o motorista ao exibir uma imagem da área atrás do veículo durante a marcha à ré, por exemplo durante o estacionamento.

Proprietários de modelos novos equipados com sistema de navegação devem consultar o “NAVIGATION SYSTEM OWNER’S MANUAL” (“MANUAL DO PROPRIETÁRIO DO SISTEMA DE NAVEGAÇÃO”)

As ilustrações da tela utilizadas neste texto servem como exemplos, e podem diferir da imagem que é realmente exibida na tela.

A imagem da visão traseira é exibida quando a alavanca de mudança de marchas está em R e o botão de partida está no modo IGNIÇÃO LIGADA.

O sistema de monitoramento de assistência a estacionamento será desativado quando a alavanca de mudança de marchas estiver em qualquer posição, exceto R.

Quando a alavanca de mudança de marchas for colocada em R e qualquer botão de modo (como “MENU”) for pressionado, o sistema de monitoramento de assistência a estacionamento será cancelado e a tela mudará para o modo do botão que foi pressionado.

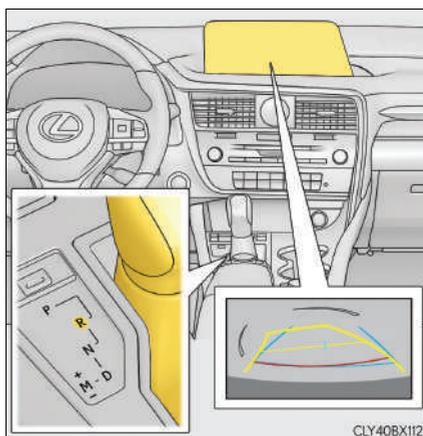

Como utilizar o monitor do sistema Lexus de assistência a estacionamento

■ Exibição na tela

A tela do monitor do sistema de assistência a estacionamento será exibida se a posição da alavanca de mudança de marchas for colocada em R enquanto o botão de partida estiver no modo IGNIÇÃO LIGADA.

Sensor do sistema Lexus de assistência a estacionamento

Uma imagem simplificada será apresentada no canto superior da tela quando um obstáculo for detectado.

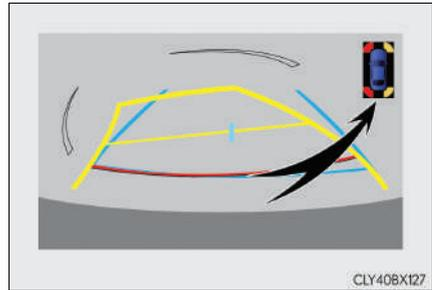

■ Uso do sistema

Use qualquer um dos modos descritos a seguir.

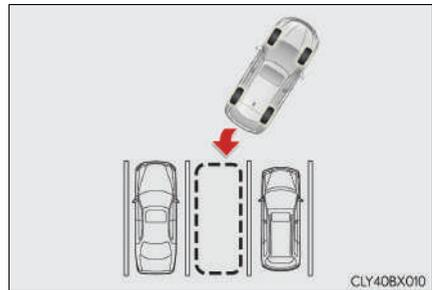

● Modo de exibição da linha de curso estimado: (→P. 351)

Linhas de curso estimado são exibidas, e se movem de acordo com a operação do volante de direção.

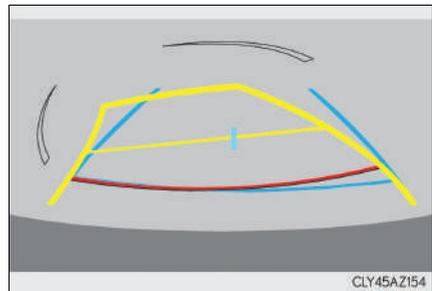

- Modo de exibição da linha guia de assistência a estacionamento (→P. 353)

Os pontos de retorno do volante de direção (linhas-guia do assistente de estacionamento) são exibidas.

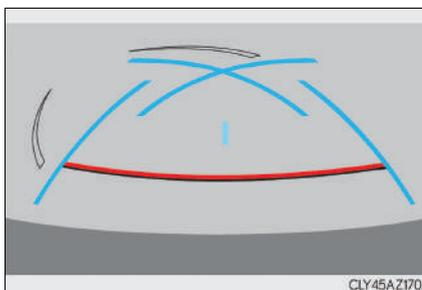

- Modo de exibição da linha-guia de distância

Somente as linhas-guia de distância são exibidas.

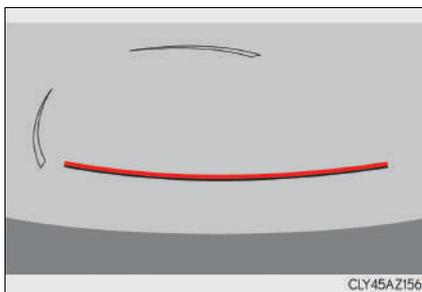

Mudar o modo de exibição

Quando a alavanca de mudança de marchas estiver em qualquer posição diferente de R, o modo do visor pode ser alterado através do procedimento descrito a seguir.

- 1 Pressione o botão "MENU" no controlador de Áudio do Visor Lexus e, em seguida, selecione "Configurar" na tela.
- 2 Selecione "Veículo", e, depois, selecione "Configuração de Linha Guia da Câmera Traseira" na tela.
- 3 Selecione o modo de exibição desejado.

- ① Modo de exibição da linha de curso estimado (→P. 351)
- ② Modo de exibição da linha-guia de assistência a estacionamento (→P. 353)
- ③ Modo de exibição da linha-guia de distância

Somente as linhas-guia de distância são exibidas.

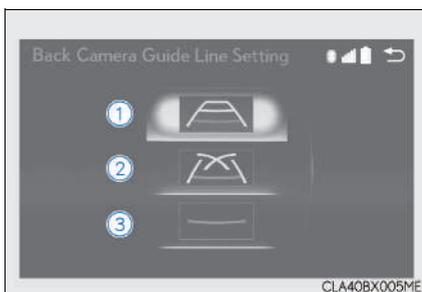

Modo de exibição da linha de curso estimado

■ Descrição da tela

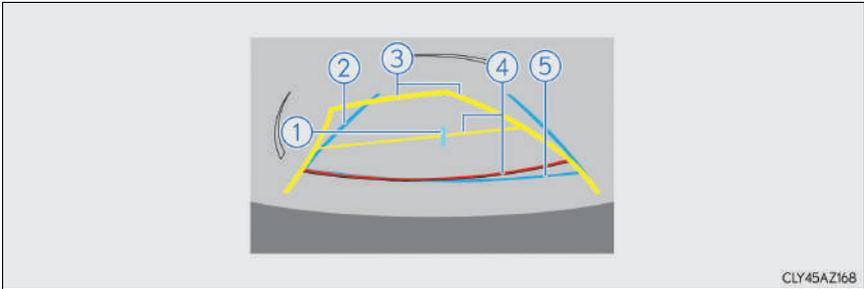

① Linha-guia central do veículo

Esta linha indica o centro estimado do veículo em relação ao solo.

② Linha-guia de largura do veículo

A linha indica um caminho guia quando o veículo está se deslocando em ré, em linha reta.

A largura exibida é maior do que a largura real do veículo.

As linhas guia se alinham com as linhas de curso estimado quando o volante de direção está em linha reta.

③ Linhas de curso estimado

As linhas mostram o curso estimado quando o volante de direção é esterçado.

④ Linha guia de distância

As linhas se movem, junto das linhas de curso estimado, em sincronismo com o volante de direção. As linhas exibem pontos em aproximadamente 0,5 m (vermelhos) e em aproximadamente 1 m (amarelo) do centro da extremidade do para-choque.

⑤ Linha guia de distância

Essa linha mostra a distância atrás do veículo, um ponto a aproximadamente 0,5 m (azul) da extremidade do para-choque.

■ Operação de estacionamento

Ao estacionar o veículo na direção oposta da descrita na imagem do procedimento abaixo, as direções de esterçamento das rodas serão inversas.

1 Posicione a alavanca de mudança de marchas em R.

2 Esterce o volante de direção até que as linhas de curso estimado estejam dentro do espaço de estacionamento e acione a ré lentamente.

① Espaço de estacionamento

② Linhas de curso estimado

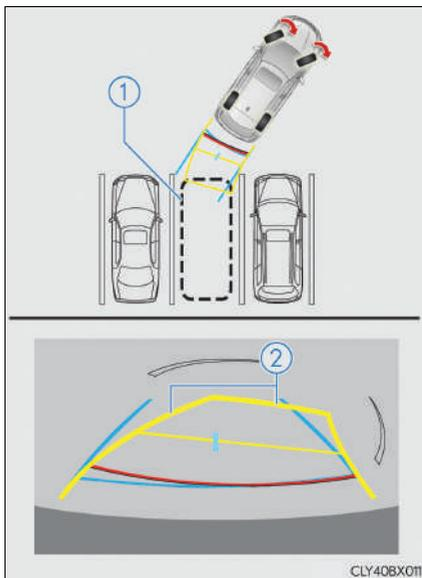

3 Quando a posição traseira do veículo foi inserida no espaço de estacionamento, gire o volante de direção de forma que as linhas-guia de largura do veículo estejam dentro das linhas de divisão esquerda e direita do espaço de estacionamento.

③ Linha-guia de largura do veículo

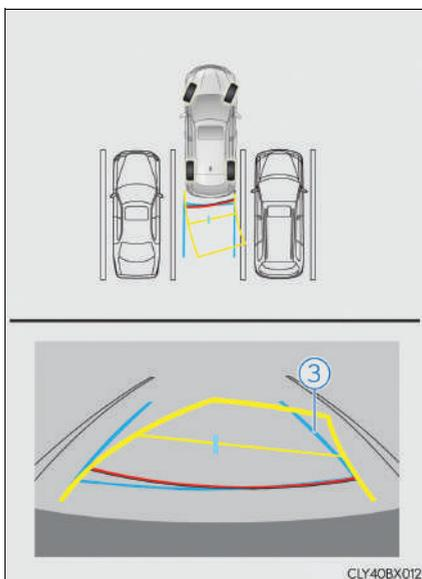

- 4 Quando as linhas guia de largura do veículo e as linhas da área de estacionamento estiverem paralelas, deixe o volante de direção alinhado e acione a ré devagar até que o veículo entre totalmente na área de estacionamento.
- 5 Pare o veículo em um local adequado, e termine a operação de estacionamento.

Modo de exibição da linha guia do sistema de assistência a estacionamento

■ Descrição da tela

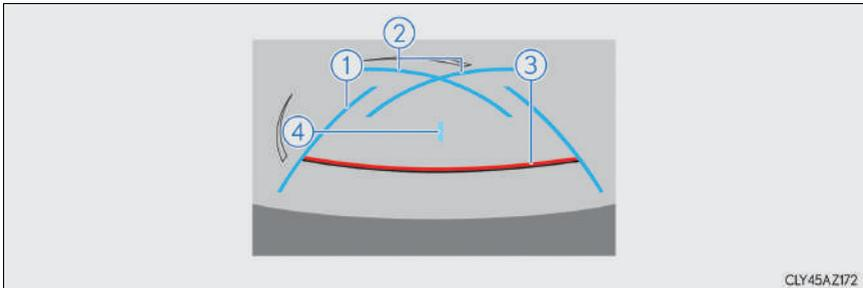

- 1 Linhas-guia de largura do veículo
Essas linhas indicam um caminho guia quando o veículo está se deslocando em ré, em linha reta. A largura exibida é maior do que a largura real do veículo.
- 2 Linhas-guia de assistência a estacionamento
Essas linhas mostram o percurso de menor curva possível atrás do veículo. Essas linhas também indicam a posição aproximada do volante de direção ao estacionar.
- 3 Linha guia de distância
Essa linha (vermelha) indica um ponto a aproximadamente 0,5 m atrás do para-choque traseiro do seu veículo.
- 4 Linha-guia central do veículo
Esta linha indica o centro estimado do veículo em relação ao solo.

■ Operação do freio de estacionamento

Ao estacionar o veículo na direção oposta da descrita na imagem do procedimento abaixo, as direções de esterçamento das rodas serão inversas.

1 Posicione a alavanca de mudança de marchas em R.

2 Acione a ré até que a linha guia de assistência a estacionamento encontre a extremidade da linha de divisão esquerda do espaço de estacionamento

① Linha-guia de assistência a estacionamento

② Linha de divisão do espaço de estacionamento

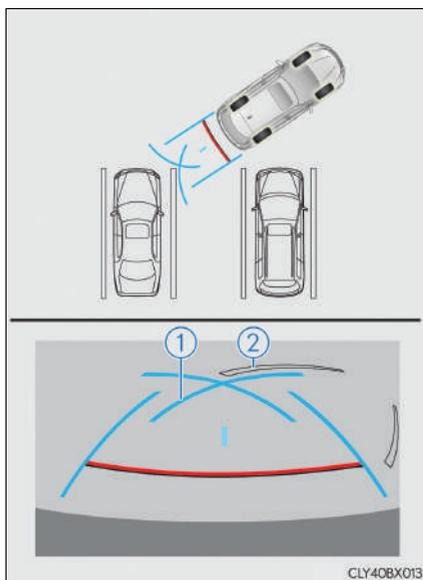

3 Esterce o volante de direção totalmente para a direita e conduza em marcha ré lentamente.

4 Assim que o veículo estiver paralelo às linhas da área de estacionamento, deixe o volante de direção alinhado e dê ré devagar até que o veículo entre totalmente na área de estacionamento.

5 Pare o veículo em um local adequado, e termine a operação de estacionamento.

Cuidados com o monitor do sistema Lexus de assistência a estacionamento

■ Área exibida na tela

O monitor do sistema de assistência a estacionamento exibe uma imagem da vista do para-choque da área atrás do veículo.

A imagem do monitor Lexus de assistência a estacionamento pode ser ajustada.

- A área exibida na tela pode variar conforme as condições de orientação do veículo.
- Objetos que estejam próximos às extremidades do para-choque ou sob o para-choque não poderão ser visualizados na tela.
- A câmera utiliza uma lente especial. A distância da imagem apresentada na tela é diferente da distância real.
- Objetos que estejam localizados acima da câmera podem não ser exibidos no monitor.
- Se o veículo possuir uma luz na placa de licença, isso pode interferir na imagem e apresentada no visor.

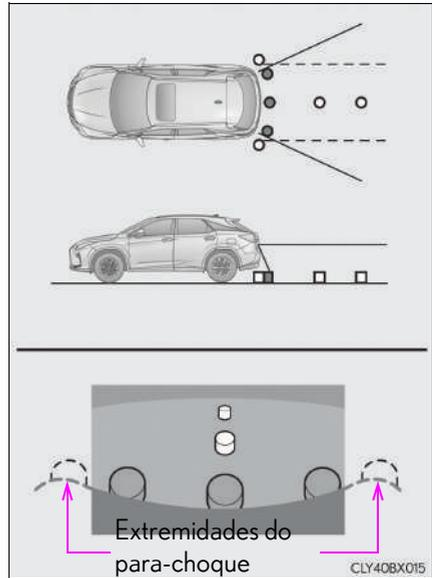

■ Câmera do monitor do sistema Lexus de assistência a estacionamento

A câmera do sistema de monitoramento de assistência a estacionamento está localizada acima da placa da licença.

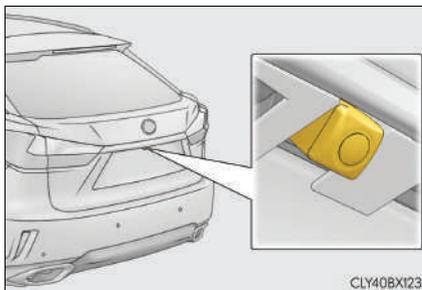

● Uso da câmera

Se sujeira ou matéria estranha (como gotículas de água, lama etc.) está presa na câmera, ela não poderá transmitir uma imagem clara. Neste caso, lave as lentes da câmera com água em abundância e limpe-as com um pedaço de tecido úmido e macio.

■ Diferenças entre a imagem exibida no visor e pista real

As linhas-guia de distância e de largura do veículo podem não estar realmente paralelas às linhas de divisão do espaço de estacionamento, mesmo que pareçam estar. Então, certifique-se de verificar visualmente.

As distâncias entre as linhas guia de largura do veículo e as linhas de divisão esquerda e direita do espaço de estacionamento podem não ser iguais, mesmo que pareçam ser. Então, certifique-se de verificar visualmente.

As linhas guia de distância servem como guias para vias de superfície plana. Em qualquer uma das situações a seguir, há uma margem de erro entre as linhas-guia na tela e a distância/curso real na estrada.

- Quando o solo atrás do veículo for muito inclinado para cima

As linhas de distância do veículo parecem estar mais próximas ao veículo do que a distância real. Portanto, objetos parecem estar mais distantes do que realmente estão. Da mesma maneira, haverá uma margem de erro entre as linhas guia e a distância/percurso real na pista.

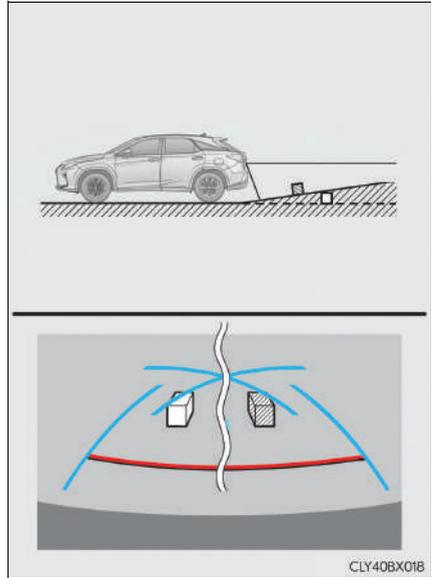

- Quando o chão atrás do veículo for muito inclinado para baixo

As linhas-guia de distância parecem estar mais longe do veículo do que a distância real. Portanto, objetos aparentam estar mais próximos do que realmente estão. Da mesma forma, haverá uma margem de erro entre as linhas-guia e a distância/curso real na estrada.

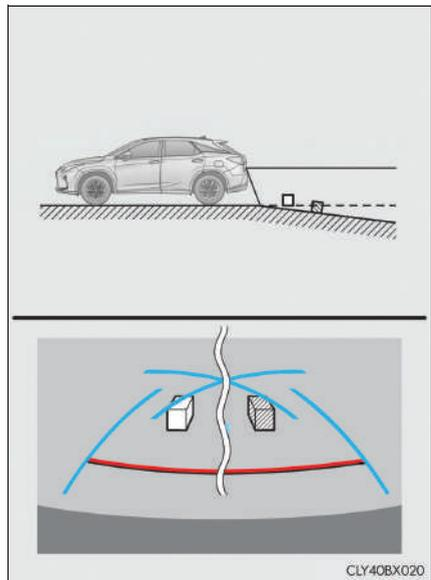

- Quando quaisquer partes do veículo está rebaixada

Quando qualquer parte do veículo for rebaixada devido ao número de passageiros ou a distribuição da carga, há uma margem de erro entre as linhas-guia na tela e a distância/curso real na estrada.

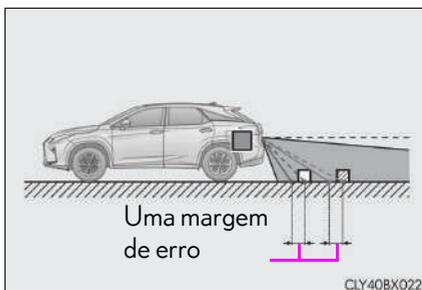

■ Ao se aproximar de objetos tridimensionais

As linhas de curso estimado consideram objetos com superfície plana (como a estrada). Não é possível determinar a posição de objetos tridimensionais (como veículos) usando as linhas de curso estimado e as linhas-guia de distância. Ao se aproximar de objetos tridimensionais, que se estendam para fora (como um caminhão com plataforma), tome os seguintes cuidados.

- Linha do curso estimado

Inspeccione visualmente os arredores e a área atrás do veículo. Na situação ilustrada na imagem, o caminhão parece estar fora das linhas-guia de curso estimado do veículo e não parece que o veículo baterá no caminhão. No entanto, a parte traseira do caminhão pode, na verdade, atravessar as linhas-guia de curso estimado do veículo. Na realidade, se você der marcha à ré orientado apenas pelas linhas-guia de curso estimado do veículo, o veículo poderá bater no caminhão.

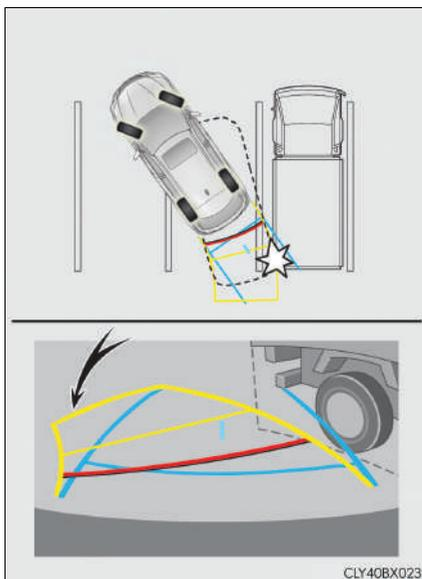

- Linhas-guia de distância

Verifique as proximidades e a área atrás do veículo. Na tela, parece que um caminhão está estacionado no ponto ②. Entretanto, na realidade se você retornar ao ponto ①, você vai atingir o veículo. Na tela, parece que ① está mais próximo e que ③ está mais distante. Mas, na realidade, a distância até o ponto ① e o ponto ③ é a mesma, e o ponto ② está mais distante do que os pontos ① e ③.

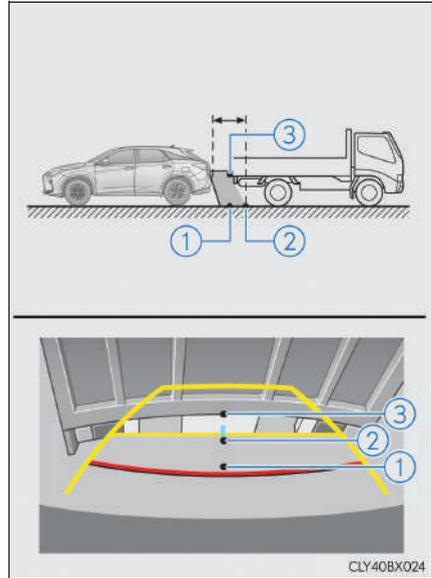

Informações importantes

■ Se você perceber quaisquer sintomas

Se notar quaisquer sintomas a seguir, consulte a causa provável e sua solução e verifique novamente.

Se o sintoma não for resolvido pela solução, leve o veículo para inspeção em uma Concessionária Autorizada Lexus.

causa provável	Solução
❑ A imagem é difícil de ver	
<ul style="list-style-type: none"> • O veículo está em uma área escura. • A temperatura ao redor da lente é extremamente alta ou baixa. • A temperatura externa é baixa • Há gotas d'água na câmera • Está chovendo ou úmido • Matéria estranha (lama etc.) está presa na câmera • Existem arranhões na lente da câmera • A luz do sol ou faróis estão incidindo diretamente na lente da câmera. • O veículo está sob lâmpadas fluorescentes, lâmpadas de sódio, mercúrio, etc. 	<p>Se isso ocorrer devido a essas causas, não é uma indicação de irregularidade no funcionamento.</p> <p>Acionar a ré enquanto verifica visualmente as proximidades do veículo. (Utilize o monitor mais uma vez, quando as condições melhorarem.)</p> <p>A imagem na tela do monitor do sistema Lexus de assistência a estacionamento pode ser ajustada.</p>
❑ A imagem está borrada	
Sujeira ou matéria estranha (como gotículas de água, lama etc.) está presa na câmera.	Lave as lentes da câmera com água em abundância e limpe-as com um pedaço de tecido úmido e macio.
❑ a imagem está fora de foco	
A câmera e a área adjacente receberam um impacto forte.	Providencie a inspeção do veículo em uma Concessionária Autorizada Lexus.
❑ As linhas-guia estão muito fora do alinhamento	
A posição da câmera está desalinhada.	Providencie a inspeção do veículo em uma Concessionária Autorizada Lexus.
<ul style="list-style-type: none"> • O veículo está inclinado (há uma carga pesada sobre o veículo, a pressão dos pneus está baixa devido a um pneu furado etc.) • O veículo é usado em uma inclinação. 	<p>Se isso ocorrer devido a essas causas, não é uma indicação de irregularidade no funcionamento.</p> <p>Acionar a ré enquanto verifica visualmente as proximidades do veículo.</p>

causa provável	Solução
<input type="checkbox"/> As linhas de curso estimado se movem mesmo quando o volante de direção está em linha reta	
Há uma falha nos sinais enviados pelo sensor de direção.	Providencie a inspeção do veículo em uma Concessionária Autorizada Lexus.
<input type="checkbox"/> As linhas guia não são exibidas	
A tampa traseira está aberta.	Feche a tampa traseira. Se isso não resolver o sintoma, providencie a inspeção do veículo no em uma Concessionária Autorizada Lexus.
<input type="checkbox"/> As linhas de curso estimado não são exibidas	
<ul style="list-style-type: none"> • O volante de direção foi esterçado enquanto a bateria estava sendo reinstalada. • A bateria está com pouca energia. • O sensor do volante de direção foi reinstalado. • Há uma falha nos sinais emitidos pelo sensor de direção. 	<p>Pare o veículo, esterce o volante de direção o máximo possível para esquerda e direita.</p> <p>Se isso não resolver o sintoma, providencie a inspeção do veículo no em uma Concessionária Autorizada Lexus.</p>

⚠️ ATENÇÃO**■ Ao utilizar o monitor do sistema Lexus de assistência a estacionamento**

O monitor do sistema de assistência a estacionamento é um dispositivo suplementar para auxiliar o motorista ao dar marcha à ré. Ao dar a ré, certifique-se de verificar visualmente a parte traseira e as áreas adjacentes ao veículo antes de continuar.

Observe as precauções abaixo para evitar um acidente, que pode resultar em ferimentos graves ou fatais:

- Nunca dependa totalmente do monitor do sistema de assistência a estacionamento ao dar marcha à ré. A imagem e a posição das linhas-guias exibidas na tela podem ser diferentes do estado real.
Tenha cuidado da mesma forma que teria ao dar ré em qualquer outro veículo.
- Certifique-se de dar ré devagar, pressionando o pedal do freio para controlar a velocidade do veículo
- Se parecer que você baterá em veículos próximos, obstáculos, pessoas ou postes, pressione o pedal de freio para parar o veículo.
- As instruções dadas são apenas diretrizes.
Quando e quanto virar o volante de direção irá variar de acordo com as condições de trânsito, condições de estrada, condição do veículo, etc. ao estacionar. É necessário estar completamente ciente disso antes de utilizar o sistema de assistência ao estacionamento.
- Ao estacionar, verifique se o espaço de estacionamento irá acomodar seu veículo antes de manobrá-lo.
- Não utilize o monitor do sistema Lexus de assistência a estacionamento nos casos descritos abaixo:
 - Ao utilizar pneus de emergência
 - Quando a tampa traseira não estiver completamente fechada
 - Em estradas que não sejam planas ou retas, como em curvas ou aclives.
- Se os tamanhos dos pneus forem alterados, a posição das linhas-guia na tela podem mudar.
- A câmera utiliza uma lente especial. As distâncias entre os objetos e pedestres exibidas na imagem apresentada na tela pode ser diferente da situação real.
(→P. 356)
- Modo de exibição da linha de curso estimado: Se o volante do motor estiver em linha reta e as linhas guia de largura do veículo e as linhas de curso estimado não estiverem alinhadas, leve o seu veículo para uma inspeção na Concessionária Autorizada Lexus.

 NOTA**■ Como utilizar a câmera**

- O monitor do sistema de assistência a estacionamento pode não funcionar adequadamente nos casos a seguir.
 - Se a traseira do veículo sofrer uma colisão, a posição da câmera e o ângulo de instalação podem ser alterados.
 - A câmera é à prova d'água. Não separe, desmonte ou modifique-a. Isto poderá resultar em funcionamento incorreto.
 - Ao limpar a lente da câmera, use água em abundância e passe um pano macio e úmido. Esfregar vigorosamente a lente da câmera pode arranhá-la e tornar a transmissão de uma imagem clara e bem definida impossível.
 - Não permita a aderência de solventes orgânicos, cera automotiva, limpa-vidros ou cristalização da pintura automotiva na câmera. Caso isto ocorra, limpe-a o mais rapidamente possível.
 - Se a temperatura mudar rapidamente, como quando água que colocada no veículo em água fria, o sistema pode não operar normalmente.
 - Ao lavar o veículo, não aplique jatos intensos de água na câmera ou suas áreas próximas. A negligência poderá resultar em uma falha da câmera.
 - Se a câmera for utilizada sob luzes fluorescentes, luz de sódio, de mercúrio etc. as áreas iluminadas podem parecer trêmulas.
- Não exponha a câmera a impacto forte, pois isto pode causar um defeito. Se isto acontecer, providencie a inspeção do veículo em uma Concessionária Autorizada Lexus assim que possível.

► Veículos com AVS (Sistema de Suspensão Variável Adaptativa)

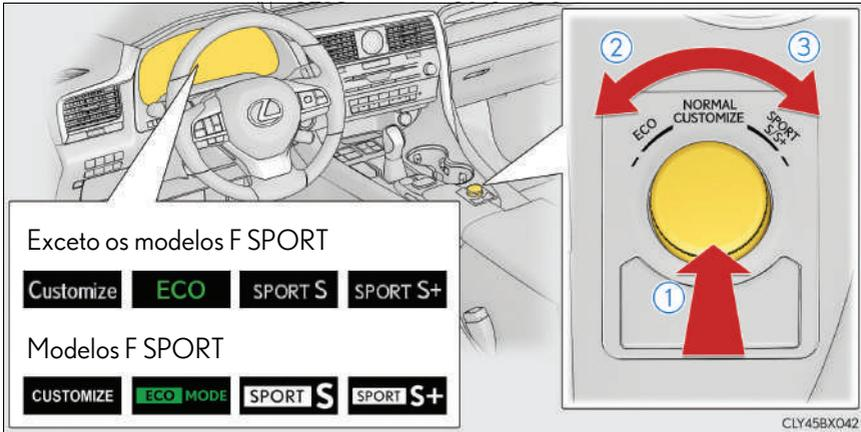

① Modo normal/Modo personalizado

O modo normal e o modo personalizado podem ser selecionados ao se pressionar o interruptor de seleção de modo de condução. A cada vez que o interruptor for pressionado, o modo de condução alterna entre o modo normal e o modo personalizado. Quando o modo personalizado for selecionado, o indicador “Customize/CUSTOMIZE (Personalizado)” acenderá.

Quando o modo de condução Eco ou esportivo for selecionado, pressionar o interruptor de modo de condução comuta para o modo normal.

• Modo normal

Oferece a melhor relação possível entre a economia de combustível, baixa emissão de ruídos e desempenho dinâmico. Adequado para direção na cidade

• Modo personalizado

Permite que você dirija com as configurações a seguir ajustadas de acordo com as suas preferências.

As configurações do modo personalizado só podem ser alteradas na tela de personalização do modo de condução apresentada na tela do sistema de áudio.

(Apresentar a personalização do modo de condução: →P. 586)

Função	Configuração
Conjunto de Tração	Normal
	Unidade
	Eco
Chassi	Normal
	Esportivo
Sistema do ar condicionado	Normal
	Eco

② Modo de condução econômica

Ajuda o motorista a conduzir de modo ecológico e melhora a economia de combustível através do uso moderado da aceleração e através do controle da operação do ar condicionado (aquecimento/resfriamento).

Quando não estiver no modo de condução Eco, se o interruptor de seleção de modo de condução for girado para a esquerda, o indicador do modo de condução Eco acenderá.

③ Modo esportivo

• Modo Esportivo S

Controla a transmissão e o motor para fornecer uma aceleração rápida e potente. Esse modo é adequado às situações em que respostas de condução ágeis são desejáveis, como ao dirigir em estradas com muitas curvas.

Quando não estiver no modo esportivo (SPORT S), se o interruptor de seleção de modo de condução for girado para a direita, o indicador "SPORT S" acenderá.

• Modo Esportivo S+

Ajuda a garantir que o desempenho de direção e de estabilidade ao controlar simultaneamente a direção, suspensão, transmissão e o motor. Adequado para condução mais esportiva.

Quando estiver no modo esportivo (SPORT S), se o interruptor de seleção de modo de condução for girado para a direita, o indicador "SPORT S+" acenderá.

■ Operação do sistema de ar condicionado no modo de condução Econômica

O modo de condução econômica controla as operações de aquecimento/refrigeração e a velocidade do ventilador do sistema de ar condicionado para otimizar a eficiência do combustível. Para melhorar o desempenho do sistema de ar condicionado, ajuste a velocidade do ventilador ou desligue o modo de condução Eco.

■ Desativação automática do modo esportivo e do modo personalizado

Se o botão de partida for desligado após a condução no modo esportivo ou no modo personalizado, o modo de condução voltará para o modo de condução normal.

■ Tela instantânea de modo de condução

Quando o modo de condução é alterado, o modo de condução será apresentado temporariamente no visor lateral. (→P. 280)

Interruptor de travamento da tração em todas as rodas (Modelos 4x4)

O modo de travamento da tração em todas as rodas pode ser usado quando uma grande potência de tração precisa ser aplicada a todas as rodas, como quando o veículo fica preso na lama ou você precisa liberá-lo.

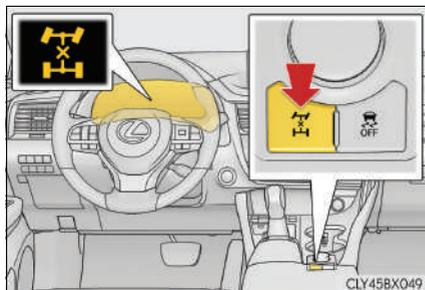

Pressione o interruptor.

O torque do motor é distribuído às rodas traseiras o máximo possível, de acordo com as condições de condução.

Se o interruptor for pressionado novamente, o modo de travamento da tração em todas as rodas será cancelado e retornará o sistema 4x4 de Controle de Torque Dinâmico ao modo normal. (→P. 370)

- **O modo de travamento da tração em todas as rodas pode ser acionado quando**
 - botão de partida for posicionado no modo IGNIÇÃO LIGADA.
- **Liberação automática do modo de travamento da tração em todas as rodas**
 - O modo de travamento da tração em todas as rodas é cancelado quando os freios são aplicados para garantir que os sistemas ABS e VSC operem com eficiência.
 - O modo de travamento da tração em todas as rodas é cancelado quando a velocidade do veículo ultrapassa 40 km/h.

Sistemas de suporte à condução

Para manter a segurança e o desempenho na condução, os sistemas abaixo funcionam automaticamente em resposta às diversas condições de condução. Entretanto, lembre-se de que estes sistemas são complementares e portanto não confie exclusivamente neles ao dirigir o veículo.

◆ ABS (Sistema de Freio Antitravamento)

Ajuda a evitar o bloqueio das rodas quando os freios são aplicados repentinamente, ou se os freios forem aplicados durante a condução em pista escorregadia

◆ BA (Assistência dos freios)

Gera aumento no nível da força de frenagem após a aplicação do pedal de freio quando o sistema detectar uma situação de frenagem, tipo pânico.

◆ VSC (Controle de Estabilidade do Veículo)

Ajuda o motorista a controlar a derrapagem ao desviar repentinamente de um obstáculo ou nas curvas em superfícies escorregadias.

Fornece controle auxiliar do ABS, TRC, VSC e EPS.

Ajuda a manter a estabilidade de direção nos desvios em superfícies escorregadias da estrada ao controlar o desempenho da direção.

◆ TRC (Controle de Tração)

Mantém a força de tração e evita o patinação das rodas de tração nas partidas ou acelerações em pistas escorregadias.

◆ HAC (Controle de assistência de partida em aclives)

Ajuda a reduzir o movimento do veículo para trás ao dar a partida em um aclive

◆ EPS (Direção Elétrica Assistida)

Utiliza um motor elétrico para reduzir o esforço necessário para esterçar o volante de direção.

◆ Sistema 4x4 com Controle de Torque Dinâmico (Modelos 4x4)

Muda automaticamente de tração nas rodas dianteiras para tração em todas as rodas (4x4), de acordo com as condições de condução, ajudando a garantir confiabilidade de manuseio e estabilidade. Exemplos de condições em que o sistema mudará para 4x4 podem ser ao fazer uma conversão, subir uma inclinação, colocar o veículo em movimento após uma parada ou acelerar e quando a superfície da estrada está escorregadia devido a chuva etc.

◆ AVS (Sistema de Suspensão Variável Adaptativa)

Controla a força de amortecimento do amortecedor de cada roda de acordo com as condições da estrada e de condução, auxiliando a obtenção de um passeio confortável, excelente dirigibilidade e um alto nível de estabilidade.

Se o modo SPORT S+ for selecionado com o interruptor de seleção de modo de condução, a força de amortecimento se adequará à condução esportiva. (→P. 365)

◆ VDIM (Gerenciamento Integrado da Dinâmica do Veículo)

Oferece o controle integrado dos sistemas de ABS, assistente do freio, do TRC, do VSC, do controle de assistência de partida em aclives e dos sistemas EPS.

Ajuda a manter a estabilidade do veículo em curvas nas superfícies escorregadias da estrada ao controlar os freios e a potência do motor

◆ Sinalização de frenagem de emergência

Quando os freios são aplicados subitamente, as luzes de freio piscam automaticamente para alertar o veículo que trafega atrás.

Quando os sistemas TRC/VSC/ABS estiverem ativos

A luz indicadora de patinação piscará enquanto os sistemas VSC/TRC/ABS estiverem em operação.

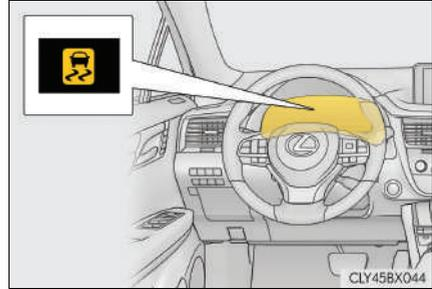

Desativação do sistema TRC

Se o veículo ficar atolado na lama ou areia, o sistema TRC poderá reduzir a potência do motor para as rodas. Pressionar  para desligar o sistema poderá tornar mais fácil para balançar o veículo e liberá-lo.

Para desligar o sistema TRC, pressione

e solte rapidamente .

A mensagem "Traction Control Turned Off" (Controle de Tração Desligado) será exibida no visor multifunção. Pressione  novamente para ligar o sistema.

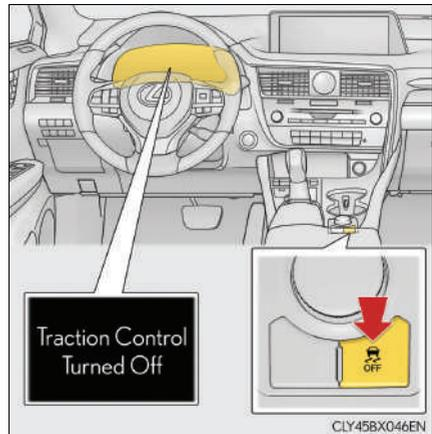

■ Desligar os sistemas TRC e VSC

Para desligar os sistemas TRC e VSC, pressione e segure  durante mais de 3 segundos com o veículo parado.

A luz indicadora VSC OFF acenderá e a mensagem "Traction Control Turned Off" (Controle de Tração Desligado) será exibida no visor multifunção.

Pressione  novamente para ligar os sistemas.

■ Quando a mensagem for exibida no visor multifunção mostrando que o TRC foi desativado, mesmo se não tiver sido pressionado

O sistema TRC não pode ser ativado. Entre em contato com uma Concessionária Autorizada Lexus.

■ Condições de operação do controle de assistência de partida em aclives

Quando as quatro condições seguintes forem atendidas, o controle de assistência de partida em aclives será ativado:

- A alavanca de mudança estiver ou outra posição, exceto P ou N (ao colocar o veículo em movimento para frente/para trás em uma inclinação para cima).
- O veículo estiver parado
- O pedal do acelerador não estiver pressionado
- O freio de estacionamento não estiver engatado

■ Cancelamento automático do sistema de assistência de partida em aclives

O controle de assistência de partida em aclives será desligado em qualquer uma das seguintes condições:

- A alavanca de mudança de marchas for posicionada em P ou N
- O pedal do acelerador for pressionado
- O freio de estacionamento for engatado
- No máximo 2 segundos decorridos após liberar o pedal de freio

■ Ruídos e vibrações causadas pelos sistemas ABS, BA, VSC, TRC e controle de assistência de partida em aclives

- Um ruído pode ser ouvido, vindo do compartimento do motor, quando o pedal de freio é acionado repetidamente, após a partida ou imediatamente após o início do movimento do veículo. Este som não indica que houve uma falha em qualquer um destes sistemas.
- Quando os sistemas acima estiverem funcionando, poderá haver alguma das condições abaixo. Nenhum dos casos supracitados significa a presença de uma falha no sistema.
 - Vibrações na carroçaria e sistema de direção.
 - Pode haver ruído no motor após a parada do veículo.
 - O pedal do freio poderá pulsar levemente depois que o ABS for ativado.
 - O pedal do freio poderá mover-se para baixo levemente depois que o ABS for ativado.

■ Ruído operacional de EPS

Quando o volante de direção estiver em funcionamento, poderá ser ouvido um ruído do motor (assobio). Isto não indica uma falha.

■ Reativação automática dos sistemas TRC e VSC

Após desligar os sistemas TRC e VSC, os sistemas serão reativados automaticamente nas seguintes situações:

- Quando o botão de partida for desligado
- Se apenas o sistema TRC for desligado, o TRC será ativado quando a velocidade do veículo aumentar

Se ambos os sistemas TRC e VSC forem desligados, a reativação automática não ocorrerá quando a velocidade do veículo aumentar.

■ Redução na efetividade do sistema EPS

A efetividade do sistema EPS será reduzida para evitar o superaquecimento do sistema quando houver comando para esterçamento frequente durante um longo período. Como resultado o volante de direção poderá tornar-se pesado. Caso isto ocorra, evite o esterçamento excessivo ou pare o veículo e desligue o motor. O sistema EPS deverá retornar à condição normal em 10 minutos.

■ Condições operacionais da sinalização de frenagem de emergência.

Quando as três condições abaixo forem atendidas, a sinalização de frenagem de emergência funciona:

- Os sinalizadores de emergência forem desligados
- A velocidade real do veículo estiver acima de 55 km/h
- O pedal de freio for pressionado de uma forma que faça com que o sistema avalie a partir da desaceleração do veículo que esta é uma operação de frenagem súbita

■ Cancelamento automático do sistema da sinalização de frenagem de emergência

Sinalização de frenagem de emergência irá desligar em qualquer das situações abaixo:

- Os sinalizadores de emergência estiverem acesos
- O pedal de freio for liberado
- O sistema avaliar, a partir da desaceleração do veículo, que não se trata de uma operação de frenagem súbita

⚠️ ATENÇÃO**■ O sistema ABS não irá funcionar corretamente quando**

- Os limites de aderência dos pneus forem excedidos (como pneus excessivamente desgastados).
- Ocorrer aquaplanagem durante a condução em alta velocidade em pistas molhadas ou escorregadias.

■ Distância de frenagem quando o sistema ABS estiver funcionando em pistas úmidas ou escorregadias

O sistema ABS não foi projetado para reduzir a distância de frenagem do veículo. Sempre mantenha uma distância segura do veículo à sua frente, especialmente nas condições abaixo:

- Dirigindo em pistas sujas ou cobertas de pedriscos
- Dirigindo sobre obstáculos na pista
- Dirigindo sobre pistas com buracos ou com superfícies irregulares

■ O sistema TRC/VSC pode não funcionar efetivamente quando

Não for possível obter o controle direcional e a potência na condução em superfícies escorregadias, mesmo que o sistema TRC / TRC esteja ativado.

Conduza o veículo com cuidado quando houver possibilidade de perda de estabilidade ou de potência.

■ O controle de assistência de partida em aclives não funciona adequadamente quando

- Não confie exclusivamente no controle de assistência de partida em aclives. O controle de assistência de partida em aclives pode não funcionar efetivamente em aclives íngremes.
- Ao contrário do freio de estacionamento, o controle de assistência de partida em aclives não se destina a segurar o veículo parado por um período prolongado. Não tente usar o controle de assistência de partida em aclives para segurar o veículo em uma inclinação, pois isso poderá levar a um acidente.

■ Quando o TRC / VSC estiver ativo

A luz indicadora de patinação irá piscar. Sempre dirija cuidadosamente. A condução imprudente pode levar a acidentes. Esteja particularmente atento quando a luz indicadora piscar.

■ Quando os sistemas TRC/VSC estiverem desligados

Seja especialmente cuidadoso e dirija à velocidade apropriada para as condições da pista. Como o objetivo destes sistemas é ajudar garantir a estabilidade do veículo e a força de tração, não desligue os sistemas TRC/VSC exceto se necessário.

■ Troca de pneus

Certifique-se de que a dimensão, marca, padrão de banda de rodagem e capacidade de carga total de todos os pneus seja a mesma especificada. Além disso certifique-se de que os pneus sejam calibrados conforme o nível correto de pressão.

Os sistemas ABS, TRC e VSC não funcionam corretamente quando pneus diferentes forem instalados no veículo.

Contate uma Concessionária Autorizada Lexus para informações adicionais ao substituir pneus e rodas.

■ Manuseio de pneus e a suspensão

Usar pneus com algum tipo de problema ou modificar a suspensão afeta os sistemas de suporte à condução, e pode causar falhas no sistema.

Abastecimento

Execute os seguintes passos para abrir a tampa do tanque de combustível:

Antes de reabastecer o veículo

- Feche as portas, os vidros e desligue o botão de partida.
- Confirme o tipo de combustível.

■ Tipos de combustível

→P. 814

■ Abertura do tanque de combustível para gasolina sem chumbo

Para ajudar a evitar o abastecimento com combustível incorreto, a abertura do tanque de combustível no seu veículo adapta-se apenas ao bocal especial nas bombas de combustível sem chumbo.

 **ATENÇÃO****■ Reabastecimento do veículo**

Observe as precauções abaixo durante o reabastecimento do veículo. A negligência poderá resultar em ferimentos graves ou fatais.

- Após sair do veículo e antes de abrir a tampa de abastecimento de combustível, toque uma superfície metálica sem pintura para descarregar toda eletricidade estática. É importante descarregar toda eletricidade estática antes do reabastecimento pois as faíscas resultantes da eletricidade estática poderão causar a ignição dos vapores de combustível.
- Sempre segure as empunhaduras da tampa do tanque de combustível e gire-a lentamente para removê-la.
Um assobio poderá ser ouvido quando a tampa soltar. Aguarde até que o ruído cesse antes de remover a tampa. Nas altas temperaturas, o combustível pressurizado poderá jorrar do tanque de combustível e causar ferimentos.
- Não permita a ninguém que não tenha descarregado a eletricidade estática do corpo que se aproxime do tanque de combustível aberto.
- Não inale o combustível vaporizado.
O combustível contém substâncias perigosas se for inalado.
- Não fume durante o reabastecimento do combustível.
Isto poderá causar a ignição do combustível e resultar em incêndio.
- Não retorne ao veículo ou toque em qualquer pessoa ou objeto que esteja carregado estaticamente.
Isto poderá causar formação de eletricidade estática, resultando em possível risco de combustão espontânea.

■ Ao reabastecer

Observe as precauções abaixo para evitar transbordamento de combustível do reservatório:

- Fixe firmemente o bocal de combustível no tanque de combustível.
- Interrompa o abastecimento do reservatório após ouvir um ruído característico de desengate automático do bocal de combustível.
- Não abasteça até o limite superior do tanque de combustível.

 **NOTA****■ Reabastecimento**

Não derrame combustível durante o reabastecimento.

Fazer isso poderá danificar o veículo, causando funcionamento anormal dos sistemas de escapamento ou danos aos componentes do sistema de combustível ou às superfícies pintadas do veículo.

Abrir a tampa do tanque de combustível

- 1 Com as portas destravadas, pressione o centro da borda traseira da tampa do tanque de combustível

Empurre para dentro e afaste a mão para abrir ligeiramente a tampa do tanque de combustível. Em seguida, abra completamente a tampa com a mão.

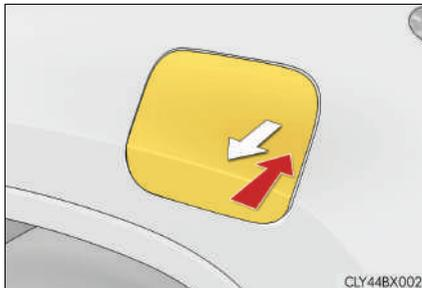

- 2 Abra a tampa do tanque de combustível até que ele esteja travado de forma segura
- 3 Gire lentamente a tampa do tanque de combustível para removê-la e coloque-a no suporte da tampa do tanque de combustível.

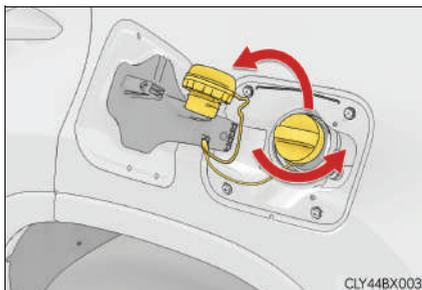

■ Quando não for possível abrir a tampa do tanque de combustível

Se a tampa do tanque de combustível não puder ser aberta ao pressionar a sua extremidade traseira com as portas destravadas, remova a cobertura interna do compartimento de bagagem e puxe a alavanca para abrir a tampa do tanque de combustível

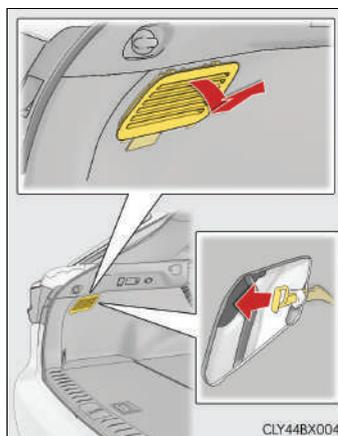

Fechar a tampa do tanque de combustível

- 1 Após o reabastecimento, gire a tampa do tanque de combustível até ouvir um clique. Após soltar, a tampa irá girar levemente no sentido oposto.

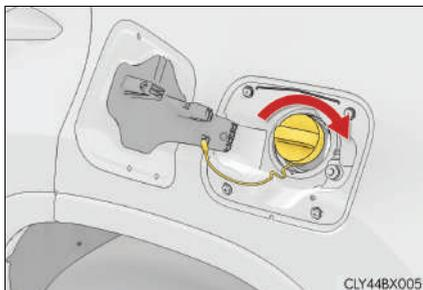

- 2 Feche a tampa do tanque de combustível e pressione o centro da borda traseira da tampa do tanque de combustível.

Ao travar as portas, a tampa do tanque de combustível também será travada.

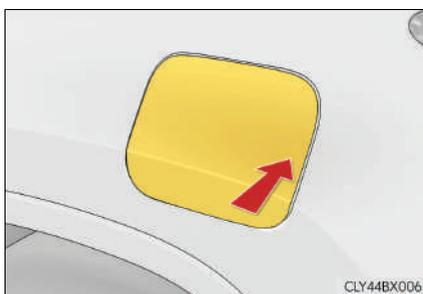

■ Condição de travamento da tampa do tanque de combustível

A tampa do tanque de combustível poderá não ser travada, mesmo quando as portas do veículo forem travadas, nas seguintes condições:

- Ao acionar o botão de travamento da porta dentro do veículo
- Quando o sistema de travamento automático das portas for acionado (→P. 166)
- Quando a tampa do tanque de combustível for fechada depois que as portas do veículo foram travadas

▲ ATENÇÃO

■ Ao substituir a tampa do tanque de combustível

Use somente tampa do tanque de combustível genuína Lexus projetada para o seu veículo. A negligência poderá resultar em incêndio ou outro incidente que poderá resultar em ferimentos graves ou fatais.

Cargas e rebocamento de trailer

Carga e bagagem

Observe as informações abaixo sobre precauções quanto à disposição de objetos, capacidade de bagagem e carga.

ATENÇÃO

■ **Objetos que não devem ser transportados no compartimento de bagagem**

Os objetos abaixo poderão resultar em incêndio se forem transportados no compartimento de bagagem:

- Recipientes contendo gasolina
- Latas de aerosol

■ **Precauções quanto à acomodação de cargas e bagagens**

Observe as precauções abaixo.

A falha em segui-las pode impedir que os pedais sejam pressionados adequadamente, o que pode bloquear a visão do motorista ou passageiro possivelmente resultando em acidentes.

- Disponha a bagagem e carga no compartimento de bagagem sempre que possível.
- Não empilhe carga e bagagem no compartimento de bagagem a uma altura superior aos encostos do banco.
- Ao dobrar os bancos traseiros, não coloque itens longos diretamente atrás dos bancos dianteiros.
- Nunca deixe que alguém fique sentado no compartimento de bagagem. Ele não foi projetado para passageiros. Eles devem viajar nos respectivos bancos, com os cintos de segurança devidamente apertados.
- Não guarde carga ou bagagem em ou sobre as seguintes partes.
 - Pés do motorista
 - Banco do passageiro dianteiro ou traseiro (itens empilhados)
 - Na tampa do compartimento de bagagem
 - No painel de instrumentos
 - Cobertura do painel de instrumentos
- Certifique-se de que todos os objetos no compartimento do ocupante estejam seguros.

■ **Carga e distribuição**

- Não sobrecarregue o veículo.
- Não disponha a carga desigualmente.

O carregamento inadequado poderá causar deterioração do sistema de direção ou do controle de frenagem que poderá resultar em ferimentos graves ou fatais.

⚠ ATENÇÃO**■ Ao usar o suporte do bagageiro do teto (veículos com trilhos do teto)**

Observe as seguintes precauções:

- Disponha a carga de forma que o peso seja distribuído uniformemente entre os eixos dianteiro e traseiro.
- Se transportar carga longa ou larga, nunca exceda o comprimento ou a largura total do veículo.(→P. 578)
- Antes de dirigir, certifique-se de que a carga esteja firmemente presa no suporte do bagageiro do teto.
- O transporte de carga no suporte do bagageiro do teto tornará o centro de gravidade do veículo maior. Evite velocidades altas, partidas súbitas, curvas fechadas, frenagem súbita ou manobras bruscas, caso contrário isso poderá resultar em perda de controle ou capotagem do veículo devido ao veículo não ser operado corretamente, resultando em ferimentos graves ou fatais.
- Se conduzir o veículo em uma distância longa, em estradas irregulares ou em velocidades altas, desligue o motor agora e depois durante o percurso para garantir que a carga permanece no lugar.
- Não exceda o peso de 75 kg de carga no bagageiro do teto.

⚠ NOTA**■ Ao carregar o veículo (veículos com teto solar ou teto panorâmico)**

Cuidado para não arranhar a superfície do teto solar ou do teto solar panorâmico.

Rebocamento de trailer

A Lexus não recomenda o reboque de um trailer com este veículo. A Lexus também não recomenda a instalação de um engate para trailer ou o uso de um suporte de engate para reboque de cadeira de rodas, scooter, bicicleta etc. O seu veículo não foi projetado para rebocamento de trailer ou para uso de suportes montados no engate de reboque

Capacidade de rebocamento: 0 kg



Cuidando do meio ambiente

Desde a sua fundação, em 1937, a Toyota compromete-se, de forma consistente, com a ideia de contribuir com a sociedade através da fabricação de automóveis, liderando inovações com tecnologia e criatividade. Este é o espírito de desafio que realiza mudanças, o mesmo que nos foi passado através do DNA da empresa. Pensando no futuro, desejamos continuar contribuindo com a sociedade através de nossos negócios e permanecer como a empresa de escolha de nossos clientes, fazendo-os sorrir sempre.

Isto não significa apenas tentar reduzir a próximo de zero os fatores negativos associados com automóveis mas, ao mesmo tempo, ir além do zero, desafiando-nos em todas as iniciativas Toyota em direção ao impacto positivo real, no que se trata do ciclo de vida do produto desde sua fabricação até o uso e descarte do veículo pelo usuário.

Significa também reforçar estas iniciativas, em colaboração com todas as partes interessadas que partilhem de nossas aspirações. Iremos consolidar novas ideias, dinamismo e tecnologia, para juntos chegarmos a uma sociedade verdadeiramente sustentável, através do uso consciente do veículo para mitigar emissões de CO₂ (dióxido de carbono) e o devido gerenciamento de peças, óleo e fluidos do veículo.

A direção ecológica previne o aquecimento global

“Direção Ecológica” é um termo bastante comum, mas o que é exatamente “Direção Ecológica”?

Tenha conhecimentos básicos de direção ecológica com as dicas abaixo:

Primeiro vamos entender: Relação entre o aquecimento global e o CO²

O CO₂ prende o calor solar em quantidades apropriadas, como um gás do efeito estufa, mantendo a terra numa temperatura confortável. Entretanto, se grandes quantidades de CO₂ forem emitidas, este gás cobrirá a terra como uma estufa e a temperatura irá subir. É muito importante fazer esforços visando à redução do CO₂ para prevenir problemas globais incluindo desastres, tais como secas, inundações, extinções de plantas e animais, ou epidemias de doenças.



Dicas para condução ecológica

◆ Operação do pedal de freio/acelerador

- Dirija o seu veículo suavemente. Evite aceleração e desaceleração bruscas. A aceleração e desaceleração gradual e desaceleração tornam o uso do motor mais eficiente.



◆ Atraso (problemas no trânsito)

Aceleração e desaceleração repetida, bem como longas esperas nos semáforos, irão prejudicar a economia de combustível. Verifique informações de antes de sair, para evitar atrasos o máximo possível. Ao dirigir em congestionamentos, libere suavemente o pedal de freio para que o veículo se mova para frente levemente e para evitar o uso excessivo do pedal do acelerador. Fazer isso pode ajudar a controlar o consumo excessivo de combustível.



◆ Condução em rodovias

Controle e mantenha o veículo em uma velocidade constante. Antes de parar em uma cabine de pedágio ou algo similar, assegure tempo suficiente para soltar o acelerador e aplicar os freios suavemente.



◆ Ar condicionado

Utilize o ar-condicionado apenas quando necessário. Fazer isso pode ajudar a reduzir o consumo excessivo de combustível. No verão: Quando a temperatura externa estiver alta, utilize o modo de ar recirculado. Fazer isso pode ajudar a reduzir o consumo do sistema de ar-condicionado e do combustível.

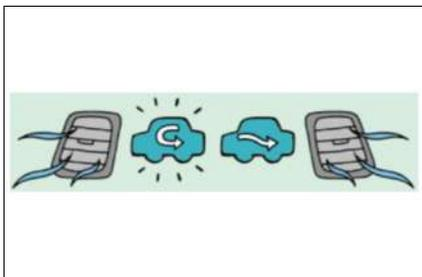

No inverno: O motor não interromperá a injeção automaticamente até que ele e o veículo estejam quentes e, assim, consumirá combustível. O consumo de combustível pode ser melhorado ao evitar o uso excessivo do aquecedor.

◆ Verificação da pressão de inflagem dos pneus

Certifique-se de verificar a pressão de inflagem dos pneus frequentemente. A pressão de inflagem incorreta nos pneus interfere negativamente na economia de combustível.

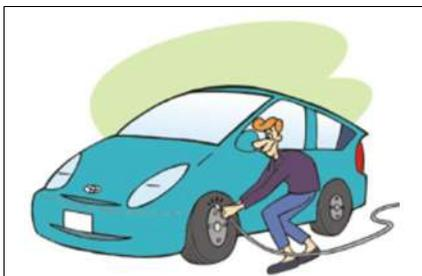

◆ Bagagem

Carregar bagagem pesada pode interferir negativamente na economia de combustível. Evite sobrecarregar o veículo com bagagem. Instalar um rack de teto grande também interferirá negativamente na economia de combustível.



◆ Manutenção veicular

As manutenções do veículo devem ser realizadas conforme periodicidade estabelecida neste manual, visando além da condução segura e econômica também o correto procedimento na troca de óleo, fluidos, filtros, baterias, pneus e principalmente na manutenção do sistema de ar condicionado em Concessionárias Autorizadas Toyota.



◆ Recomendação para descarte de peças

Ao realizar manutenção do veículo nas Concessionárias Autorizada Toyota, recomenda-se que as peças sejam descartadas na mesma, por possuírem fornecedores ambientalmente qualificados, de modo a garantir o devido descarte final sem causar danos ao meio ambiente.



◆ Descarte final do veículo

O veículo em seu final de vida útil deverá ser destinado de forma correta, de modo a evitar qualquer impacto ao meio ambiente, em função de abandono em logradouros públicos sem que haja qualquer tratativa ambientalmente correta.



Contribua com o meio ambiente, faça sua parte!

Sistema multimídia

6

6-1. Operação básica

Sistema multimídia.....	388
Comandos acionados pelo painel de controle.....	390
Comandos acionados pelo Touch Remoto.....	391
Controles de áudio no volante	392

6-2. Rádio FM e AM

Selecionar uma estação de rádio.....	393
Memorizar uma estação de rádio.....	394

6-3. Dispositivos de memória DVD / USB / AUX / AV

Extensões compatíveis	395
Reproduzir áudio	396
Reproduzir foto	401
Reproduzir vídeo	403

6-4. Bluetooth®

Pareamento de dispositivo	407
Reproduzir arquivo de Áudio Bluetooth®	412
Chamada de voz via Bluetooth®	413

6-5. TV digital

Selecionar um canal de TV	416
---------------------------------	-----

6-6. GPS

Operação básica do sistema de navegação	417
Pesquisar e iniciar a navegação	419
Atualização do mapa	421

6-7. Câmera de ré

Assistência de estacionamento por câmera de ré	423
---	-----

Sistema multimídia

O sistema multimídia é composto por um menu principal, sistemas de áudio e vídeo, sistema de navegação, viva-voz e assistência ao estacionamento por câmera de ré.

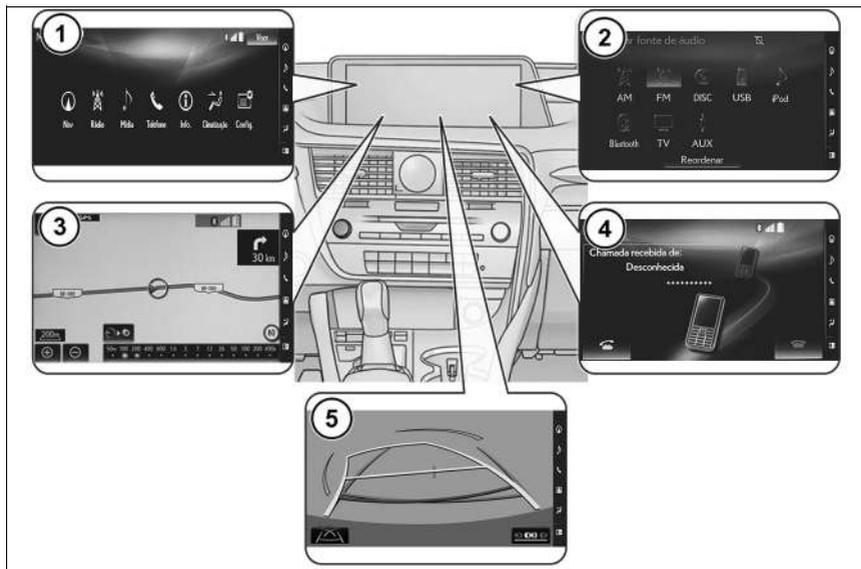

- ① **Menu principal**
Navegador, rádio, mídia, telefone, informações, configurações e visor
- ② **Áudio/Vídeo**
Rádio AM/FM, disco, dispositivo USB/IOS, TV digital, tomada AUX
- ③ **Sistema de Navegação**
GPS
- ④ **Telefone celular (viva-voz)**
Bluetooth®
- ⑤ **Assistência de estacionamento**
Câmera de ré

 **ATENÇÃO**

- Por motivos de segurança, o motorista não deve operar o sistema multimídia enquanto estiver dirigindo. Falta de atenção na via e no tráfego pode causar acidentes.
- Enquanto dirige, certifique-se de obedecer às leis de trânsito e de se manter ciente das condições da via.
- Por motivos de segurança, durante a condução o sistema principal não reproduz vídeos na tela principal, neste caso será reproduzido somente o áudio do vídeo.

 **NOTA**

Para maiores informações, consulte o “Manual do Sistema Multimídia” deste modelo no site www.toyota.com.br.

Comandos acionados pelo painel de controle

É possível operar o sistema multimídia a partir dos botões no painel de controle.

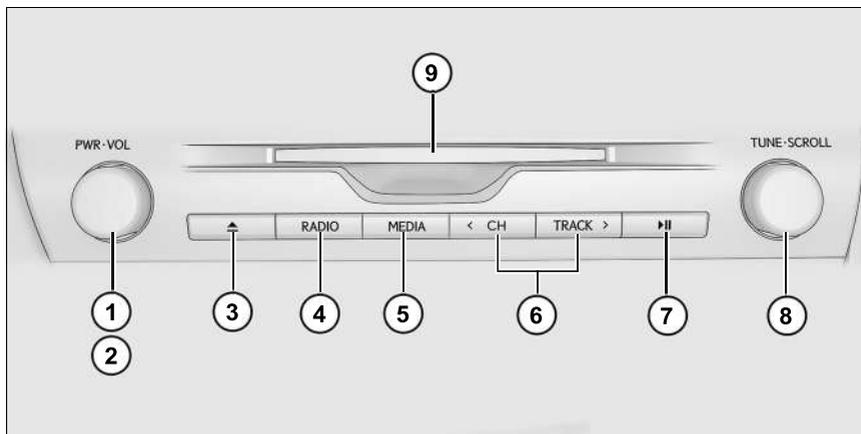

- ① **Botão PWR**
Pressione para ligar/desligar o sistema multimídia
- ② **Botão VOL**
Gire o botão para ajustar o volume
- ③ **Botão ▲**
Pressione o botão para ejetar um disco
- ④ **Botão RADIO**
Pressione o botão para selecionar a opção "Rádio"
- ⑤ **Botão MEDIA**
Pressione o botão para selecionar a opção "Mídia"
- ⑥ **Botões <CH•TRACK>**
Pressione para mover o cursor dentro da lista de estações armazenadas
- ⑦ **Botão ►||**
Pressione o botão para iniciar/pausar reproduções
- ⑧ **Botão TUNE•SCROLL**
Gire o botão para mover o cursor de um lado para o outro na tela durante uma reprodução e sintonizar o áudio
- ⑨ **Entrada de disco**
Entrada de CD e DVD

Comandos acionados pelo Touch Remoto

O sistema multimídia pode ser operado através do Touch Remoto quando o botão de partida está na posição acessórios ou ligado.

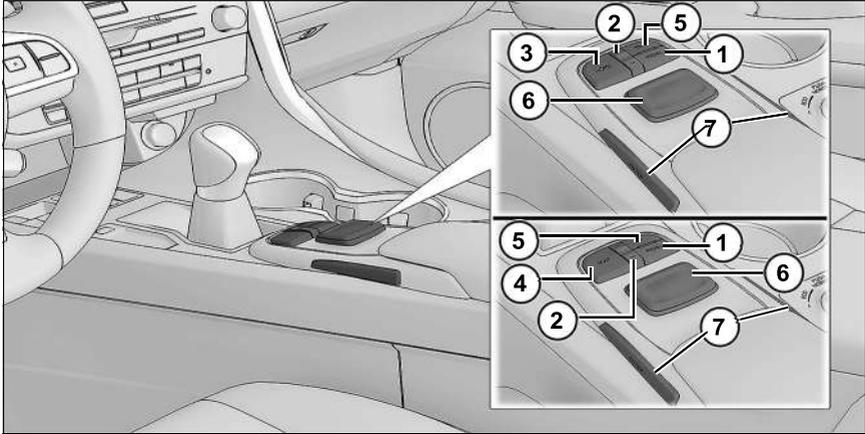

① **Botão MENU**

Pressione para exibir a tela do MENU

② **Botão \wedge / \vee**

Pressione para alterar a escala do mapa de navegação para a rolagem de listas

③ **Botão HOME**

Pressione para exibir a tela inicial

④ **Botão MAP**

Pressione para exibir a tela do mapa de navegação e a posição atual do veículo.

⑤ **Botão \leftarrow**

Pressione para exibir a tela anterior

⑥ **Botão Touch Remoto**

Mova o botão na direção desejada e pressione para selecionar uma opção, selecionar letras ou um botão na tela

⑦ **Botão ENTER**

Pressione para inserir o conteúdo selecionado (opção, letras ou um botão na tela)

Controles de áudio no volante

① **Botão** ◀+ / ▶-

Pressione o botão para aumentar ou diminuir o volume.

② **Botão** ^ / v

Pressione o botão para alternar entre as opções de cada menu.

③ **Botão MODE**

Pressione o botão para alternar os modos de áudio.

④ **Botão** 📞

Pressione o botão para fazer uma chamada através do sistema de reconhecimento de voz.

⑤ **Botão** 📞

Pressione o botão para aceitar uma chamada.

⑥ **Botão** 📞

Pressione o botão para encerrar uma chamada.

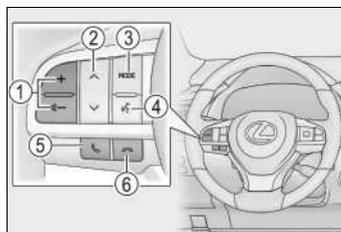

Selecionar uma estação de rádio

- 1 Pressione o botão **MENU** no Touch Remoto para exibir a tela principal.

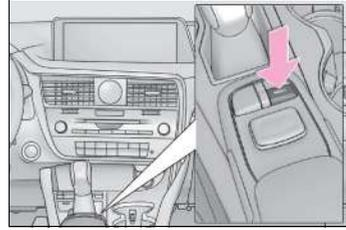

- 2 Opere o Touch Remoto para selecionar a opção **[Rádio]**, em seguida **[Fonte]**.



- 3 Selecione a opção **[AM]** ou **[FM]**.



- 4 Gire o botão **TUNE•SCROLL** no painel controle para selecionar a estação de rádio desejada.

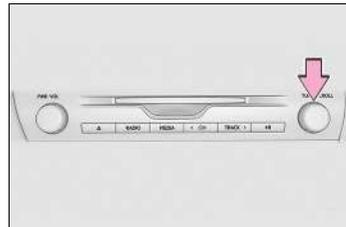

Memorizar uma estação de rádio

- 1 Seleccione a estação desejada.
- 2 Clique em uma das opções de (1-12) e segure até que um bipe seja ouvido.



Extensões compatíveis

Tipos de mídia e arquivos que podem ser executados neste sistema multimídia

Este dispositivo reproduz os principais tipos de arquivos e áudios disponíveis no mercado.

Áudio						
Formato	Extensão	CD-DVD	USB ^{*1*3}	IOS (por cabo)	Android (por cabo)	AUX-AV
MP3	.mp3	Sim	Sim	Sim	Não	Sim

Vídeo							
Formato	Extensão	Dimensão	DVD ^{*2}	USB ^{*1*3}	IOS (por cabo)	Android (por cabo)	AUX-AV
MPEG4	.mp4	128x96 até 1280x720	Não	Sim	Não	Não	Não

Foto							
Formato	Extensão	Dimensão	CD-DVD	USB ^{*1*3}	IOS (por cabo)	Android (por cabo)	AUX/AV
JPG	.jpg	128x96 até 1280x720	Sim	Sim	Não	Não	Não

- *1: O sistema multimídia pode não reconhecer dispositivos USB com formatação diferente de exFAT.
 *2: O sistema multimídia pode não reconhecer dispositivos DVD gravados no formato DVD-Vídeo.
 *3: O sistema reconhece DVD gravado no formato DVD-Vídeo.

Reproduzir áudio

CD-DVD

- 1 Insira o disco na abertura superior do painel de controle, após o reconhecimento, a reprodução iniciará automaticamente.

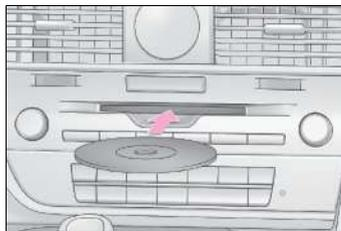

- 2 Pressione o botão **MENU** no Touch Remoto para exibir a tela principal.

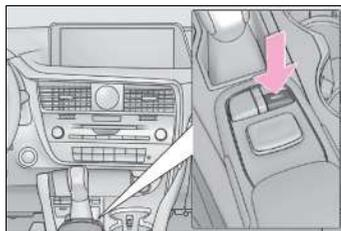

- 3 Opere o Touch Remoto para selecionar a opção **[Mídia]** e em seguida selecione **[Fonte]**.



- 4 Seleccione a opção **[DISC]** para exibir a biblioteca de músicas e pastas disponíveis.



- 5 Seleccione a opção **[Explorar]** para exibir a lista de músicas.

Selecione a opção **[▶||]** para reproduzir/pausar.

Selecione a opção **[↺]** para seleccionar um dos modos repetir faixa / repetir pasta.

Selecione **[⌘]** para reprodução aleatória de uma pasta ou de todas as pastas.



Dispositivo de memória USB / IOS / AUX

- 1 Pressione o botão para destravar e levantar o descanso-braço, abra a tampa de acesso das portas USB/AUX e conecte o dispositivo desejado.

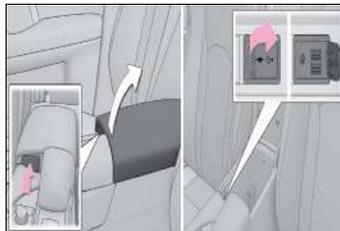

- 2 Pressione o botão **MENU** no Touch Remoto para exibir a tela principal.

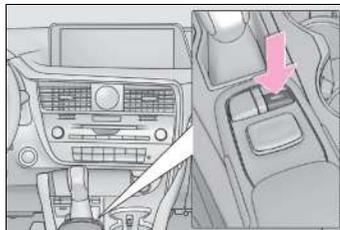

- 3 Opere o Touch Remoto para selecionar a opção **[Mídia]** e em seguida selecione **[Fonte]**.



Para [IOS/USB]

- 4 Selecione a opção [USB], caso estejam as duas portas USB's conectadas, selecione entre [USB1] ou [USB2], quando um dispositivo IOS é conectado a informação do dispositivo aparece no visor.

Selecione a opção [Explorar] para exibir a lista de músicas.

Selecione a opção [▶||] para reproduzir / pausar.

Selecione a opção [↺] para selecionar um dos modos repetir faixa / repetir pasta.

Selecione a opção [⌘] para reprodução aleatória de uma pasta ou de todas as pastas.



Para [AUX/ AV]

- 4 Selecione a opção **[AUX]**, e opere o dispositivo portátil para executar o áudio no sistema multimídia.
- 5 Selecione a opção **[Externa]** para alterar entre as opções **[AUX]** e **[A/V]**.

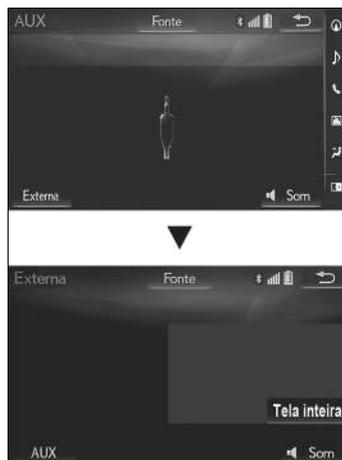

Reproduzir foto

⚠ ATENÇÃO

Por motivos de segurança, as imagens serão exibidas somente quando o veículo estiver parado e com o freio de estacionamento aplicado.

Dispositivo de memória USB / IOS

- 1 Pressione o botão para destravar e levantar o descanso-braço, abra a tampa de acesso das portas USB/AUX e conecte o dispositivo desejado.

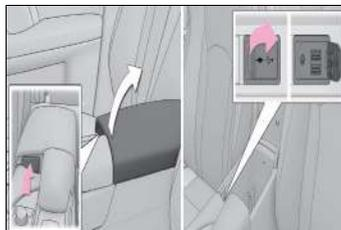

- 2 Pressione o botão **MENU** no Touch Remoto para exibir a tela principal.

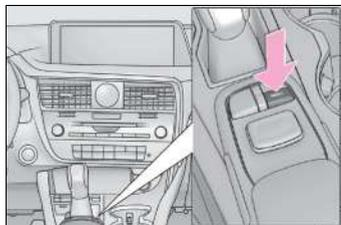

- 3 Opere o Touch Remoto para selecionar a opção **[Info]**, em seguida selecione **[Foto]** e depois **[Fotos do USB]**.

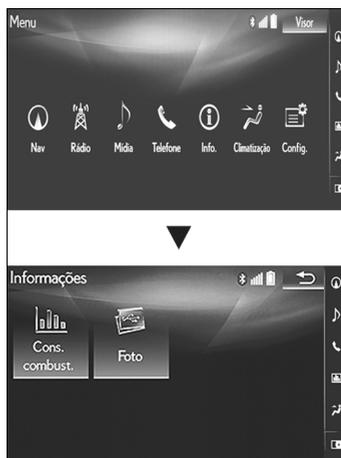

- 4 Seleccione as opções do “Tempo de Reprodução” [**Rápido, Normal ou Lento**].
- 5 Seleccione as opções do “Modo de reprodução” [**Normal ou Reprod. aleatória**].
- 6 Seleccione a opção [**Explorar**] para exibir a informação das fotos.
- 7 Seleccione a opção [] para ocultar os menus no painel.



Reproduzir vídeo

⚠ ATENÇÃO

Por motivos de segurança, as imagens de vídeo serão exibidas somente quando o veículo estiver parado e com o freio de estacionamento aplicado. Durante a condução, apenas o áudio é disponibilizado.

CD-DVD

- 1 Insira o disco na abertura superior do painel de controle, após o reconhecimento, a reprodução iniciará automaticamente.



- 2 Pressione o botão **MENU** no Touch Remoto para exibir a tela principal.

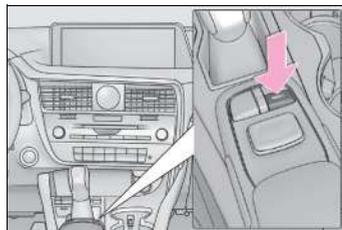

- 3 Opere o Touch Remoto para selecionar a opção **[Mídia]** em seguida **[Fonte]**.



- 4 Seleccione a opção **[DISC]**.



Para **[AUX-AV]**

- 4 Seleccione a opção **[AUX]**, opere o dispositivo portátil para reproduzir.

! NOTA

Os menus de DVD são pré-programados no disco. Portanto, o conteúdo e a operação do menu irão variar.

Durante a reprodução do vídeo selecione a tela com o Touch Remoto para exibir os menus, as opções ou o menu específico do DVD.

- 5 Seleccione as opções **[Menu superior]** e **[Menu]** para exibir as opções disponíveis no disco.

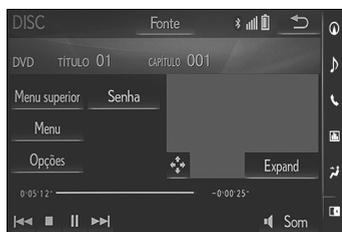

Acesse **[Opções]** para seleccionar demais opções.

- 6 Seleccione **[Procura]** para localizar um trecho que deseja reproduzir.

Selecione **[Voltar]** para voltar a reproduzir o disco.

Selecione **[Áudio]** para alterar o idioma do áudio.

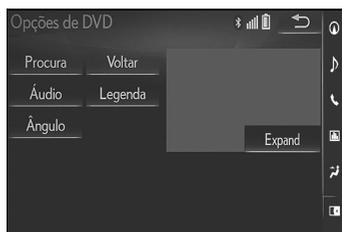

Selecione **[Legenda]** para alterar o idioma da legenda.

Selecione **[Ângulo]** para alternar entre os ângulos disponíveis.

Selecione **[Expand]** para exibir o vídeo em tela inteira.

Dispositivo de memória USB / IOS

⚠ ATENÇÃO

Por motivos de segurança, as imagens serão exibidas somente quando o veículo estiver parado e com o freio de estacionamento aplicado.

- 1 Pressione o botão para destravar e levantar o descanso-braço, abra a tampa de acesso das portas USB/AUX e conecte o dispositivo desejado.

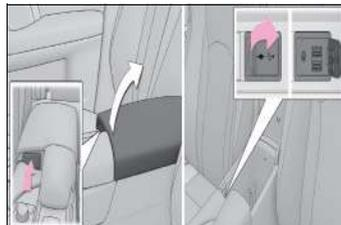

- 2 Pressione o botão **MENU** no Touch Remoto para exibir a tela principal.

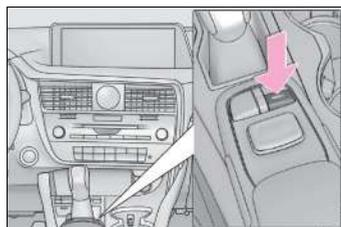

- 3 Opere o Touch Remoto para selecionar a opção **[Mídia]**, em seguida **[Fonte]**.

Selecione a opção **[USB]**, caso estejam as duas portas USB's conectadas, selecione entre **[USB1]** ou **[USB2]**, quando um dispositivo IOS é conectado a informação do dispositivo aparece no visor.

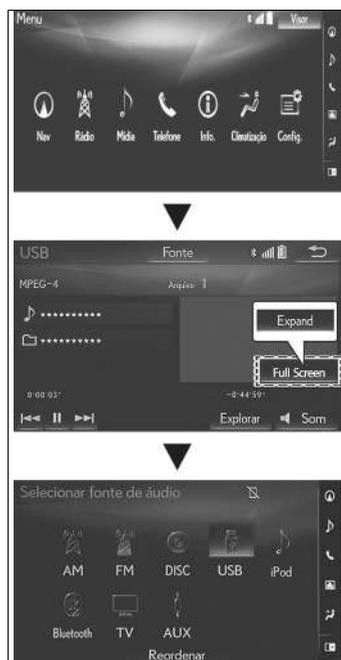

- 4 Seleccione a opção **[Explorar]**, no menu superior clique nas setas laterais até exibir as opções de vídeos e seleccione a opção desejada.

Seleccione a opção **[▶||]** para reproduzir / pausar.

Seleccione a opção **[Expand]** para exibir o vídeo em tela inteira.



Pareamento de dispositivo

- 1 Pressione o botão **MENU** no Touch Remoto para exibir a tela principal.

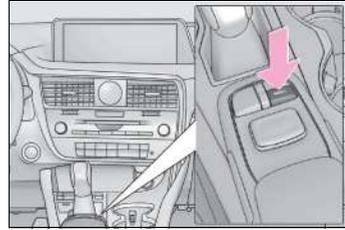

- 2 Opere o Touch Remoto para selecionar a opção **[Mídia]** e em seguida selecione **[Fonte]**.



- 3 Selecione a opção **[Bluetooth]**, em seguida **[Conectar]** e selecione **[Sim]** para adicionar o dispositivo.



Permaneça na tela durante o registro.



- 4 No dispositivo, acesse o menu de configuração e a seguir selecione a opção Bluetooth no menu.

Para iPhone



Para Android



- 5 Ative a função Bluetooth para que o dispositivo esteja visível ou descoberto para localizar e ser localizado pelo sistema multimídia do veículo.

Para iPhone



Para Android



- 6 A busca será iniciada para localizar dispositivos.

Para iPhone



Para Android



- 7 Acione o sistema multimídia e o dispositivo Bluetooth® para parear, verificando o código de segurança em ambos.

Para iPhone



Para Android



- Este sistema é compatível com telefones com sistema viva-voz, transferência da lista de contatos e reprodutores de áudio Bluetooth®.

No primeiro acesso o sistema multimídia informará opções para a transferência de dados, selecione **[Transferir]**.

- 8 O sistema multimídia iniciará automaticamente a transferência dos contatos e do histórico das ligações.



Para iPhone



Para Android

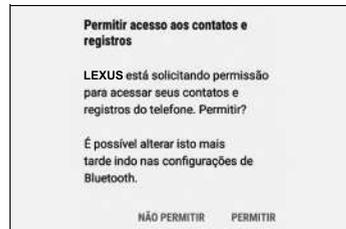

- 9 Ao finalizar, uma mensagem de conclusão de registro é exibida.
- 10 Selecione **[OK]**.

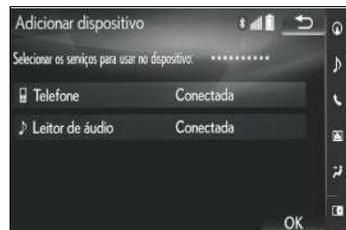

⚠ NOTA

Caso ocorra algum problema durante o procedimento de pareamento do dispositivo apague o registro do dispositivo Bluetooth tanto dispositivo como no sistema multimídia e refaça o processo.

Reproduzir arquivo de Áudio Bluetooth®

- 1 Pressione o botão **MENU** no Touch Remoto para exibir a tela principal.

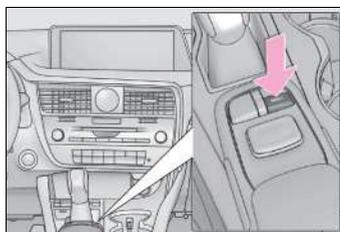

- 2 Opere o Touch Remoto para selecionar a opção **[Mídia]**, em seguida selecione **[Fonte]**.



- 3 Selecione a opção **[Bluetooth]**.



- 4 Selecione a opção **[Explorar]** para exibir a lista de músicas.

Selecione a opção **[▶||]** para reproduzir/pausar.

Selecione a opção **[↺]** para selecionar um dos modos repetir faixa / repetir pasta. Selecione **[↻]** para reprodução aleatória.



Chamada de voz via Bluetooth®

Receber chamadas

Quando um dispositivo pareado no sistema multimídia recebe uma chamada, um menu é exibido na parte inferior da tela. Para aceitar a chamada selecione a opção [📞] na tela do sistema multimídia ou [📞] no volante de direção. Para recusar selecione [📞] na tela do sistema multimídia ou [📞] no volante de direção.



Realizar chamadas

- 1 Pressione o botão **MENU** no Touch Remoto para exibir a tela principal.

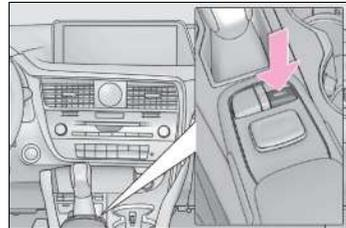

- 2 Opere o Touch Remoto para selecionar a opção [Telefone].



O sistema multimídia possibilita realizar chamadas através de Favoritos, Históricos de chamadas, Contatos e Teclado de discagem.



■ Utilizando sistema viva-voz

■ Cadastrar uma etiqueta de voz

- 1 Aperte o botão **MENU** no Touch Remoto ou o botão [] no volante de direção para acessar a tela de opções do telefone.

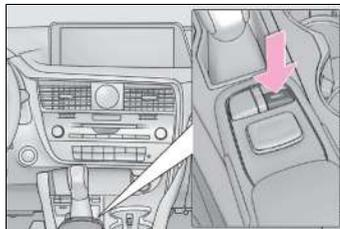

- 2 Selecione a opção [**Telefone**] e a seguir selecione [**Config.**].



- 3 Selecione a opção [**Contato/histórico de chamadas**], em seguida selecione [**Gerenciar comando de voz**].



- 4 Para cadastrar selecione [**Novo**].
- 5 Selecione [**REC**] e grave a voz de preferência em um local silencioso.
- 6 Selecione [**Reproduzir**] para reproduzir a etiqueta de voz.
- 7 Selecione [**OK**] quando o cadastro da etiqueta de voz estiver completo.



■ Fazer chamadas através do sistema viva-voz

- 1 Para fazer uma chamada através dos contatos cadastrados pelo sistema viva-voz pressione o botão [] no volante de direção.

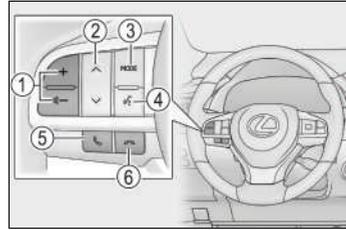

- 2 Pronuncie o nome do contato para qual você deseja ligar.

Siga as instruções no sistema de áudio para iniciar a chamada de voz.

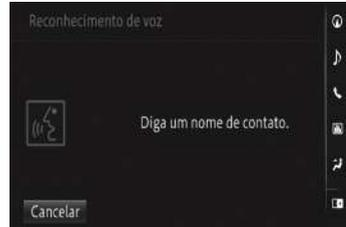

Selecionar um canal de TV

⚠ ATENÇÃO

Por motivos de segurança, as imagens de vídeo serão exibidas somente quando o veículo estiver parado e com o freio de estacionamento aplicado. Durante a condução, apenas o áudio é disponibilizado.

- 1 Para acessar a tela de operação da TV, pressione o botão **MENU** no Touch Remoto para exibir a tela principal. Opere o Touch Remoto para selecionar a opção **[Mídia]**, e selecione a opção **[TV]**.



- 2 Selecione o canal desejado através do Touch Remoto, selecione os botões numéricos em seguida selecione **[Inserir]**. Na opção **[Lista de canais]** é possível visualizar a lista de canais disponíveis.



⚠ NOTA

A disponibilidade do sinal da TV digital depende da área de cobertura das emissoras.

Operação básica do sistema de navegação

O sistema de navegação recebe sinais de satélite a partir de um Sistema de Posicionamento Global (GPS). Utilizando estes sinais, o sistema indica sua posição atual e auxilia na localização do destino desejado.

Esse sistema foi desenvolvido para escolher itinerários eficientes, capazes de traçar uma rota da sua posição atual até seu destino.

⚠️ NOTA

O funcionamento do GPS depende da disponibilidade de sinal da região, bem como de outros fatores, como visão desobstruída do céu. A recepção do sinal, por sua vez, pode ser interrompida facilmente por películas protetoras nos vidros, telefones móveis ou dispositivos eletrônicos, rastreadores próximos ao GPS, existência de árvores, edifícios ou fiação elétrica. Nem todos os municípios do território nacional estão presentes na área de cobertura do mapa.



- ① **Botão de visualização (2D/3D)**
Indica se a orientação do mapa está definida para 2D norte, 2D adiante e 3D adiante. No mapa 3D, somente a visão do mapa adiante está disponível
- ② **Marca GPS**
Exibe se o veículo está recebendo sinal do GPS
- ③ **Botão de escala do mapa**
A escala de visualização do mapa pode ser aumentada (área ampla) ou reduzida (visão detalhada)
Esta opção também pode ser acionada através dos botões [Λ] ou [v] no Touch Remoto
- ④ **Menu**
Selecione para utilizar opções tais como definir um destino e registrar um ponto de memória
- ⑤ **Localização atual**
Exibe a localização do veículo

Pesquisar e iniciar a navegação

Busca por endereço

A tela “Destino” permite que você busque por um destino.

- 1 Pressione o botão **MAP** no Touch Remoto para exibir a tela principal.

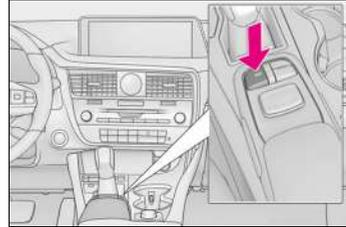

- 2 Opere o Touch Remoto, clique na tela e selecione a opção **[Menu]**, em seguida selecione **[Destino]**.



- 3 Selecione a opção **[Endereço]**, em seguida selecione **[Cidade]**.



Selecione e insira o nome da “Cidade” e **[OK]**.

Selecione e insira o nome da “Rua” e **[OK]**.

Selecione e insira a opção “Número da casa” e **[OK]**.

Com o destino definido selecione a opção **[Procura]**.



- 4 Seleccione a opção **[Inserir]** para exibir a tela do mapa com a rota traçada.



- 5 Seleccione a opção **[Iniciar]** para iniciar o trajeto através do mapa e a orientação por voz. A orientação da rota termina assim que você estiver próximo do destino.



Atualização do mapa

Atualizar os dados do mapa do cartão de memória microSD

A atualização dos dados do mapa do Sistema Multimídia é realizado através de cartão de memória microSD. Para aquisição do mapa atualizado consulte uma Concessionária Autorizada Lexus.

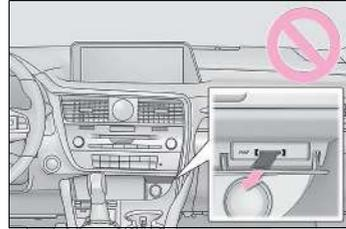

■ Versão dos dados do mapa

Para verificar a versão dos dados do mapa no sistema multimídia.

- 1 Pressione o botão **MENU** no Touch Remoto para exibir a tela principal.

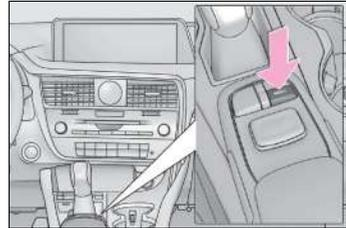

- 2 Opere o Touch Remoto e selecione a opção **[Config]**.



- 3 Selecione a opção **[Navegação]**.



- 4 Seleccione a opção [Dados do mapa].

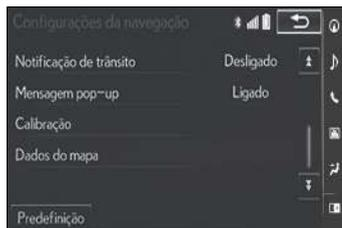

A versão de dados é exibida.



Assistência de estacionamento por câmera de ré

A assistência de estacionamento por câmera de ré auxilia o motorista exibindo uma imagem da área atrás do veículo e linhas guias durante a ré, por exemplo durante o estacionamento.

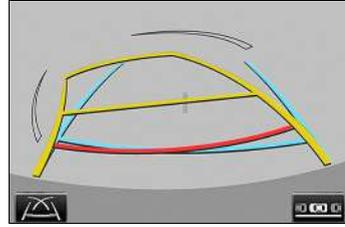

Linhas-guia de distância

■ Estacionamento perpendicular

Ao mudar a posição da marcha para “R”, inspecione visualmente os arredores e a área atrás do veículo utilizando os retrovisores.

Na tela será apresentada a visão traseira do veículo exibindo 3 linhas-guia:

① Linha-guia de largura do veículo:

Exibe um caminho-guia quando o veículo estiver se movendo para trás em linha reta.

- A largura exibida é maior que a largura real do veículo

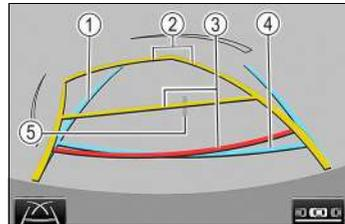

- Estas linhas terão as mesmas referências que as linhas de curso estimado, quando o veículo estiver se movendo para frente em linha reta.

② Linhas de curso estimado:

Exibe um curso estimado quando o volante é girado.

③ Linhas-guia de Distância:

Mostram as distâncias atrás do veículo quando o volante é esterçado.

- As linhas-guia se movem em conjunto com as linhas de curso estimadas.
- As linhas-guia exibem pontos de aproximadamente 0,5 (vermelho) e aproximadamente 1m (amarelo) do centro da borda do para-choque.

- ④ Linha-guia de Distância:
Mostra a distância atrás do veículo.
- Exibe um ponto de aproximadamente 0,5 m (azul) da superfície do para-choque.
- ⑤ Linha-guia de centro do veículo.
Mostra uma estimativa do centro do veículo no solo.
As medidas apresentadas tem um solo plano como referência.

⚠ ATENÇÃO

- Certifique-se de que não há obstáculos dentro do contorno azul.
Se houver qualquer obstáculo dentro do contorno azul, não utilize o auxílio a estacionamento.
- Ao posicionar o contorno azul sobre a vaga, certifique-se de posicioná-lo de modo que a linha azul estendida não ultrapasse o pneu do veículo estacionado em frente ao espaço vazio.
- Se a linha estendida do contorno azul estiver ultrapassando o veículo estacionado, seu veículo pode estar perto demais. Certifique-se de que haja um espaço de aproximadamente 1 m entre o seu veículo e o veículo estacionado.
- Ao executar a ré, tome cuidado para não colidir em qualquer obstáculo com o seu veículo. Execute a ré lentamente.

Precauções quanto à assistência de estacionamento por câmera de ré

A assistência de estacionamento por câmera de ré apresenta uma imagem da visão do para-choque da traseira do veículo.

A área exibida na tela pode variar, conforme as condições de orientação do veículo.

Objetos que estejam próximos às extremidades do para-choque ou sob o para-choque não poderão ser apresentados na tela.

A câmera utiliza uma lente especial. A distância da imagem apresentada na tela é diferente da distância real.

Itens localizados acima da câmera não poderão ser apresentados no monitor.

As linhas guias de distância fornecem uma guia de distância para superfícies planas. Há uma margem de erro entre as linhas guias na tela e a distância/curso real na pista.

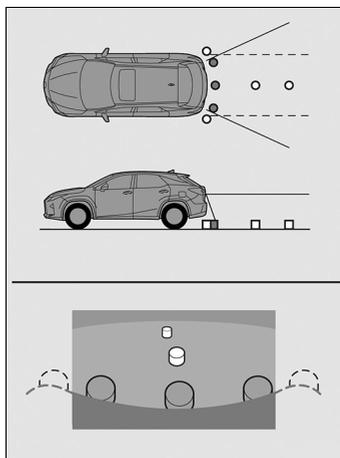

As linhas guias de distância parecerão estar mais próximas do veículo que a distância real. Devido a isto, os objetos irão parecer estar mais distantes do que realmente estão. Da mesma forma, haverá uma margem de erro entre as linhas guias e a distância/curso real na pista.

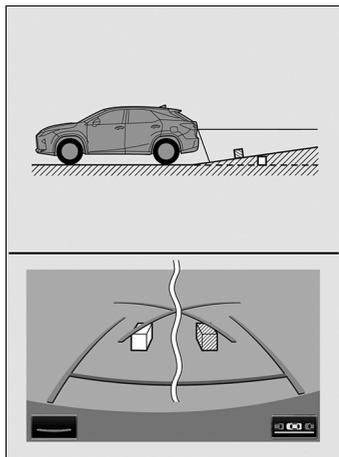

As linhas guias de distância parecerão estar mais distantes do veículo que a distância real. Devido a isto, os objetos irão parecer estar mais próximos do que realmente estão. Da mesma forma, haverá uma margem de erro entre as linhas guias e a distância/curso real na pista.

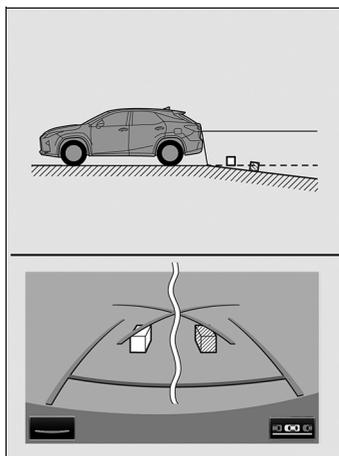

Quando qualquer parte do veículo for rebaixada devido ao número de passageiros ou a distribuição da carga, há uma margem de erro entre as linhas-guia na tela e a distância/curso real na estrada.

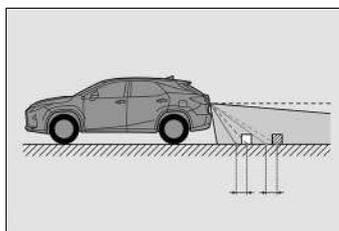

■ Ao se aproximar de objetos

As linhas guias de distância são apresentadas conforme a superfície dos objetos. Portanto, não será possível determinar a posição de objetos.

Limpeza e cuidados básicos

7

7-1. Limpeza

Limpeza e proteção externa do veículo.....	428
Limpeza e proteção interna do veículo.....	433
Limpeza da tela LCD.....	436

7-2. Cuidados básicos

Precauções quanto aos serviços que você mesmo pode fazer.....	437
Capô	439
Posicionamento do macaco mecânico.....	440
Compartimento do motor	441
Pneus	453
Pressão de inflagem dos pneus	456
Rodas	458
Filtro do ar condicionado	459
Borrachas do limpador do para-brisa.....	462
Bateria da chave eletrônica.....	464
Inspeção e troca de fusíveis ..	466
Lâmpada.....	469

Limpeza e proteção externa do veículo

Execute o que segue para proteger o veículo e mantê-lo em condições excelentes:

- Iniciando de cima para baixo, aplique uma quantidade abundante de água na carroçaria, rodas e extremidade inferior do veículo para remover toda sujeira e poeira.
- Lave a carroçaria usando esponja ou pano macio.
- Para marcas de difícil remoção, use sabão apropriado para veículos e enxágue totalmente com água.
- Remova toda água.
- Encere o veículo quando a camada resistente a água estiver deteriorada.
Se a água não formar gotas em uma superfície limpa, aplique cera quando a carroçaria do veículo estiver fria.

■ Revestimento autorrestaurador

A carroçaria do veículo tem um revestimento autorrestaurador resistente a riscos pequenos na superfície, causados em um lavador automático etc.

- O revestimento dura de 5 a 8 anos a partir da entrega do veículo pela fábrica.
- O tempo de restauração difere, dependendo da profundidade do risco e da temperatura externa. O tempo de recuperação pode ficar mais curto quando o revestimento for aquecido ao aplicar água quente.
- Riscos profundos causados por chaves, moedas etc. não podem ser reparados.
- Não use cera contendo abrasivos.

■ Lavadores automáticos

- Antes de lavar o veículo:
 - Dobre os espelhos
 - Desligue a tampa traseira elétricaComece a lavar pela parte dianteira do veículo. Estenda os espelhos antes de dirigir.
- As escovas usadas em lavadores automáticos poderão riscar a superfície do veículo e danificar sua pintura.
- O defletor de ar traseiro poderá não ser lavável em alguns lavadores automáticos. Poderá existir também maior risco de danos ao veículo.

■ Lavadores automáticos de alta pressão

- Não permita que os bocais do lavador automático fiquem muito próximos dos vidros.
- Antes de entrar em um lavador automático, verifique se a tampa do tanque de combustível está fechada corretamente.

■ Observação para um sistema inteligente de entrada e partida

- Se a maçaneta da porta ficar úmida enquanto a chave eletrônica estiver dentro da faixa efetiva, a porta poderá travar e destravar repetidamente. Durante a lavagem do veículo, coloque a chave em uma posição a 2 m ou mais de distância do veículo. (Seja cauteloso para garantir que a chave não seja roubada.)
- Se a chave eletrônica estiver dentro do veículo e uma maçaneta da porta ficar úmida durante a lavagem do veículo, um alarme soará fora do veículo. Para desligar o alarme, trave todas as portas.
- Ajuste a chave eletrônica no modo de economia de bateria para desativar o sistema inteligente de entrada e partida. (→P. 185)

■ Rodas de alumínio

- Remova toda sujeira imediatamente usando detergente neutro.
- Remova o detergente com água imediatamente após o uso.
- Para proteger a pintura de danos, certifique-se de observar as precauções a seguir.
 - Não utilize detergentes ácidos, alcalinos ou abrasivos
 - Não utilize escovas duras
 - Não utilize detergente nas rodas quando elas estiverem quentes, como após dirigir ou estacionar em altas temperaturas

■ Para-choques

Não esfregue com produtos de limpeza abrasivos.

■ Revestimento impermeabilizante dos vidros laterais dianteiros

- As precauções abaixo podem aumentar a eficácia do revestimento impermeabilizante.
 - Remova toda a sujeira etc., dos vidros laterais dianteiros regularmente.
 - Não deixe que sujeira e pó se acumulem nos vidros por um longo período. Limpe os vidros com um pano macio e úmido assim que possível.
 - Não use cera ou limpa-vidro que contenham abrasivos para limpar os vidros.
 - Não use objetos metálicos para remover o acúmulo de condensação.
- Quando o impermeabilizante tiver perdido suas características, o revestimento poderá ser reparado. Entre em contato com uma Concessionária Autorizada Lexus.

⚠ ATENÇÃO**■ Ao lavar o veículo**

Não aplique água no interior do compartimento do motor. Isso poderá resultar em incêndio nos componentes elétricos, etc.

■ Ao limpar o para-brisa (veículos com limpadores do para-brisa com sensor de chuva)

Ajuste o interruptor do limpador para a posição off.

Caso o interruptor do limpador esteja posicionado em "AUTO", os limpadores poderão funcionar inesperadamente nas situações abaixo, podendo prender suas mãos e causar ferimentos graves ou danos às palhetas do limpador.

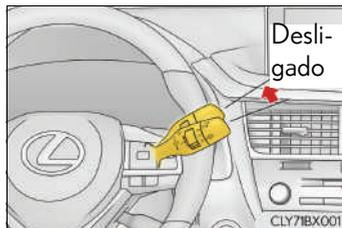

- Quando a parte superior do para-brisa onde o sensor de chuva está localizado for tocado com as mãos
- Quando um pano úmido ou similar estiver próximo ao sensor de chuva
- Se algo colidir contra o para-brisa
- Se você tocar diretamente no corpo do sensor de chuva ou se algo colidir com o sensor de chuva

■ Precauções relativas aos tubos de escapamento e aos difusores do para-choque traseiro

Os gases do escapamento fazem o tubo do escapamento e os difusores do para-choque traseiro esquentarem excessivamente.

Ao lavar o veículo, esteja atento para não tocar nos tubos de escapamento e difusores de estarem suficientemente frios, visto que os tubos de escapamento e os difusores do para-choque traseiro quentes poderão causar queimaduras.



NOTA

■ Para evitar a deterioração da pintura e os efeitos da corrosão na carroçaria e em outros componentes (rodas de alumínio, etc.)

- Lave o veículo imediatamente nos casos abaixo:
 - Após dirigir próximo do litoral
 - Após dirigir em pistas cobertas de sal
 - Se houver piche ou seiva de árvores na superfície da pintura
 - Se notar insetos mortos ou fezes de insetos na superfície da pintura
 - Após dirigir em uma área contaminada com fuligem, fumaça oleosa, resíduos de mineração, pó de ferro ou substâncias químicas
 - Se o veículo estiver excessivamente sujo com poeira ou lama
 - Se houver borrifamento de líquidos como benzina e gasolina na superfície da pintura
- Se a pintura estiver esfolada ou riscada, providencie o reparo imediatamente.
- Ao armazenar as rodas, para evitar sua corrosão, remova toda a sujeira e armazenas em um local com baixa umidade.

■ Limpeza das luzes externas

- Lave cuidadosamente. Não use substâncias orgânicas, tampouco esfregue com uma escova dura.
Isto poderá danificar as superfícies das lentes dos faróis, lanternas traseiras e sinalizadores de direção.
- Não aplique cera nas superfícies das luzes.
A cera poderá danificar as lentes.

■ Ao usar um lavador automático

Ajuste o interruptor do limpador para a posição off.
Se o interruptor do limpador estiver na posição "AUTO", os limpadores poderão ser acionados e causar danos às palhetas do limpador.

 NOTA**■ Ao usar um lavador automático de alta pressão**

- Ao lavar o veículo, não permita que a água do lavador de alta pressão atinja diretamente a câmera ou as proximidades desta. Devido ao choque do lavador de alta pressão, é possível que o dispositivo não funcione da maneira normal.
- Não coloque o bico do bocal próximo das coifas (tampa de borracha ou de resina), dos conectores ou dos componentes a seguir. Os componentes podem ser danificados, caso entrem em contato com a água em alta pressão.
 - Componentes relacionados à tração
 - Componentes da direção
 - Componentes da suspensão
 - Componentes do freio
- Não aponte o bico do lavador de alta pressão para as áreas descritas na ilustração, pois o jato de alta pressão poderá danificar os radiadores de óleo.

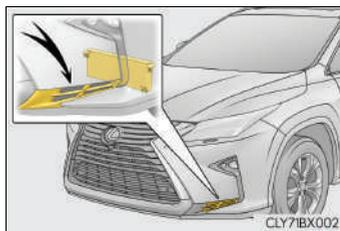

Limpeza e proteção interna do veículo

Os procedimentos abaixo ajudarão a proteger o interior do veículo e mantê-lo em excelente condição:

Proteção do interior do veículo

- Remova a sujeira e a poeira usando aspirador de pó. Limpe as superfícies sujas com um pano umedecido em água morna.
- Se a sujeira não puder ser removida, limpe-a com um tecido macio umedecido com uma solução neutra diluída de aproximadamente 1%. Remova o excesso de água do pano e limpe minuciosamente quaisquer vestígios de detergente e água.

Limpeza de áreas de couro

- Remova a sujeira e a poeira usando aspirador de pó.
- Limpe todo o excesso de sujeira e poeira com um pano macio umedecido em detergente diluído.
Use uma solução de aproximadamente 5% de detergente neutro diluído em água.
- Remova o excesso de água do pano e limpe totalmente todo vestígio de detergente.
- Limpe a superfície usando um pano seco e macio para remover toda a umidade. Deixe o couro secar em local à sombra e ventilado.

Limpeza de áreas em couro sintético

- Remova a sujeira e a poeira usando aspirador de pó.
- Limpe com um tecido macio umedecido com uma solução com aproximadamente 1% de detergente neutro.
- Remova o excesso de água do pano e limpe minuciosamente quaisquer vestígios de detergente e água.

■ Cuidados com áreas em couro

A Lexus recomenda a limpeza interna do veículo no mínimo duas vezes ao ano para manter a qualidade do interior do veículo.

■ Lavagem dos carpetes

Existem diversas espumas de limpeza disponíveis comercialmente. Use uma esponja ou escova para aplicar a espuma. Esfregue em círculos sobrepostos. Não use água. Limpe as superfícies sujas e deixe-as secar. Os melhores resultados são obtidos mantendo-se o carpete o mais seco possível.

■ Cintos de segurança

Limpe com sabão neutro e água morna, usando um pano ou esponja. Verifique também os cintos periodicamente quanto ao desgaste excessivo, desfiamentos ou cortes.



ATENÇÃO

■ Água dentro do veículo

- Seja cauteloso para não borrifar ou derramar líquido no veículo. Fazer isso pode causar um mau funcionamento dos componentes elétricos ou incêndio.
- Não deixe molhar componente algum do sistema de airbag ou fiação elétrica no interior do veículo. (→P. 34)
Uma falha elétrica poderá causar a deflagração ou o funcionamento incorreto dos airbags, resultando em ferimentos graves ou fatais.
- Veículos com carregador sem fio:
Não deixe que o carregador sem fio (→P. 295) molhe. A negligência poderá tornar o carregador quente e causar queimaduras ou causar um choque elétrico e, possivelmente, resultar em mortes ou ferimentos graves.

■ Limpeza interna (especialmente painel de instrumentos)

Não use ceras polidoras ou produtos abrasivos para limpeza. O painel de instrumentos poderá refletir no para-brisa, obstruindo a visão do motorista e levando a um acidente, resultando em ferimentos graves ou fatais.



NOTA

■ Detergentes para limpeza

- Não use as substâncias abaixo, uma vez que poderão desbotar o interior do veículo ou causar estrias ou danos em superfícies pintadas:
 - Exceto as áreas dos bancos: Substâncias orgânicas como benzeno ou gasolina, soluções ácidas ou alcalinas, corante e alvejante
 - Bancos: Soluções ácidas ou alcalinas, como diluente, benzeno e álcool
- Não use ceras polidoras ou produtos abrasivos para limpeza. O painel de instrumentos ou a superfície pintada de outros componentes internos poderão ser danificadas.

■ Prevenção de danos às superfícies em couro

Observe as precauções abaixo para evitar danos e deterioração às superfícies em couro:

- Remova imediatamente toda a poeira ou sujeira das superfícies de couro.
- Não exponha o veículo à luz solar direta durante longos períodos. Estacione o veículo à sombra, especialmente durante o verão.
- Não coloque objetos feitos de vinil, plástico ou que contenham cera sobre o estofamento, visto que poderão aderir à superfície do couro se a temperatura interna do veículo aumentar significativamente.

■ Água no assoalho

Não lave o assoalho do veículo com água.

Os sistemas do veículo, como o sistema de áudio, poderão ser danificados se a água entrar em contato com componentes elétricos, como o sistema de áudio, acima ou sob o assoalho do veículo. A água também poderá causar oxidação da carroçaria.

■ Limpeza interna do vidro traseiro

- Não use um limpa-vidros para limpar o vidro traseiro, pois isso pode causar danos aos fios térmicos do desembaçador do vidro traseiro ou à antena. Use um pano úmido em água morna para limpar delicadamente o vidro. Limpe o vidro com movimentos paralelos à antena ou aos filamentos do aquecedor.
- Seja cauteloso para não riscar ou danificar a antena ou os filamentos do aquecedor.

Limpeza da tela LCD

Ao tirar o pó da tela de LCD ou limpá-la, primeiro desligue o sistema e então limpe-a com um pano macio e seco.

 NOTA

Ao limpar a tela de LCD, tome cuidado para não arranhar a superfície. Não use produtos químicos de limpeza ou abrasivos.

Precauções quanto aos serviços que você mesmo pode fazer

Se você mesmo realizar a manutenção, certifique-se de observar o procedimento correto nestas seções.

Itens	Peças e ferramentas
Condição da bateria (→P. 449)	<ul style="list-style-type: none"> • Graxa • Chave combinada
Nível do líquido de arrefecimento do motor/radiador (→P. 446)	<ul style="list-style-type: none"> • Fluido de Arrefecimento Genuíno Toyota (SLLC) • Funil
Nível de óleo do motor (→P. 442)	<ul style="list-style-type: none"> • Óleo de Motor Genuíno Toyota • Pano ou toalha de papel • Funil
Fusíveis (→P. 466)	<ul style="list-style-type: none"> • Fusível Genuíno Toyota
Lâmpadas (→P. 469)	<ul style="list-style-type: none"> • Lâmpada Genuína Toyota • Chave Phillips • Chave de fenda • Chave
Radiador, condensador e radiador do intercooler (→P. 447)	—
Pressão de inflagem dos pneus (→P. 456)	<ul style="list-style-type: none"> • Medidor de pressão do pneu • Fonte de ar comprimido
Fluido do lavador (→P. 452)	<ul style="list-style-type: none"> • Fluido do Limpador de Para-brisa Genuíno Toyota • Funil

 **ATENÇÃO**

○ compartimento do motor contém muitos mecanismos e fluidos que podem mover repentinamente, tornar-se quente ou energizados eletricamente. Para evitar ferimentos graves ou fatais, observe as precauções abaixo.

■ Durante operações no compartimento do motor

- Mantenha as mãos, roupas e ferramentas afastadas do ventilador e da correia de acionamento do motor em movimento.
- Esteja atento para não tocar no motor, radiador, coletor de escapamento etc. imediatamente após a condução, uma vez que poderão estar quentes. O óleo e os demais fluidos também poderão estar quentes.
- Não mantenha no compartimento do motor, quaisquer materiais inflamáveis que possam queimar com facilidade, como papel ou panos.
- Nem fume, gere faíscas ou exponha chamadas ao combustível. Os gases do combustível são inflamáveis.
- Esteja atento, uma vez que o fluido de freio poderá queimar as suas mãos ou olhos além de danificar as superfícies pintadas. Se houver contato de fluido de freio nas mãos ou olhos, lave a área afetada com água pura imediatamente. Se o desconforto persistir, procure um médico.

■ Ao trabalhar próximo de ventiladores elétricos de arrefecimento ou grade do radiador

Confirme que o botão de partida está desligado.

Com o botão de partida posicionado no modo **IGNIÇÃO LIGADA**, os ventiladores elétricos de arrefecimento poderão ser acionados automaticamente se o ar condicionado estiver ligado e/ou a temperatura do líquido de arrefecimento estiver alta. (→P. 447)

■ Óculos de segurança

Use óculos de segurança para evitar que quaisquer materiais, jatos de fluido etc., atinjam seus olhos.

 **NOTA****■ Se o filtro de ar for removido**

Dirigir com o filtro de ar removido poderá resultar em desgaste excessivo do motor devido a sujeira no ar.

■ Se o nível do fluido estiver baixo ou alto

É normal que o nível do fluido de freio abaixe levemente conforme o desgaste das pastilhas de freio ou quando o nível do fluido no acumulador estiver alto.

Se o reservatório exigir reabastecimento frequente, isto poderá indicar um problema grave.

Capô

Para abrir o capô, libere a trava por dentro do veículo.

- 1 Puxe a alavanca de destravamento do capô.
O capô irá saltar levemente.

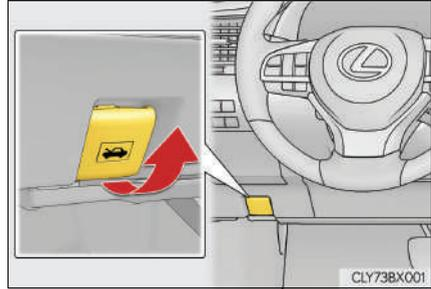

- 2 Levante a alavanca de engate auxiliar e, a seguir, o capô.

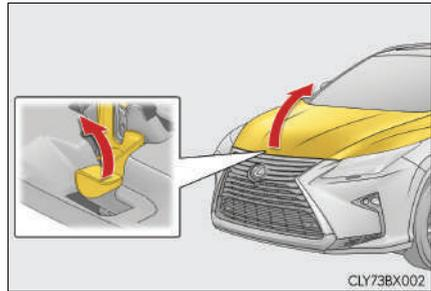

⚠️ ATENÇÃO

■ Inspeção antes de dirigir

Verifique se o capô está totalmente fechado e travado.

Se não estiver travado corretamente, o capô do motor poderá abrir enquanto o veículo estiver em movimento, o que poderá resultar em acidente com ferimentos graves ou fatais.

Posicionamento do macaco mecânico

Ao usar um macaco mecânico, siga as instruções contidas no manual fornecido com o macaco e execute a operação com segurança.

Ao levantar o veículo com o macaco mecânico, posicione-o corretamente. O posicionamento incorreto do macaco mecânico poderá danificar o veículo ou resultar em ferimentos.

◆ Dianteiro

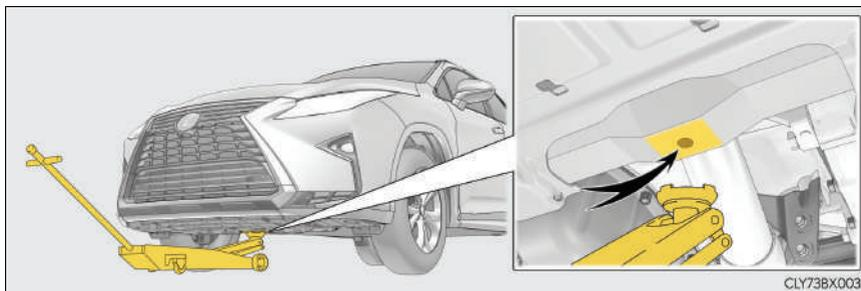

◆ Traseiro

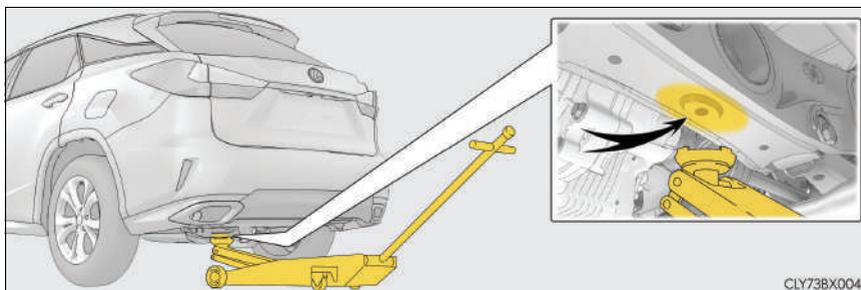

Compartimento do motor

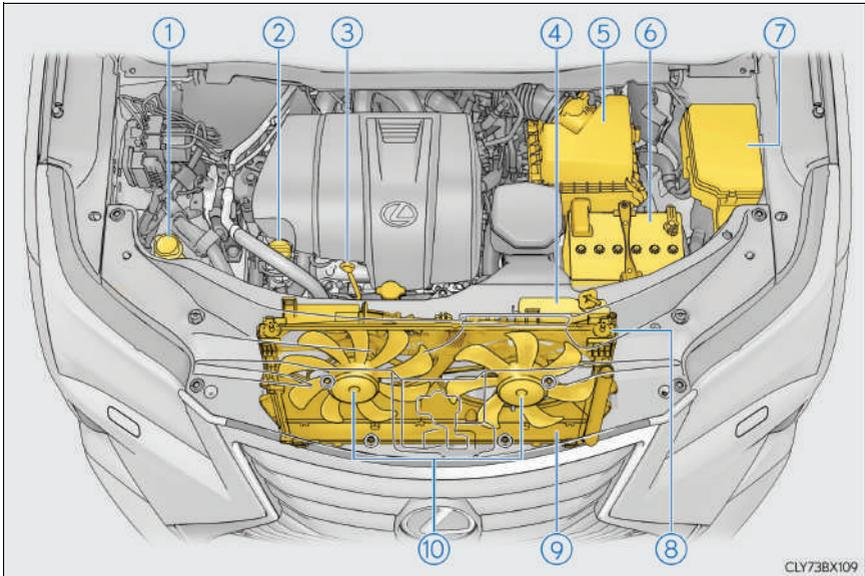

CLY73BX109

- | | | |
|--|--|--|
| ① Tanque de fluido do lavador
(→P. 452) | ⑥ Bateria
(→P. 449) | |
| ② Tampa do bocal de abastecimento
de óleo do motor (→P. 444) | ⑦ Caixa de fusíveis
(→P. 466) | |
| ③ Vareta de nível de óleo do motor
(→P. 442) | ⑧ Radiador
(→P. 447) | |
| ④ Reservatório de líquido de arrefeci-
mento do motor (→P. 446) | ⑨ Condensador
(→P. 447) | |
| ⑤ Filtro de ar (→P. 448) | ⑩ Ventiladores elétricos de arrefeci-
mento | |

Óleo do motor

Com o motor em temperatura operacional e desligado, verifique o nível de óleo indicado na vareta.

■ Inspeção do óleo do motor

- 1 Estacione o veículo em uma superfície nivelada. Após aquecer o motor e desligar o motor, aguarde mais de 5 minutos para que o óleo retorne ao fundo do motor.
- 2 Segure um pedaço de pano sob a extremidade e puxe a vareta.

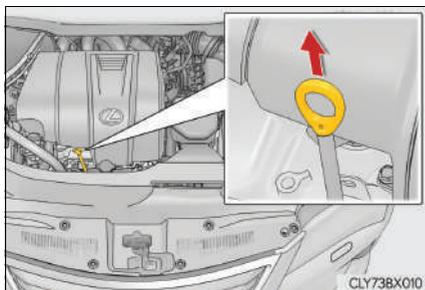

- 3 Limpe a vareta.
- 4 Reintroduza a vareta totalmente.

5 Segurando um pano sob a extremidade, remova a vareta e verifique o nível do óleo.

- ① Baixa
- ② Normal
- ③ Excessivo

► Vareta medidora plana

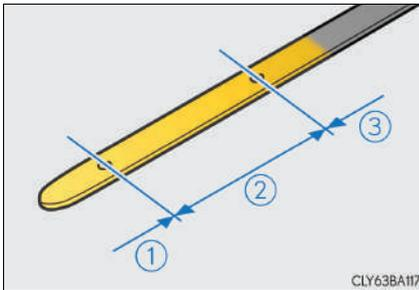

► Vareta medidora com ressalto

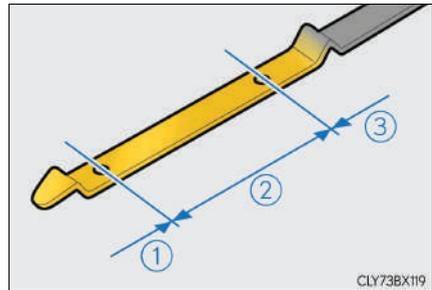

O formato das varetas podem ser diferentes de acordo com o tipo de veículo ou motor.

6 Limpe a vareta e reintroduza-a totalmente.

■ Adição de óleo do motor

Se o nível de óleo estiver abaixo ou próximo do nível baixo, adicione óleo do mesmo tipo existente no motor.

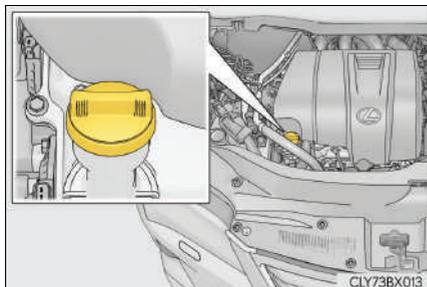

Certifique-se de verificar o tipo de óleo e preparar os itens necessários antes de adicionar óleo.

Classificação de óleo do motor	→P. 579
Qualidade do óleo (Baixo → Cheio)	1,8 L
Itens	Funil limpo

- 1** Remova a tampa de abastecimento de óleo girando-a no sentido anti-horário.
- 2** Adicione óleo lentamente, verificando a vareta medidora.
- 3** Instale a tampa do bocal de enchimento de óleo girando-a no sentido horário.

■ Consumo do óleo do motor

Uma quantidade de óleo é consumida durante a condução. Nas situações descritas abaixo, o consumo de óleo pode aumentar e o óleo pode haver a necessidade de reabastecimento dentro de intervalos de manutenção.

- Quando o motor for novo, por exemplo, logo após a aquisição do veículo ou após a substituição do motor.
- Se um óleo de baixa qualidade ou com viscosidade inadequada for utilizado para o abastecimento.
- Ao dirigir em altas rotações do motor ou com carga pesada ao dirigir acelerando ou desacelerando frequentemente
- Ao deixar o motor em marcha lenta por um longo período, ou ao dirigir frequentemente em tráfego pesado

■ Após a troca de óleo do motor

Os dados de manutenção do óleo do motor devem ser zerados. Execute os seguintes procedimentos:

- 1 Seleccione  no visor multifunção. (→P. 224)
- 2 Pressione  ou  do interruptor de controle do medidor, selecione “Configurações do Veículo” e, depois, “Manutenção do Óleo” (Para confirmar a configuração, pressione .)
- 3 Seleccione “Sim” e pressione .
- 4 Uma mensagem é exibida no visor multifunção.

ATENÇÃO

■ Óleo retirado do motor

- O óleo usado contém contaminantes potencialmente perigosos que poderão causar distúrbios na pele como inflamação ou câncer, portanto esteja atento para evitar o contato constante e prolongado. Para remover da pele o óleo de motor, lave totalmente usando água e sabão.
- Inutilize o óleo usado e os filtros somente conforme os métodos seguros e aceitáveis. Não descarte o óleo usado e os filtros como lixo doméstico comum, na rede de esgoto ou diretamente no solo. Contate uma Concessionária Autorizada Lexus, posto de serviço ou concessionária autorizada de componentes automotivos para informações sobre a reciclagem ou descarte do óleo.
- Não mantenha o óleo usado próximo ao alcance de crianças.

NOTA

■ Para evitar danos sérios ao motor

Verifique regularmente o nível do óleo do motor.

■ Ao substituir o óleo do motor

- Seja cauteloso para não borrifar óleo nos componentes do veículo.
- Evite o abastecimento excessivo uma vez que o motor poderá ser danificado.
- Verifique o nível do óleo na vareta medidora sempre que reabastecer o veículo.
- Certifique-se de que a tampa de abastecimento de óleo do motor seja reapertada corretamente.

Líquido de arrefecimento

O nível do líquido de arrefecimento estará satisfatório se estiver entre as linhas “FULL” e “LOW” no reservatório quando o motor estiver frio.

■ Reservatório de líquido de arrefecimento do motor

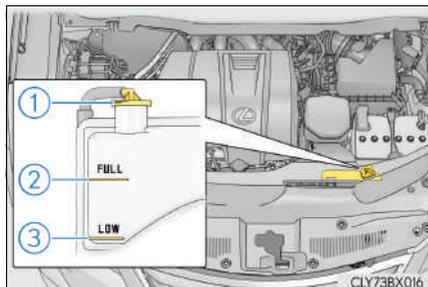

- ① Tampa do reservatório
- ② Linha “FULL” (CHEIO)
- ③ Linha “LOW”

Se o nível estiver na linha ou abaixo da linha “LOW”, adicione líquido de arrefecimento até atingir a linha “FULL”. (→P. 534)

■ Reservatório do líquido de arrefecimento do radiador

- ① Tampa do reservatório
- ② Linha “FULL” (CHEIO)
- ③ Linha “LOW”

Se o nível estiver na linha ou abaixo da linha “LOW”, adicione líquido de arrefecimento até atingir a linha “FULL”. (→P. 534)

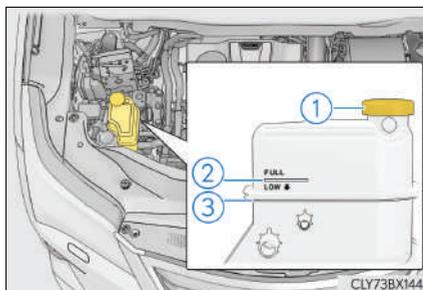

■ Seleção de líquido de arrefecimento

Utilize apenas o “Toyota Super Long Life Coolant”

O “Toyota Super Long Life Coolant” consiste de pré-mistura de 50% de líquido de arrefecimento e 50% de água deionizada. (Temperatura mínima: -35°C [°

Para detalhes adicionais sobre líquido de arrefecimento do motor, contate uma Concessionária Autorizada Lexus.

■ Se o nível do líquido de arrefecimento diminuir logo após o reabastecimento

Inspeccione visualmente o radiador, as mangueiras, as tampas do reservatório de líquido de arrefecimento do motor, o registro de drenagem e a bomba de água.

Se não for identificado vazamento, providencie o teste de pressão da tampa em uma Concessionária Autorizada Lexus e verifique se há vazamentos no sistema de arrefecimento.

⚠ ATENÇÃO

■ Quando o motor estiver quente

Não remova a tampa do reservatório de líquido de arrefecimento do motor, a tampa do reservatório de líquido de arrefecimento do radiador intermediário ou a tampa do radiador.

O sistema de arrefecimento poderá estar pressurizado e poderá haver borrifamento de líquido de arrefecimento em alta temperatura se a tampa for removida, resultando em queimaduras ou outros ferimentos.

⚠ NOTA

■ Ao adicionar líquido de arrefecimento do motor

O líquido de arrefecimento não é água pura nem apenas anticongelante. A mistura correta de água e anticongelante deverá ser usada para que haja lubrificação correta, proteção contra corrosão e arrefecimento. Leia a etiqueta do produto anticongelante ou líquido de arrefecimento.

■ Se houver borrifamento de líquido de arrefecimento

Lave a área atingida com água para evitar danos aos componentes ou à pintura.

Radiador, condensador e radiador intermediário

Verifique se o radiador, condensador e radiador do radiador intermediário e remova quaisquer objetos estranhos.

Se uma das peças acima estiver extremamente suja ou se você não souber as suas condições, leve o seu veículo para uma inspeção na Concessionária Autorizada Lexus.

⚠ ATENÇÃO

■ Quando o motor estiver quente

Não toque no radiador ou condensador uma vez que poderão estar quentes e causar queimaduras.

Filtro de ar

Verifique o filtro de ar conforme segue:

- 1 Solte as presilhas.

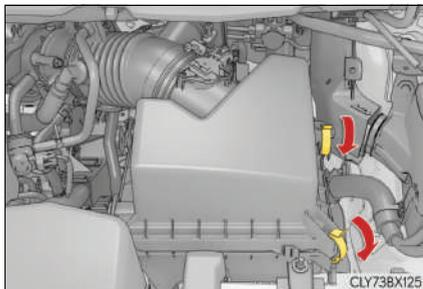

- 2 Levante a tampa e retire o filtro de ar.

Inspeccione a superfície externa do filtro, e substitua-o caso esteja extremamente sujo. Se o filtro estiver apenas um pouco empoeirado, aplique ar comprimido para remover a poeira.

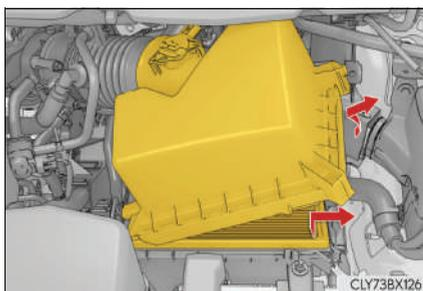

- 3 Após a inspeção, confirme que o filtro está encaixado adequadamente. Encaixe totalmente as garras e, em seguida, prenda a tampa superior da caixa do filtro de ar usando os grampos.

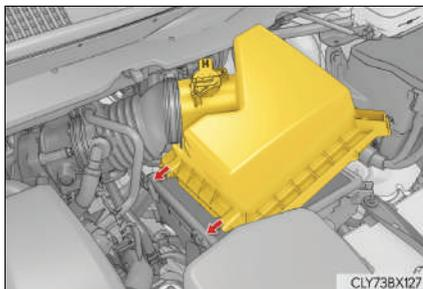

⚠ ATENÇÃO

■ Para evitar a inalação de poeira

Use um respirador ao utilizar ar comprimido para limpar o filtro de ar.

⚠ NOTA

■ Para evitar danos ao motor

Não dirija com o filtro de ar removido. A negligência resultará em desgaste excessivo do motor.

Bateria

Inspeccione a bateria da seguinte maneira:

■ Símbolos de advertência

O significado de cada símbolo de advertência na parte superior da bateria estão indicados abaixo:

	Não fume, mantenha distante de chamas e faíscas		Bateria contém ácido
	Proteja os olhos		Observe as instruções de operação
	Mantenha fora do alcance de crianças		Gases explosivos

■ Exterior da bateria

Confirme que os terminais da bateria não estão corroídos e que não há conexões soltas, rachaduras ou braçadeiras soltas.

- ① Terminais
- ② Braçadeira de fixação

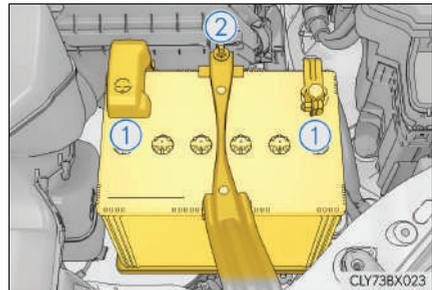

■ Verificação do fluido da bateria

Verifique se o nível está entre as linhas “UPPER LEVEL” (Nível superior) e “LOWER LEVEL” (Nível inferior).

- ① Linha “UPPER LEVEL” (Nível superior)
- ② Linha “LOWER LEVEL” (Nível inferior)

Se o nível de fluido estiver na linha ou abaixo da linha “LOWER LEVEL”, adicione água.

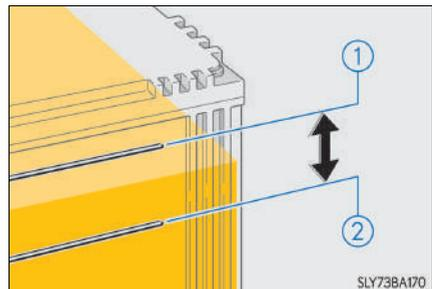

■ Adicionar água destilada

- 1 Remova o bujão de respiro
- 2 Adicione água destilada.

Se não for possível enxergar a linha "UPPER LEVEL", verifique o nível de fluido olhando diretamente na célula.

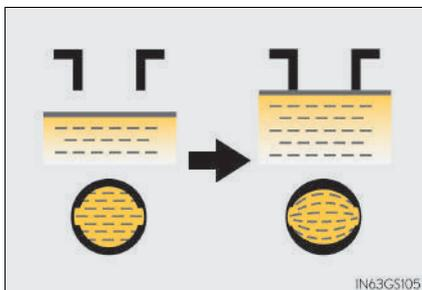

- 3 Recoloque e feche firmemente o bujão de respiro.

■ Antes de recarregar

Durante a recarga, a bateria produz gás hidrogênio, que é inflamável e explosivo. Portanto, observe as seguintes precauções antes de recarregar:

- Se a recarga for efetuada com a bateria instalada no veículo, desconecte o cabo terra.
- Certifique-se de que o interruptor de alimentação elétrica do carregador esteja desligado ao conectar e desconectar os cabos do carregador à bateria.

■ Após a recarga/reconexão da bateria

- Poderá não haver partida do motor. Siga o procedimento abaixo para inicializar o sistema.
 - 1 Posicione a alavanca de mudança de marchas em P.
 - 2 Abra e feche qualquer uma das portas.
 - 3 Reinicie o motor.
- Poderá não ser possível destravar as portas usando o sistema inteligente de entrada e partida imediatamente após reconectar a bateria. Se isso ocorrer, use o controle remoto ou a chave mecânica para travar/destravar as portas.
- Ligue o motor com o botão de partida no modo ACESSÓRIOS. O motor poderá não dar partida com o botão de partida desligado. No entanto, o motor funcionará normalmente a partir da segunda tentativa.
- O modo do botão de partida é registrado pelo veículo. Se a bateria for desconectada e reconectada, o veículo retornará o modo do botão de partida ao estado em que estava antes da bateria ser desconectada. Certifique-se de desligar o botão de partida antes de desconectar a bateria. Seja extremamente cauteloso ao conectar a bateria se o modo do botão de partida antes de desconectar a bateria não for conhecido.

Se não houver partida mesmo após várias tentativas de todos os métodos acima, entre em contato com a Concessionária Autorizada Lexus.

 **ATENÇÃO**
■ Produtos químicos na bateria

A bateria contém substâncias venenosas e ácido sulfúrico corrosivo e poderá produzir hidrogênio que é inflamável e explosivo. Para reduzir o risco de ferimentos graves ou fatais, observe as seguintes precauções ao trabalhar na bateria ou nas proximidades dela:

- Não provoque faíscas tocando os terminais da bateria com ferramentas.
- Não fume nem acenda fósforos nas proximidades da bateria.
- Evite o contato com os olhos, pele e roupas.
- Jamais inale ou permita a ingestão de eletrólito.
- Use óculos de segurança ao trabalhar próximo da bateria.
- Mantenha as crianças afastadas da bateria.

■ Onde carregar a bateria com segurança

Sempre carregue a bateria em uma área aberta. Não carregue a bateria em uma garagem ou ambiente fechado onde não haja ventilação suficiente.

■ Medidas de emergência sobre o eletrólito

- Se houver contato de eletrólito nos olhos
Lave os olhos com água pura por um período mínimo de 15 minutos e providencie atendimento médico imediato. Se possível, continue aplicando água com esponja ou pano durante o trajeto até a assistência médica.
- Se houver contato de eletrólito na pele
Lave bem a área afetada. Se houver a sensação de dor ou queimadura, procure assistência médica imediatamente.
- Se houver contato de eletrólito nas roupas
O eletrólito poderá passar do tecido para a sua pele. Imediatamente tire a roupa e observe o procedimento acima se necessário.
- Se houver ingestão acidental de eletrólito
Beba uma quantidade grande de água ou leite. Providencie assistência médica imediatamente.

■ Quando o fluido da bateria for insuficiente

Não use se o fluido na bateria não for suficiente. Há um possível perigo de que a bateria possa explodir.

 **NOTA**
■ Quando recarregar a bateria

Nunca recarregue a bateria com o motor em funcionamento. Além disso, certifique-se de que todos os acessórios estejam desligados.

■ Quando adicionar água destilada

Evite abastecer demasiadamente. A água derramada durante a recarga da bateria pode causar corrosão.

Fluido do lavador

Se nenhum dos lavadores funcionar ou a mensagem “Windshield Washer Fluid Low” (Nível Baixo de Fluido do Lavador do Para-brisa) for exibida no visor multifunção, o reservatório do lavador poderá estar vazio. Adicione fluido do lavador.

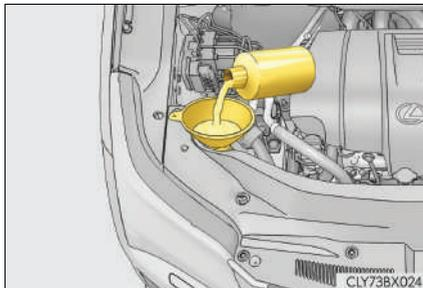

⚠️ ATENÇÃO

■ Ao adicionar fluido do lavador

Não adicione fluido do lavador quando o motor estiver quente ou em funcionamento, uma vez que o fluido contém álcool e poderá entrar em combustão, caso respingue no motor etc.

⚠️ NOTA

■ Não use outro produto além de fluido do lavador

Não use água e sabão ou anticongelante para motor ao invés do fluido do lavador. Fazer isso pode causar estrias nas superfícies pintadas do veículo, bem como danificar a bomba e levar a problemas de não pulverização do fluido do lavador.

■ Diluição de fluido do lavador

Dilua o fluido do lavador com água conforme necessário.

Consulte as temperaturas de congelamento listadas na etiqueta do recipiente do fluido do lavador.

Pneus

Substitua ou faça rodízio dos pneus conforme os planos de manutenção e desgaste das bandas de rodagem.

Inspeção dos pneus

Verifique os indicadores de desgaste de banda estão aparentes nos pneus. Também verifique os pneus quanto a desgaste desigual, desgaste excessivo em um dos lados da banda de rodagem, por exemplo.

Verifique a condição do pneu reserva temporário compacto e a pressão se não houver rodízio.

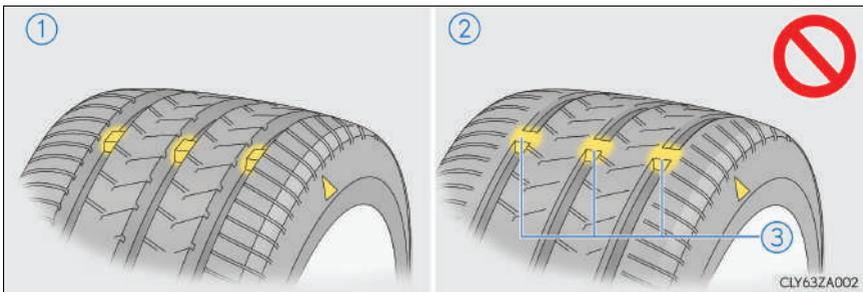

- ① Banda de rodagem nova
- ② Banda de rodagem desgastada
- ③ Indicador de desgaste da banda de rodagem

A posição dos indicadores de desgaste da banda de rodagem é indicada pelas marcas "TWI" ou "Δ", etc., moldadas na parede lateral de cada pneu.

Substitua os pneus se os indicadores de desgaste de banda estiverem aparentes nos pneus.

Rodízio dos pneus

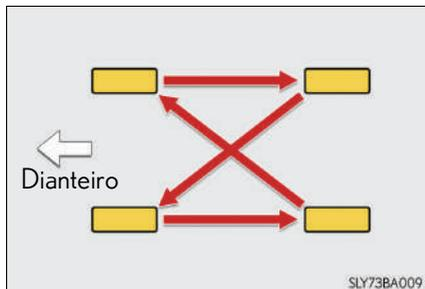

Faça o rodízio dos pneus na ordem indicada.

Para equalizar o desgaste dos pneus e ajudar a prolongar a vida útil dos pneus, a Lexus recomenda que o rodízio dos pneus seja feito aproximadamente a cada 5.000 km

■ Ao substituir os pneus do veículo

Os pneus deverão ser substituídos se:

- Os indicadores de desgaste de banda estão aparentes em um pneu.
- Se houver danos nos pneus como cortes, separações ou rachaduras suficientemente profundas para expor a lona do pneu, e dilatação indicando dano interno.
- Um pneu esvazia repetidamente ou não permite o reparo adequado devido ao tamanho ou localização de um corte ou outros danos

Em caso de dúvida, consulte uma Concessionária Autorizada Lexus.

■ Substituição de pneus e rodas

■ Vida útil dos pneus

Qualquer pneu com mais de 6 anos deverá ser verificado por um técnico qualificado, mesmo que tenha sido raramente usado ou não haja danos evidentes.

- Se o pneu reserva temporário compacto acondicionado estiver inclinado ou batendo durante a condução, o pneu reserva temporário compacto pode não estar apropriadamente acondicionado. Armazene o pneu reserva temporário compacto novamente ao realizar o seguinte procedimento de troca de pneu corretamente:

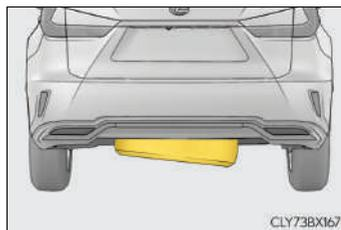

- 1 Se o pneu reserva temporário compacto estiver inclinado, o gancho pode estar travado na abertura da roda. Se um pneu reserva temporário compacto estiver batendo durante a condução, pode haver a possibilidade de ele não estar totalmente levantado. Abaixar o pneu reserva temporário compacto ao nível do chão e certifique-se de que o gancho esteja perpendicular à abertura da roda.
- 2 Levante o pneu vagarosamente e de forma firme até que o som de um clique seja ouvido e a alça do macaco mecânico salte.

Se o pneu reserva temporário compacto não puder ser abaixado, o cabo elétrico pode estar rompido. Providencie a inspeção do veículo em uma Concessionária Autorizada Lexus.

■ Verificações de rotina da pressão de inflagem

Certifique-se de verificar a pressão de inflagem dos pneus como parte da rotina de verificações diárias do veículo.

ATENÇÃO

■ Ao inspecionar ou substituir os pneus

Observe as precauções abaixo para evitar acidentes.

A negligência poderá resultar em danos aos componentes do conjunto de tração, bem como características perigosas de manuseio, que poderão causar acidentes com ferimentos graves ou fatais.

- Não instale pneus de fabricação, modelos ou padrão de banda de rodagem diferentes. Além disso, não instale pneus com desgaste de banda de rodagem diferentes.
- Use somente pneus nas dimensões recomendadas pela Lexus.
- Não instale pneus radiais, diagonais cintados ou diagonais, simultaneamente.
- Não use pneus que tenham sido usados em outro veículo. Não use pneus se você não conhecer a condição de uso anterior.
- Não realize o rebocamento se um pneu reserva temporário compacto estiver instalado no veículo.

Pressão de inflagem dos pneus

Mantenha a pressão de inflagem correta dos pneus. A pressão de inflagem dos pneus deverá ser verificada no mínimo mensalmente. Entretanto, a Lexus recomenda que a pressão seja verificada a cada 2 semanas. (→P. 581, 581)

Etiqueta de informação para carga do pneu

A pressão de inflagem está especificada na etiqueta que fica na coluna do lado do motorista descrita na imagem.

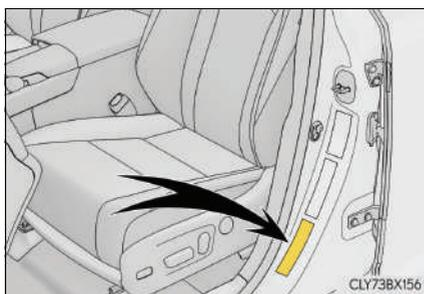

■ Efeitos da pressão de inflagem incorreta

Dirigir com pneus inflados incorretamente poderá resultar em:

- Menor economia de combustível
- Menos conforto ao dirigir e dirigibilidade insatisfatória
- Menor vida útil do pneu devido a desgaste
- Redução na segurança
- Danos ao conjunto de tração

Se um pneu exigir inflagem frequente, providencie a inspeção em uma Concessionária Autorizada Lexus.

■ Instruções sobre a inspeção da pressão de inflagem

Ao verificar a pressão de inflagem, observe o seguinte:

- Inspeção somente quando os pneus estiverem frios.
Se o veículo permaneceu estacionado por no mínimo 3 horas e não foi dirigido além de 1,5 km, a pressão de inflagem correta para pneu frio será obtida.
- Sempre use um inflador de pressão de pneu.
É difícil avaliar se um pneu está inflado adequadamente apenas com base na aparência.
- É normal que a pressão de inflagem do pneu esteja maior após a condução, visto que calor é gerado nos pneus. Não reduza a pressão de inflagem do pneu após dirigir.
- O peso dos passageiros e bagagem deverá ser considerado para que o veículo seja balanceado.

 **ATENÇÃO****■ A inflagem correta é essencial para aumentar o desempenho dos pneus**

Mantenha os pneus inflados corretamente.

Se os pneus não estiverem inflados corretamente, as seguintes condições poderão ocorrer, podendo levar a um acidente, resultando em ferimentos graves ou morte:

- Desgaste excessivo
- Desgaste irregular
- Dirigibilidade insatisfatória
- Possibilidade de estouros resultantes de pneus superaquecidos.
- Vazamento de ar entre o pneu e a roda
- Deformação da roda e/ou danos ao pneu
- Maior possibilidade de danos ao pneu durante a condução (devido a riscos na estrada, juntas de expansão, extremidades acentuadas na estrada etc.)

 **NOTA****■ Ao inspecionar e ajustar a pressão de inflagem dos pneus**

Reinstale as tampas das válvulas.

Se a tampa da válvula não for instalada, sujeira ou umidade poderão entrar na válvula e causar um vazamento de ar, resultando em redução da pressão de inflagem do pneu.

Rodas

Substitua uma roda que esteja empenada, trincada ou excessivamente corroída. Caso contrário, o pneu poderá separar da roda ou causar perda de controle da dirigibilidade.

Seleção de roda

Ao substituir as rodas, certifique-se de que sejam equivalentes às removidas em termos de capacidade de carga, diâmetro, largura do aro e inserção*.

As rodas de reposição estão disponíveis na Concessionária Autorizada Lexus.

*: Convencionalmente refere-se a “desvio axial”.

A Lexus não recomenda usar:

- Rodas de tipos ou dimensões diferentes
- Rodas usadas
- Rodas empenadas que foram recuperadas

Precauções quanto às rodas de alumínio

- Use somente as porcas de rodas e chaves de rodas Lexus, projetadas para uso em rodas de alumínio.
- Ao fazer o rodízio, reparar ou trocar os pneus, verifique se as porcas das rodas continuam apertadas após dirigir 1.600 km.
- Use somente pesos de balanceamento genuínos Lexus ou equivalentes e um martelo de plástico ou borracha ao fazer o balanceamento das rodas.



ATENÇÃO

■ Ao substituir as rodas

- Não use rodas de tamanhos diferentes daquelas recomendadas no Manual do Proprietário, pois isso resultará em perda do controle de manuseio.
- Nunca use uma câmara de ar interna em uma roda com vazamento e projetada para pneu sem câmara. Isto poderá resultar em acidente, causando ferimentos graves ou fatais.

■ É proibido o uso de rodas defeituosas

Não use rodas trincadas ou reformadas.

Isso pode causar vazamento de ar do pneu durante a condução, possivelmente resultando em acidente.

Filtro do ar condicionado

O filtro do ar condicionado deverá ser limpo ou trocado regularmente para manter a eficiência do ar condicionado.

Método de remoção

- 1 Desligue botão de partida.
- 2 Abra o porta-luvas. Deslize o amortecedor para retirá-lo.

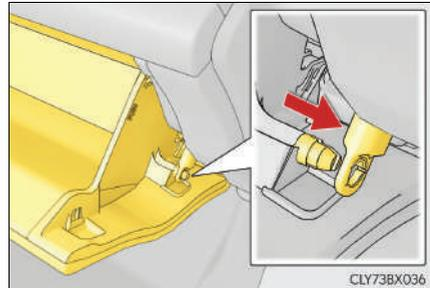

- 3 Empurre o porta-luvas no exterior do veículo para desconectar as garras. Em seguida, retire o porta-luvas e desconecte as garras inferiores.

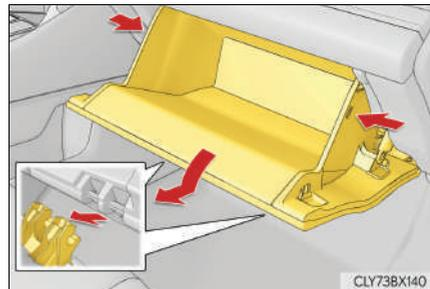

- 4 Remova a tampa.

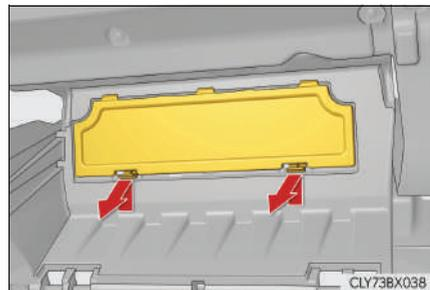

5 Remova a tampa do filtro.

- ① Destrave a tampa do filtro.
- ② Mova a tampa do filtro na direção da seta e, depois, puxe-os das garras.

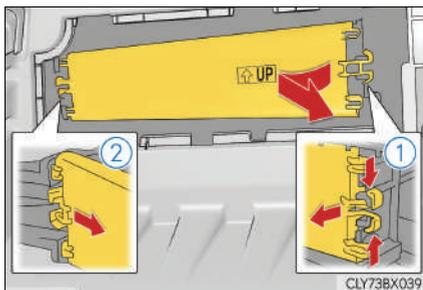

6 Remova a caixa do filtro.

Pode haver objetos estranhos sobre o filtro do ar-condicionado.

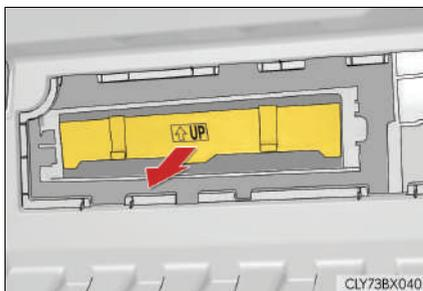

7 Remova o filtro do ar condicionado da caixa do filtro e substitua-o por um novo.

As marcas “-UP” ↑UP” mostradas no filtro e a caixa dele deverão ficar viradas para cima.

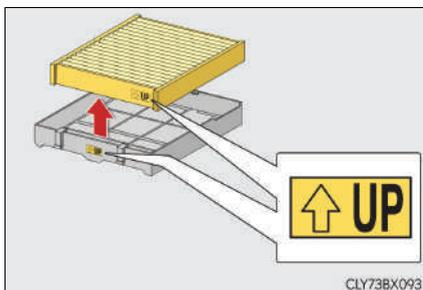

■ **Intervalo de troca**

Inspecione e substitua o filtro do ar condicionado de acordo com o programa de manutenção. Em áreas com poeira ou fluxo pesado de tráfego, poderá ser necessário menor intervalo de troca.

■ **Se o fluxo de ar dos difusores diminuir drasticamente**

○ filtro poderá estar obstruído. Verifique o filtro e substitua-o se necessário.

■ **Filtro de ar condicionado com função desodorizante**

Quando as fragrâncias são colocadas dentro do seu veículo, o efeito desodorizante pode ser enfraquecido significativamente por um breve período.

Quando sair continuamente do ar condicionado, substitua o filtro do ar condicionado.

 NOTA**■ Ao utilizar o sistema de ar condicionado.**

Certifique-se de que o filtro de ar condicionado esteja sempre instalado.
Utilizar um sistema de ar condicionado sem filtros pode danificar o sistema.

■ Para evitar danos à tampa do filtro

Ao mover a tampa do filtro na direção da seta para soltar o encaixe, preste atenção não aplique força excessiva nas garras. Caso contrário, as garras serão danificadas.

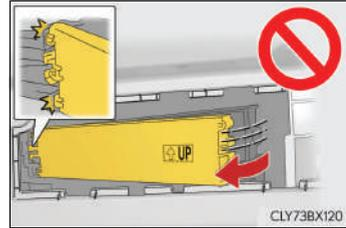

Borrachas do limpador do para-brisa

Substituição da borracha do limpador do para-brisa

- 1 Altere a posição de descanso dos limpadores do para-brisa para a posição de serviço, utilizando a alavanca do limpador e, depois, levante o limpador do para-brisa. (→P. 245)

- 2 Enquanto pressiona e segura o botão de destravamento da palheta do limpador, remova-a.

Ao realizar essa operação, certifique-se de segurar a parte do gancho da haste do limpador com firmeza.

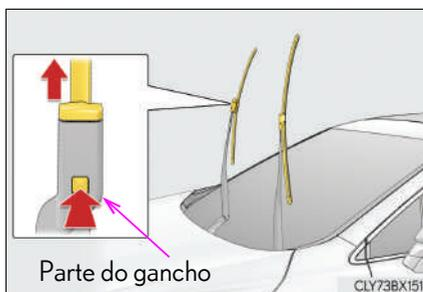

- 3 Ao soltar a tampa da trava, utilize uma ferramenta como uma chave de fenda, se necessário, para remover a borracha do limpador.

Segure a tampa na extremidade da borracha do limpador e remova-a. (a tampa é parte integral da borracha do limpador.) Se utilizar uma chave de fenda, certifique-se de envolvê-la com fita para proteger a palheta do limpador.

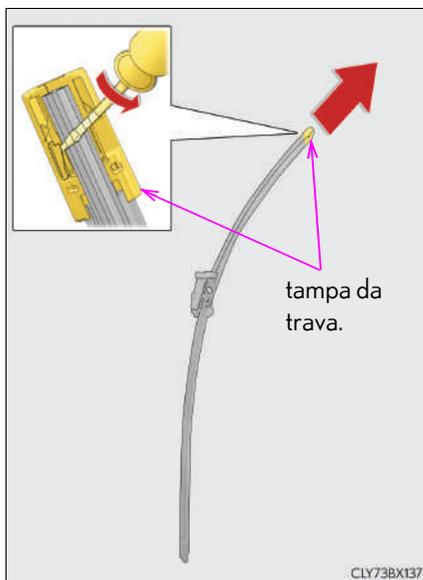

- 4 Instale uma borracha nova no limpador.

Certifique-se de empurrar a borracha firmemente até que a tampa da trava esteja encaixada.

Depois da instalação, verifique se a tampa da trava está devidamente presa.

- 5 Instale a palheta na haste do limpador.

Certifique-se de empurrar a palheta até que ela trave.

Ao realizar essa operação, certifique-se de segurar a parte do gancho da haste do limpador com firmeza.

Depois da instalação, verifique se a palheta do limpador está devidamente presa.

- 6 Depois de substituir as borrachas do limpador, abaixe os limpadores e os coloque na posição retraída. (→P. 246)

Não dirija o veículo com os limpadores do para-brisa levantados.

■ **Substituição da borracha do limpador do vidro traseiro**

Solicite a substituição da borracha do limpador do vidro traseiro em uma Concessionária Autorizada Lexus.

■ **Manuseio das palhetas e borrachas do limpador do para-brisa**

O manuseio inadequado das borrachas e palhetas do limpador pode danificá-las. Se for difícil seguir o procedimento de substituição das palhetas e borrachas do limpador do para-brisa com precisão, entre em contato com a Concessionária Autorizada Lexus.

Bateria da chave eletrônica

Substitua a bateria por outra nova caso esteja descarregada.

Os itens abaixo serão necessários:

- Chave de fenda
- Bateria de lítio CR2032

Substituição da bateria

1 Remova a chave mecânica.

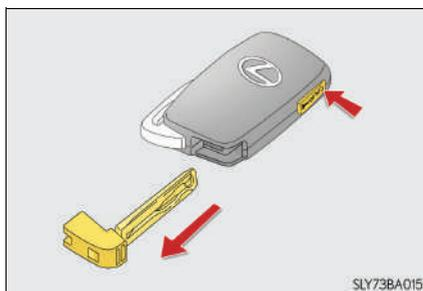

2 Remova a tampa.

Para evitar danos à chave, cubra a ponta da chave de fenda com uma fita.

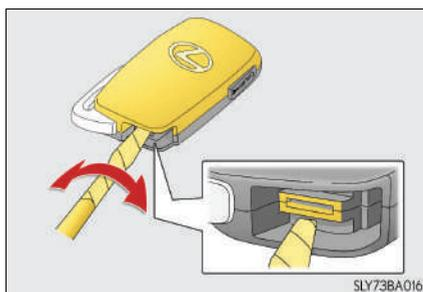

3 Remova a bateria descarregada.

Ao remover a cobertura, o módulo da chave eletrônica pode grudar na cobertura e a bateria pode não ser visível. Neste caso, remova o módulo da chave eletrônica para remover a bateria.

Introduza uma bateria nova mantendo o terminal "+" voltado para cima.

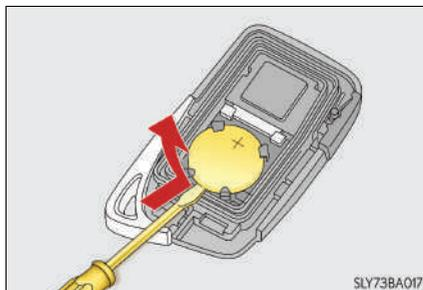

■ Use uma bateria de lítio CR2032

- As baterias podem ser adquiridas na Concessionária Autorizada Lexus, lojas de utensílios elétricos ou revendedores de câmeras fotográficas.
- Substitua somente usando o mesmo tipo ou equivalente recomendado pelo fabricante.
- Descarte as baterias usadas conforme a legislação local.

■ Quando a bateria da chave eletrônica estiver descarregada

Poderá haver os sintomas abaixo:

- O sistema inteligente de entrada e partida e o controle remoto não funcionarão adequadamente.
- O alcance operacional será reduzido.

**ATENÇÃO****■ Baterias e outras peças removidas**

Estes componentes são pequenos e se ingeridos por crianças poderão causar asfixia. Mantenha distante de crianças. A negligência poderá resultar em ferimentos graves ou fatais.

**NOTA****■ Para operação normal após substituição da bateria**

Observe as precauções abaixo para evitar acidentes:

- Sempre trabalhe com as mãos secas.
A umidade poderá causar oxidação da bateria.
- Não toque nem move outro componente no interior do controle remoto.
- Não dobre os terminais da bateria.

Inspeção e troca de fusíveis

Se algum componente elétrico não funcionar, poderá haver algum fusível queimado. Se isto acontecer, verifique e substitua os fusíveis conforme necessário.

- 1 Desligue botão de partida.
- 2 Abra a tampa da caixa de fusíveis.

► Compartimento do motor

Pressione a guia para dentro e levante a tampa para retirá-la.

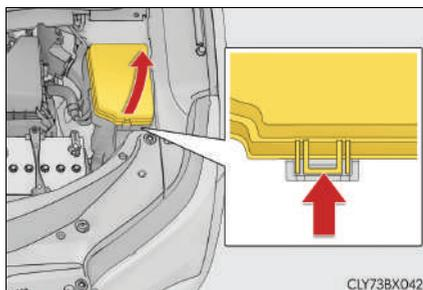

► Painel de instrumentos do lado esquerdo

Remova a tampa.

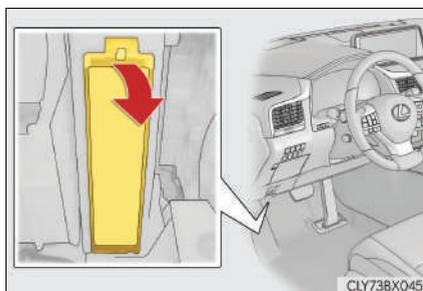

- 3 Remova o fusível usando a ferramenta de remoção.

Apenas alguns fusíveis podem ser removidos utilizando a ferramenta de extração.

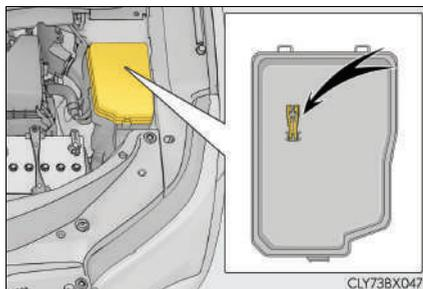

4 Verifique se o fusível está queimado.

- ① Fusível normal
- ② Fusível queimado

Substitua o fusível queimado por um novo de amperagem nominal apropriada. A amperagem nominal poderá ser encontrada na tampa da caixa de fusíveis.

Muitos tipos de fusíveis são utilizados neste veículo. Esta ilustração mostra um tipo comum de fusível utilizado neste veículo.

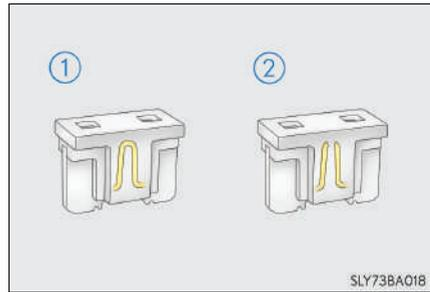
**■ Após a troca do fusível**

- Se as luzes não acenderem após a troca do fusível, poderá ser necessário trocar uma lâmpada. (→P. 469)
- Se o fusível substituído queimar novamente, solicite a inspeção do veículo em uma Concessionária Autorizada Lexus.

■ Se houver sobrecarga em um circuito

Os fusíveis foram projetados para queimar antes que o chicote elétrico seja danificado.

■ Ao substituir as lâmpadas

A Lexus recomenda o uso de produtos genuínos Lexus projetados para este veículo. Como algumas lâmpadas são conectadas a circuitos projetados para impedir sobrecarga, peças não genuínas ou não projetadas para este veículo podem ser inúteis.

 **ATENÇÃO****■ Para evitar desativações de sistema e incêndio no veículo**

Observe as precauções abaixo.

A negligência poderá causar danos ao veículo, e possivelmente um incêndio ou ferimentos.

- Nunca use um fusível com amperagem nominal (em watts) superior à indicada, nem use qualquer outro objeto para substituir um fusível.
- Sempre use um fusível genuíno Lexus.
Jamais substitua um fusível usando fio elétrico, mesmo que temporariamente.
- Não modifique os fusíveis ou as caixas de fusíveis.

 **NOTA****■ Antes de substituir os fusíveis**

Solicite a identificação da causa da sobrecarga elétrica e o respectivo reparo em uma Concessionária Autorizada Lexus assim que possível.

Lâmpadas

Você mesmo poderá substituir as lâmpadas abaixo. O nível de dificuldade na substituição varia conforme a lâmpada. Como há perigo de danos aos componentes, recomendamos que a substituição seja realizada pela Concessionária Autorizada Lexus.

Preparando a substituição de uma lâmpada

Verifique a potência (watts) da lâmpada a ser substituída. (→P. 580)

Cancelar o sistema da tampa traseira elétrica

→P. 173

Posições das lâmpadas

■ Dianteira

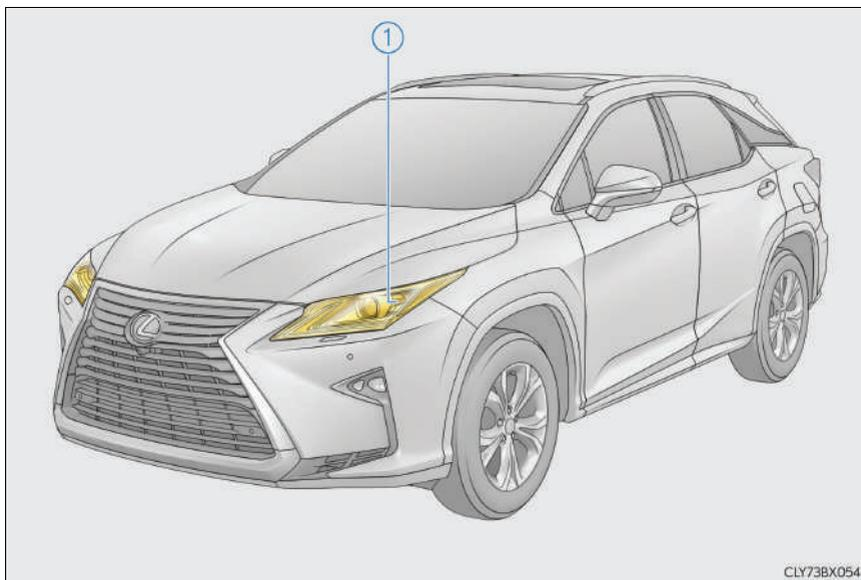

- ① Sinalizador de direção dianteiro (veículos com faróis simples)

■ Traseira

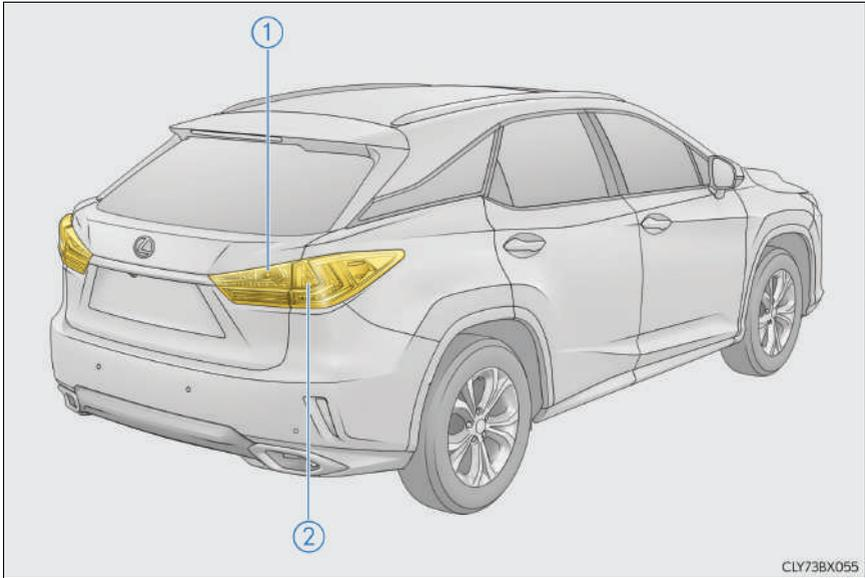

- ① Luz de ré
- ② Sinalizadores de direção traseiros (veículos com faróis de feixe simples)

Troca de lâmpadas

■ Luzes sinalizadoras de direção dianteiras (veículos com faróis de feixe simples)

- 1 Para garantir que haja espaço o bastante para realizar o serviço, esterce o volante de direção para mover as rodas dianteiras para longe da lâmpada que será substituída.

Remova as 3 presilhas da moldura interna do para-lama.

Gire o volante de direção para esquerda ao substituir a lâmpada do lado direito e vire o volante de direção para direita ao substituir a lâmpada do lado esquerdo.

Ao remover a presilha da moldura interna do para-lama, utilize uma chave de fenda de ponta plana para alavancar a parte central e remover a presilha inteira.

- 2 Puxe a moldura interna do para-lama até que o conector seja visível.

- 3 Remova parcialmente a moldura interna do para-lama e vire a base da lâmpada em sentido anti-horário e, depois disso, remova-a.

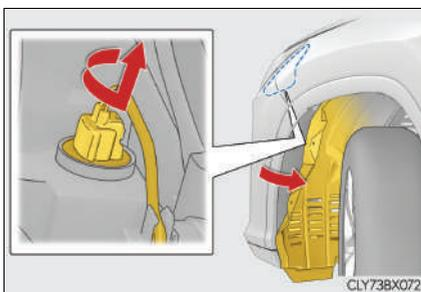
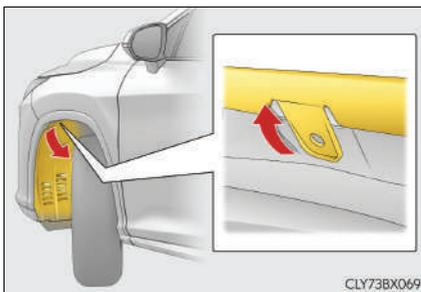
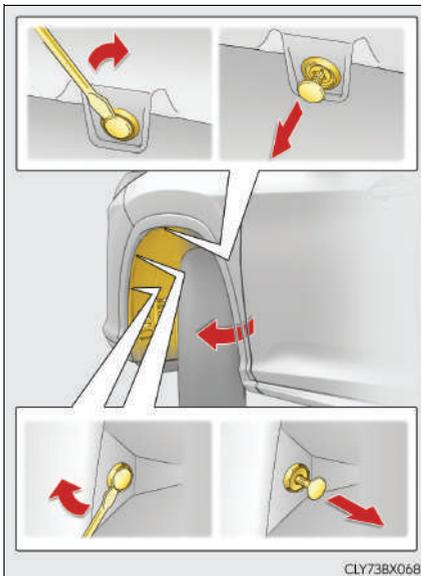

- 4 Remova a lâmpada.

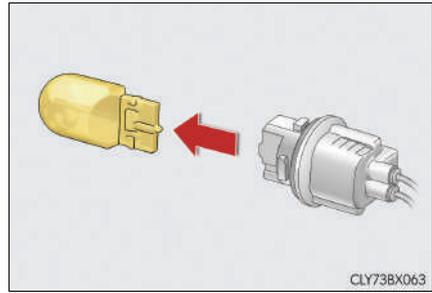

- 5 Instale uma lâmpada nova e, em seguida, instale a base de bulbo na unidade da luz inserindo-a e girando-a em sentido horário.

Depois de instalar a base da lâmpada, balance-a levemente para se certificar de que está instalada com firmeza e ligue as luzes sinalizadoras de direção para verificar se não há vazamento de luz entre a base da lâmpada e a unidade de iluminação.

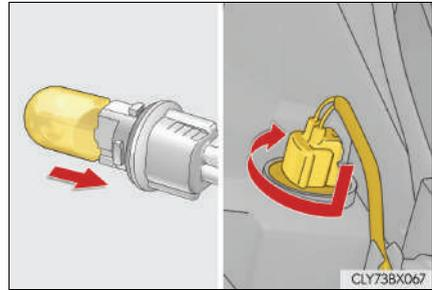

- 6 Reinstale a moldura interna do para-lama e instale as 3 presilhas.

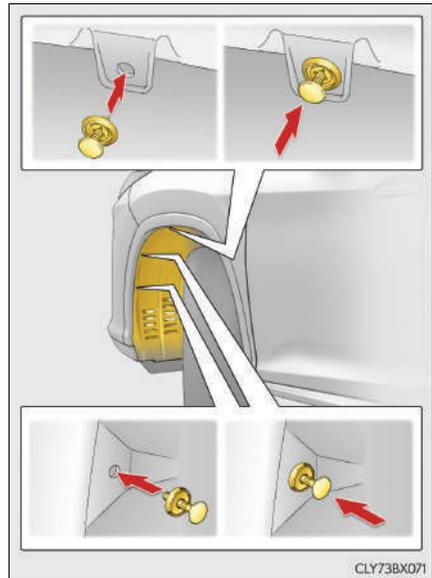

■ Luze sinalizadoras de direção traseiras (veículos com faróis de feixe simples)

- 1** Abra a tampa traseira e aplique fita de proteção na parte envolta da lanterna traseira da carroçaria do veículo.

Utilizando a fita de proteção, etc. não utilize fita adesiva comum, pois ela pode deixar resíduos ou danificar a pintura no processo de remoção.

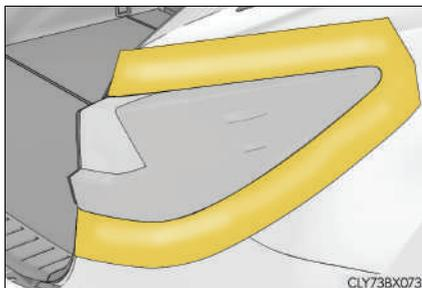

- 2** Utilizando uma chave de fenda, remova a tampa.

Para evitar arranhões no veículo, cubra a ponta da chave de fenda de ponta chata com um tecido, etc.

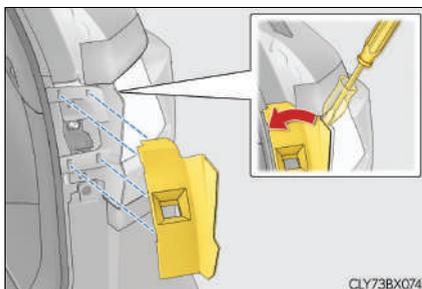

- 3** Remova os 2 parafusos.

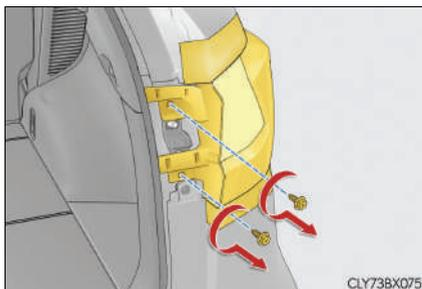

4 Remova a unidade da lanterna traseira.

- ① Prenda 2 grandes pedaços de fita de proteção na unidade da lanterna traseira e dobre o excesso na metade.
- ② Segure a parte dobrada e puxe-a em direção a parte traseira do veículo para remover a unidade da luz.

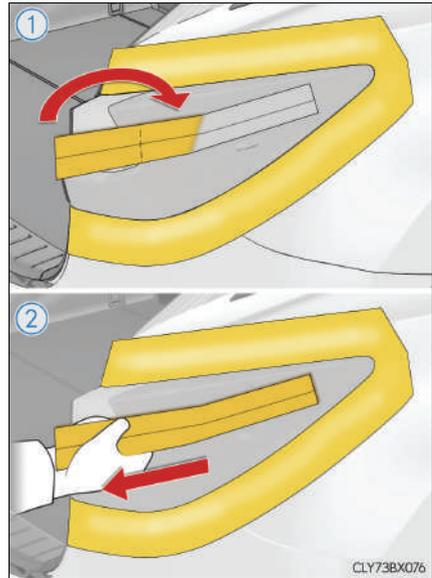

5 Gire a base da lâmpada no sentido anti-horário e remova-a.

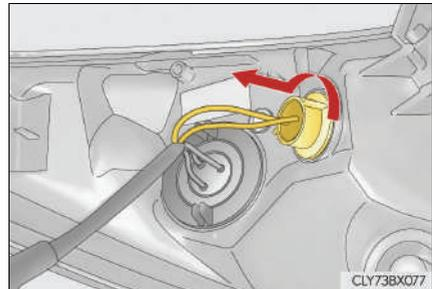

6 Remova a lâmpada.

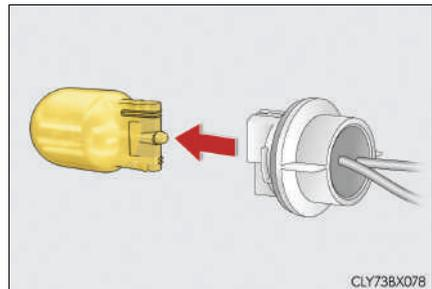

- 7** Instale uma lâmpada nova e, em seguida, instale a base de bulbo na unidade da luz inserindo-a e girando-a em sentido horário.

Depois de instalar a base da lâmpada, balance-a levemente para se certificar de que está instalada com firmeza e ligue as luzes sinalizadoras de direção traseiras para verificar se não há vazamento de luz entre a base da lâmpada e a unidade de iluminação.

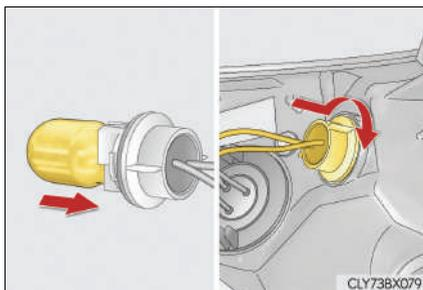

- 8** Instale a unidade da luz.

Alinhe as abas e empurre a unidade de iluminação

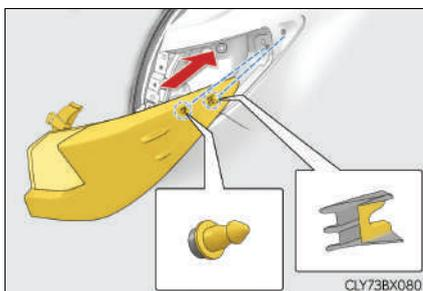

- 9** Instale os 2 parafusos.

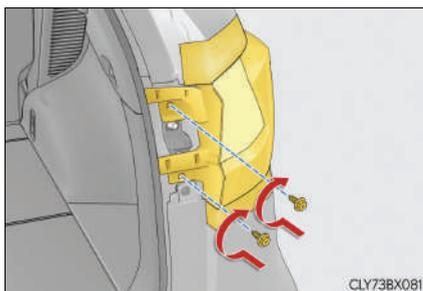

- 10** Instale a tampa.

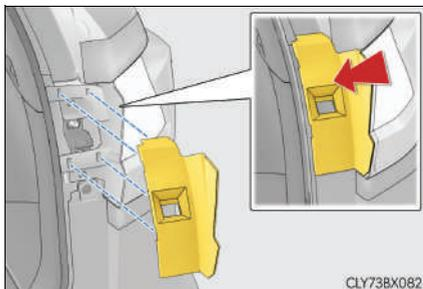

- 11** Remova a fita de proteção.

■ Luzes de ré

- 1 Abra a tampa traseira e remova a cobertura.

Utilizando uma chave de fenda, remova a tampa.

Para evitar arranhões no veículo, cubra a ponta da chave de fenda de ponta chata com um tecido, etc.

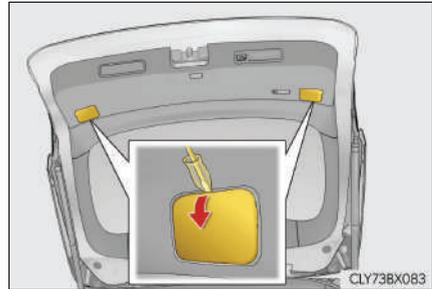

- 2 Gire a base da lâmpada no sentido anti-horário e remova-a.

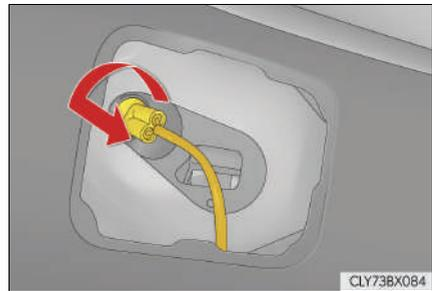

- 3 Remova a lâmpada.

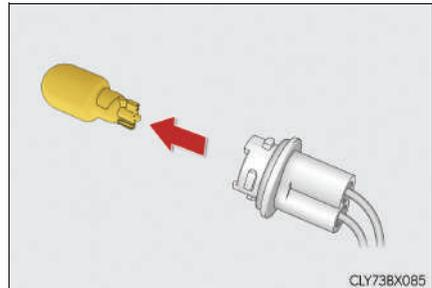

- 4 Instale uma lâmpada nova e, em seguida, instale a base de bulbo na unidade da luz inserindo-a e girando-a em sentido horário.

Depois de instalar a base da lâmpada, balance-a levemente para se certificar de que está instalada com firmeza e ligue as luzes de ré para verificar se não há vazamento de luz entre a base da lâmpada e a unidade de iluminação.

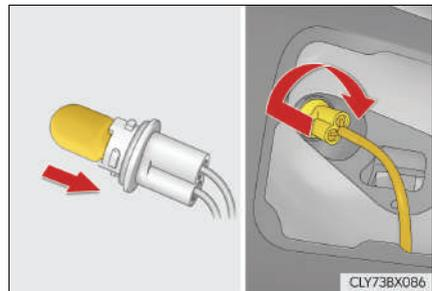

- 5 Instale a tampa.
Alinhe as abas da tampa com as ranhuras e instale-a.



■ Substituição das lâmpadas descritas abaixo

Se algumas das lâmpadas listadas abaixo queimarem, providencie a troca em uma Concessionária Autorizada Lexus.

- Facho baixo do farol
- Faróis altos
- Luzes sinalizadoras de direção dianteiras (veículos com faróis de feixe triplo)
- Luzes de posição dianteiras e luzes diurnas
- Faróis de neblina
- Luzes de neblina traseiras
- Luz sinalizadora de direção traseira (veículos com faróis de feixe triplo)
- Sinalizadores de direção laterais
- Lanternas de freio/traseiras
- Lâmpada da luz de posição lateral traseira
- Luz de freio elevada
- Luzes da placa de licença
- Luzes externas para os pés

■ Luzes de LED

Os faróis baixos, faróis altos, os sinalizadores de direção dianteiros (veículos com faróis triplo), luzes de posição dianteiras e luzes diurnas, faróis de neblina dianteiros, luzes de direção, lanternas de neblina traseiras, sinalizadores de direção traseiros (veículos com faróis triplo), sinalizadores de direção laterais, lanternas traseiras/freio, luzes delimitadoras laterais traseiras, luz de freio elevada, luzes da placa de licença e luzes do compartimento para os pés são compostas por vários LEDs. Se algum dos LEDs queimar, providencie a troca da lâmpada em uma Concessionária Autorizada Lexus.

■ Concentração de condensação interna nas lentes

Formação de condensação temporária no interior das lentes dos faróis não significa a presença de uma falha. Nas situações abaixo, entre em contato com a Concessionária Autorizada Lexus para obter mais informações:

- Gotas grandes de água acumuladas no interior das lentes.
- Depósito de água no interior do farol.

■ Ao substituir as lâmpadas

→P. 467



ATENÇÃO

■ Para evitar ferimentos

Antes de realizar quaisquer procedimentos de substituição das lâmpadas, certifique-se de que o motor está desligado. A negligência resultará em queimaduras causadas por componentes quentes ou parte do seu corpo pode ficar presa em um componente em operação, possivelmente causando ferimentos graves.

■ Troca de lâmpadas

- Desligue os faróis. Não tente substituir a lâmpada imediatamente após apagar os faróis.
As lâmpadas estarão muito quentes e poderão causar queimaduras.
- Não toque o vidro da lâmpada com as mãos desprotegidas. Quando for inevitável segurar a parte de vidro da lâmpada, utilize e segure com um tecido limpo e seco para evitar que umidade e oleosidade entrem em contato com a lâmpada.
E, também, se a lâmpada estiver riscada ou cair, poderá explodir ou trincar.
- Instale as lâmpadas e todos os componentes usados para fixá-las. A negligência poderá resultar em danos por aquecimento, fogo, ou entrada de água na unidade do farol. Isto poderá danificar os faróis ou causar condensação nas lentes.
- Não tente reparar ou desmontar quaisquer lâmpadas, conectores, circuitos elétricos ou componentes.
Isso poderá resultar em ferimentos graves ou fatais devido a choque elétrico.

■ Para evitar danos ou incêndio

- Certifique-se de que as lâmpadas estejam devidamente assentadas e travadas.
- Verifique a potência em watts da lâmpada antes da instalação para evitar danos por aquecimento.

Lexus Total Assistance

8

8-1. Lexus Total Assistance

Lexus Total Assistance	482
Condições gerais.....	483
Como acionar o Lexus Total Assistance	484
Serviços.....	485
Serviços adicionais.....	491
Exclusões.....	492

8-2. Informações essenciais

Sinalizadores de emergência	493
Se for necessário parar o veículo em uma emergência..	494

8-3. Medidas em caso de emergência

Se for necessário rebocar o veículo.....	495
Se você achar que algo está errado	501
Sistema de desligamento da bomba de combustível	502

Se uma luz de advertência acender ou o alarme soar ...

Se uma mensagem de advertência for exibida.....

Se furar um pneu.....

Se não houver partida do motor

Se a chave eletrônica não funcionar corretamente.....

Se a bateria do veículo estiver descarregada.....

Em caso de superaquecimento do veículo

Se o veículo atolar

8-4. Diagnóstico de falhas

O que fazer se... ..

Lexus Total Assistance

O Lexus Total Assistance é um programa que oferece serviços exclusivos de socorro e auxílio para proprietários de veículos Lexus quando uma pane e/ou acidente impossibilite o veículo de se locomover. O cliente Lexus pode contar com a assistência 24 horas, em todos os dias do ano, inclusive sábados, domingos e feriados. O serviço atende todo o território nacional, Argentina, Uruguai, Paraguai e Chile.

Este serviço é gratuito e possui validade de 4 anos a partir da data de compra de seu veículo Lexus.



TOTAL ASSISTANCE

O Serviço de Assistência ao Cliente Lexus possui profissionais treinados, prontos para fornecer orientações e informações sobre produtos e serviços Lexus, colocando à sua disposição um atendimento personalizado de segunda à sexta, das 9:00 às 16:30 para reclamações e das 8:00 às 20:00 para informações, através do e-mail: clientes@sac.lexusbrasil.com.br ou pelo telefone 0800-539-87-27 (ligações do Brasil) ou 55-11-4126-1938 (ligações do Exterior - solicite ligação a cobrar para a telefonista local).

SAC

0800-539-87-27

Condições gerais

Veículos assistidos

Veículos automotores de passeio comercializados no Brasil pela Lexus através de sua Rede de Concessionárias Autorizadas.

Beneficiários

Toda pessoa condutora ou proprietário do veículo assistido, assim como toda pessoa transportada no momento da pane ou acidente, a título gratuito, observado o limite máximo de capacidade do veículo.

Os proprietários de veículos de uso comercial (taxistas, locadoras de veículos, frotistas, etc.), bem como as pessoas transportadas nos mesmos não poderão usufruir do benefício do carro reserva, fazendo jus aos demais serviços oferecidos.

Validade

O Lexus Total Assistance é válido gratuitamente por 48 (quarenta e oito) meses, contados a partir da data de venda constante na nota fiscal ao primeiro proprietário do veículo.

Pane e acidente

O Lexus Total Assistance destina-se a assistência em caso de pane (defeito espontâneo de origem mecânica ou elétrica) ou acidente (colisão, abalroamento ou capotagem com envolvimento direto ou indireto do veículo) que impeçam a locomoção do veículo assistido por seus próprios meios. Equiparam-se à pane e ao acidente para fins desta assistência os casos de falta de combustível, pneus furados ou avariados, quebra ou perda de chaves, desde que impeçam a locomoção do veículo por seus próprios meios.

Como acionar o Lexus Total Assistance

Para assistência no Brasil ligue gratuitamente para o Lexus Total Assistance através do 0800-0010101.

Para assistência nos demais países do Mercosul e no Chile ligue 55-11-4126-1938. Neste último caso, contatar a telefonista internacional e solicitar “cobro revertido” (chamada a cobrar).

Tenha à mão os seguintes dados:

- I. Número do chassi (VIN);
- II. Nome completo e endereço do proprietário;
- III. Telefone para contato;
- IV. Localização precisa do veículo;
- V. Motivo da chamada;
- VI. Quilometragem do veículo.

Serviços

Os serviços serão prestados de acordo com as disponibilidades locais para atendimento ao veículo no local, solicitação de carro reserva, transporte alternativo para retorno ou continuação de viagem, ou ainda, hospedagem.

Reboque / Transporte do veículo

Na ocorrência de pane ou acidente o Lexus Total Assistance providenciará o reboque ou o transporte do veículo até a concessionária mais próxima. Os serviços de reboque ou transporte para veículos que estejam transportando carga, somente serão prestados após a retirada da mesma pelo beneficiário ou por outra pessoa por ele designada. O Lexus Total Assistance não transportará qualquer tipo de carga.

Caso a necessidade de utilização do reboque ou do transporte ocorrer em feriados, finais de semana ou após o horário comercial, o veículo assistido será rebocado / transportado até um local seguro e será removido para a concessionária mais próxima no próximo dia útil.

O serviço de reboque será oferecido uma única vez por evento.

Carro reserva

Em caso de pane ou acidente que imobilize o veículo de passeio assistido por um período superior a 24 (vinte e quatro) horas para a realização do devido reparo, o beneficiário terá direito a um carro reserva, desde que o veículo tenha sido rebocado ou transportado inicialmente pela Lexus Total Assistance.

A Lexus Total Assistance colocará a disposição do beneficiário um veículo locado, se possível similar ao Toyota Corolla Automático, por um período máximo de 4 (quatro) dias consecutivos, contados a partir da data de retirada do veículo locado. Não havendo disponibilidade local para um veículo locado similar ao Toyota Corolla, a escolha do modelo do veículo ficará a critério do Lexus Total Assistance.

O Lexus Total Assistance arcará com as despesas referentes às diárias e às diárias e a proteção contra danos do veículo locado (com franquia a cargo do usuário, sendo 10% do valor dos reparos em caso de danos parciais e 20% em caso de Perda Total do veículo).

O beneficiário será responsável pela apresentação de cartão de crédito e/ou cheque caução para garantias das despesas extras, tais como combustível, pedágio, franquia em caso de acidente e/ou avaria, diárias excedentes, quilome-

tragem excedente sobre eventuais limites estipulados pela empresa locadora, multas, horas adicionais de locação, eventuais despesas de devolução, bem como pela contratação de seguros adicionais oferecidos pela respectiva locadora.

O beneficiário também será responsável por quaisquer danos materiais e/ou pessoais, decorrentes do mau uso ou de acidentes decorridos com os veículos locados, bem como custos adicionais e de opção do beneficiário.

O beneficiário está sujeito às normas e procedimentos estabelecidos pela locadora indicada, inclusive no que tange aos horários para devolução do veículo.

Observações:

- Caso a locação do carro reserva encerrar no final de semana ou feriado, o beneficiário deverá devolver o mesmo no dia útil subsequente. Em caso de pane ou acidente ocorridos na sexta-feira após o horário comercial, sábados, domingos e feriados, o beneficiário terá direito a um transporte alternativo. (→P.487)
- O Lexus Total Assistance não fornecerá carro reserva blindado.
- A efetiva disponibilidade do carro reserva está subordinada ao cumprimento, pelo beneficiário, das normas internacionais de locação de veículos, bem como às normas internas das respectivas locadoras.

Falta de combustível (pane seca)

Na ocorrência de pane por falta de combustível o Lexus Total Assistance enviará um reboque ou transporte ao local do evento para conduzir o veículo até o posto de abastecimento mais próximo, ficando por conta do beneficiário o pagamento referente ao valor do combustível.

Bateria

Na ocorrência de pane por falta de carga na bateria, o Lexus Total Assistance enviará um prestador de serviço a fim de carregá-la no local.

Troca de pneu

Para os casos de pneus furados ou quebra de roda, o Lexus Total Assistance enviará um prestador de serviço para efetuar a substituição do mesmo pelo estepe do veículo. Este serviço não cobre o reparo do pneu ou roda, nem substituição dos mesmos por novos ou a aquisição de pneu ou roda novos.

Transporte alternativo

Em caso de pane ou acidente inicialmente rebocado ou transportado pelo Lexus Total Assistance e constatada a impossibilidade de consertar o veículo no mesmo dia, será providenciado o retorno dos beneficiários até o domicílio de residência do proprietário (constante no registro do Lexus Total Assistance) ou até destino desejado, desde que o custo ou distância para o local de destino seja equivalente à distancia entre o local do evento e a do referido domicílio. Caso o custo seja superior, o beneficiário poderá optar pela complementação do valor.

O meio de transporte alternativo será escolhido em função da disponibilidade nas linhas de transporte regulares que operem no trajeto estabelecido, comprometendo-se o Lexus Total Assistance em transportar os beneficiários, preferencialmente, de acordo com a seguinte ordem: (I) via aérea, (II) rodoviária, (III) ferroviária, (IV) fluvial e (V) marítima. O retorno poderá incluir a combinação de mais de um dos meios de transporte mencionados, ficando a critério exclusivo do Lexus Total Assistance tal combinação.

O beneficiário não terá direito ao serviço de transporte alternativo caso o veículo sofra pane ou acidente no seu endereço residencial.

Chaveiro

Ocorrendo perda ou quebra da chave do veículo, tentativa de roubo, ou ainda permanência da chave no interior do veículo trancado, o Lexus Total Assistance providenciará o envio de um chaveiro ao local, ocasião em que arcará com os custos relativos à mão-de-obra e ao deslocamento do profissional. A confecção da chave é realizada exclusivamente em uma concessionária e o seu custo será suportado pelo beneficiário.

Hospedagem

Na impossibilidade de fornecer um meio de transporte alternativo em tempo hábil, devido a estrutura local ou ao horário do evento, o Lexus Total Assistance arcará com o pagamento de 3 (três) diárias em hotel, preferencialmente de 5 estrelas, em sua rede credenciada mais próxima, para todos os ocupantes do veículo no momento da ocorrência de pane ou do acidente, de acordo com a disponibilidade da infra-estrutura hoteleira local. Será coberta a diária do hotel, correndo as demais despesas por conta dos beneficiários.

Retirada do veículo

Caso o veículo seja reparado fora do domicílio do proprietário, o Lexus Total Assistance colocará a disposição do proprietário ou da pessoa por ele designada (através de autorização por escrito), uma passagem de ida relativa ao trecho compreendido entre seu domicílio e a respectiva concessionária, para a devida retirada do veículo. O meio de transporte utilizado obedecerá a ordem descrita. (→P.487)

O beneficiário poderá optar pelo transporte do veículo reparado para seu domicílio, por via rodoviária (transportadora), desde que os valores sejam equivalentes à passagem relativa ao trecho compreendido entre o domicílio e o local da respectiva concessionária. Caso o custo do transporte seja superior, o beneficiário poderá optar pela complementação do valor (opção válida somente para território brasileiro).

Transmissão de mensagem urgente

O Lexus Total Assistance, através de sua Central de Atendimento, auxiliará o beneficiário na transmissão de todas as mensagens de caráter urgente que se façam necessárias.

Envio de motorista

Caso o beneficiário permaneça hospitalizado em decorrência de acidente, fisicamente impedido de conduzir o veículo para retorno ao domicílio, ou em caso de falecimento e não houver pessoas habilitadas para conduzir o veículo, o Lexus Total Assistance colocará a disposição, desde que haja disponibilidade, um motorista profissional para conduzir o veículo, ou disponibilizará meio de transporte alternativo. (→P.487)

Remoção médica

Em caso de sinistro ocorrido a mais de 50 km do município de domicílio do segurado, do qual decorra ferimento do segurado/conductor e/ou dos acompanhantes em que, após serem prestados os primeiros socorros ao(s) ferido(s) em unidades de pronto socorro ou equivalentes, seja necessária a remoção do(s) ferido(s) para uma unidade hospitalar mais apropriada, a Assistência deverá providenciar tal remoção pelo meio de transporte mais adequado para a situação (ambulância, avião em linha normal, avião UTI, etc.).

A remoção do segurado e/ou de seu(s) acompanhante(s) ferido(s) será feita quando tal providência for julgada necessária a juízo do:

- a) médico encarregado do atendimento emergencial;
- b) a equipe médica da Assistência;
- c) eventualmente, o médico do próprio segurado e/ou de seu(s) acompanhante(s) ferido(s).

O meio de transporte a ser oferecido será também definido por consenso entre os médicos acima referidos, que ainda deverão estabelecer a unidade hospitalar para a qual será(ão) transportado(s) o(s) ferido(s). A Assistência não é responsável pelo ingresso do(s) ferido(s) na unidade hospitalar previamente contatada.

Prolongamento de estadia

Se após ocorrência de acidente ou doença súbita e por prévia recomendação do médico afiliado responsável pelo atendimento, e o estado do cliente não justificar hospitalização ou remoção médica e se seu regresso não se puder realizar na data inicialmente prevista, a Central de Atendimento encarrega-se das despesas a serem realizadas com estadia em hotel, sendo excluídas da garantia quaisquer despesas que não integrem a diária, tais como, telefonemas, frigobar e similares.

Hospedagem de acompanhante e transporte de acompanhant

Em consequência do acidente ocorrido e no caso a lesão ou doença do Segurado não permitir a continuidade da viagem ou o regresso ao seu domicílio pelo meio inicialmente previsto, a Central de Atendimento assumirá os seguintes serviços aos acompanhantes:

- Transporte em linha regular, dos acompanhantes, até a residência habitual do Segurado ou até o local onde o mesmo se encontre hospitalizado;
- Caso exista apenas uma única pessoa como acompanhante e o local de hospitalização seja o mesmo onde ocorreu o sinistro ou evento que gerou a Assistência, poderá optar por permanecer no local para acompanhar o tratamento do Segurado hospitalizado, e neste caso, a Central de Atendimento arcará com os custos de estadia neste local.

Traslado de corpos

Franquia de 50 KM. Na eventualidade de falecimento do segurado durante a viagem, em decorrência de sinistro com o veículo, a Assistência custeará e cuidará das formalidades necessárias ao retorno do(s) corpo(s), inclusive do transporte dos restos mortais para o município de sepultamento no Brasil.

Retorno antecipado por morte de parente ou retorno após alta médica

Franquia de 50 KM. Se durante a viagem do Segurado, falecer seu cônjuge ou algum parente de primeiro grau, a Central de Atendimento organizará e assumirá as despesas adicionais resultantes da volta antecipada do cliente ao local da inumação em território nacional. O meio de transporte será o disponível no local, a critério da Assistência, sempre que o Segurado não puder retornar pelo meio inicialmente utilizado na viagem ou que este não o conduza em tempo hábil. Este serviço também se aplica ao cliente que tiver alta médica para que retorne ao seu domicílio.

Serviços adicionais

Serviços disponíveis gratuitamente para o modelo LS500h.

Consulte condições gerais para modelos ES350 e RX350 através do Serviço de Assistência ao Cliente Lexus.

Motorista profissional para viagens

○ Lexus Total Assistance disponibilizará um motorista profissional previamente cadastrado para dirigir o veículo de propriedade do usuário por período pré-determinado, exclusivamente para viagens de longa distância. ○ usuário deverá solicitar o serviço com antecedência mínima de 48 (quarenta e oito) horas.

○ serviço estará disponível exclusivamente nas seguintes cidades:

São Paulo-SP, Rio de Janeiro-RJ, Belo Horizonte-MG, Curitiba-PR, Porto Alegre-RS, Florianópolis-SC, Salvador-BA, Brasília-DF.

Remoção programada do veículo

Para a realização de reparos no veículo ou instalação de acessórios, o usuário poderá solicitar o serviço de remoção do veículo de sua propriedade do local de sua residência até um concessionário, e posteriormente o mesmo serviço para o trajeto de retorno.

○ usuário deverá solicitar o serviço com antecedência mínima de 48 (quarenta e oito) horas.

Exclusões

O Lexus Total Assistance estará automaticamente desobrigado da prestação dos serviços de assistência nas seguintes hipóteses:

I. Na ocorrência de casos fortuitos ou eventos de força maior, tais como: greves, convulsões sociais, interdição dos meios ou vias de transporte ou comunicação, calamidade pública (incêndios, inundações, etc.), acidentes que impliquem em retardamento na execução dos serviços, atos ou determinações do Poder Público que impeçam a execução dos serviços, etc.

II. Na ocorrência de pane ou acidentes decorrentes da participação do beneficiário em competições automobilísticas, provas preparatórias, rachas, jogos, concursos, etc.

III. No caso de falta de comunicação adequada do veículo ou uso indevido do mesmo, sendo que, se constatada tal hipótese, após o primeiro atendimento do veículo, não serão fornecidos o atendimento e/ou serviços complementares.

IV. Caso o veículo se locomova por seus próprios meios, ou seja rebocado / transportado por terceiros não autorizados, já que o Lexus Total Assistance é um serviço de atendimento para casos de emergências.

V. Caso ocorra pane e/ou acidente envolvendo o veículo, mesmo que indiretamente, decorrente de atos culposos ou dolosos praticados pelo beneficiário.

VI. Na hipótese de pane ou acidente em decorrência do uso abusivo de álcool (embriaguez e alcoolismo), uso de drogas ou entorpecentes pelo beneficiário. Ou de participação do mesmo em apostas, duelos, crimes, disputas, salvo em caso de legítima defesa.

Adicionalmente o Lexus Total Assistance não se responsabiliza por:

I. Reembolso de despesas de conserto, após a entrada do veículo na concessionária.

II. Objetos deixados no veículo quando reparados no local ou rebocado.

III. Reembolso ou indenização de serviços solicitados diretamente pelo beneficiário, sem a intervenção ou autorização do Lexus Total Assistance.

IV. Despesas que o beneficiário teria normalmente suportado, ainda que realizadas em condições previstas neste folheto, tais como: alimentação, despesas extras de hotel e diárias, em casos de estadia anteriormente prevista no local da ocorrência da pane ou acidentes, etc.

O Lexus Total Assistance reserva-se o direito de alterar os termos e as condições de utilização dos serviços aqui previstos sempre que necessário e sem aviso prévio.

Sinalizadores de emergência

Utilize os sinalizadores de emergência para alertar os outros motoristas caso seja necessário parar o veículo na pista devido a falha, etc.

Pressione o interruptor.

Todas as luzes sinalizadoras de direção piscarão. Para desativá-las, pressione novamente o interruptor.

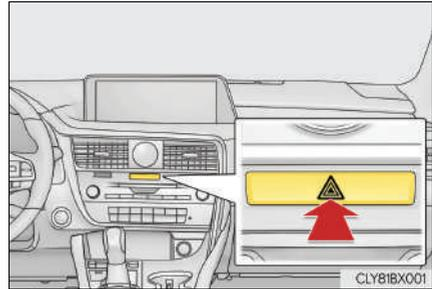

■ Sinalizadores de emergência

Se os sinalizadores de emergência ficarem ativados durante um longo período quando o motor não estiver funcionando, a bateria poderá descarregar.

Se for necessário parar o veículo em uma emergência

Apenas em uma emergência, como por exemplo, se for impossível parar o veículo da maneira convencional, pare o veículo de acordo com o procedimento abaixo:

- 1** Pressione o pedal de freio de forma firme e constante com ambos os pés
Não bombeie o pedal de freio repetidamente, pois isto aumentará o esforço necessário para diminuir a velocidade do veículo.
 - 2** Posicione a alavanca de mudança de marchas em N.
 - ▶ Caso a alavanca de mudança de marchas esteja posicionada em N
 - 3** Após reduzir a velocidade, pare o veículo em um local seguro fora da pista.
 - 4** Desligue o motor.
 - ▶ Se não for possível mover a alavanca de mudança de marchas para a posição N
 - 3** Mantenha o pedal de freio pressionado com ambos os pés para que a velocidade do veículo seja reduzida o máximo possível.
 - 4** Para desligar o motor, pressione e mantenha pressionado o botão de partida por 2 segundos ou mais, ou pressione-o brevemente por 3 vezes ou mais consecutivamente.
- 

Pressione e segure por 2 segundos ou mais, ou pressione brevemente 3 vezes ou mais

CLY81BX003
- 5** Pare o veículo em um local seguro fora da estrada.

ATENÇÃO

■ Caso seja necessário desligar o motor com o veículo em movimento

A assistência elétrica para os freios e o volante de direção deixará de funcionar, fazendo com que o pedal de freio seja mais difícil de se pressionar, além de dificultar o esterçamento do volante de direção tornando-o mais resistente à força aplicada pelo motorista. Desacelere o máximo possível antes de desligar o motor.

Se for necessário rebocar o veículo

Se houver necessidade de rebocar o veículo, recomendamos que o procedimento seja feito por uma Concessionária Autorizada Lexus ou serviço de rebocamento especializado, usando um caminhão com sistema de levantamento das rodas ou caminhão com plataforma.

Use um sistema de corrente de segurança em toda operação de rebocamento e observe toda legislação federal/estadual e local.

Modelos 4x4: Se houver a necessidade de rebocar o veículo com um caminhão com sistema de levantamento das rodas, use um carrinho de reboque. (→P. 496, 499)

Situações em que é necessário contatar as Concessionárias Autorizadas da Marca Lexus antes de rebocar o veículo

○ que segue poderá evidenciar problema na transmissão. Antes de rebocar o veículo, entre em contato com a Concessionária Autorizada Lexus ou um serviço de reboque comercial.

- ○ motor está funcionando, mas o veículo não se movimenta.
- ○ veículo produz ruídos anormais.

Rebocamento com um caminhão tipo guincho

Para evitar danos à carroçaria, não faça o rebocamento com um caminhão tipo guincho.



Rebocamento com caminhão com sistema de levantamento das rodas

► Pela extremidade dianteira

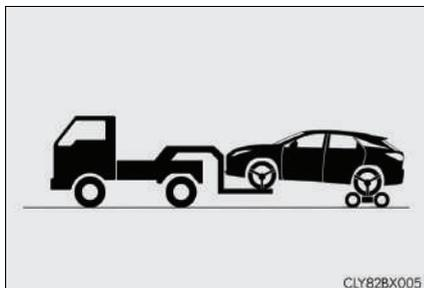

Use um carrinho de rebocamento sob as rodas traseiras.

► Pela extremidade traseira

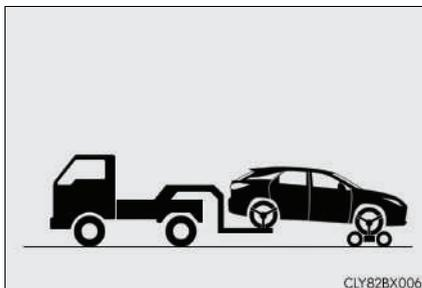

Use um carrinho de rebocamento sob as rodas dianteiras.

Utilizando um caminhão guincho com plataforma

Se o seu veículo for transportado por um caminhão de plataforma, ele deverá ser amarrado nas posições indicadas na ilustração.

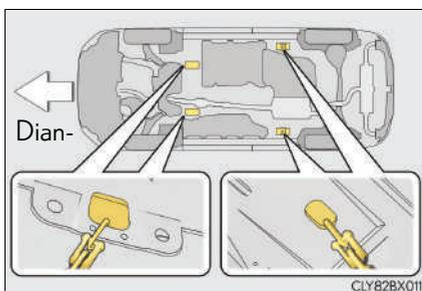

Se forem usadas correntes ou cabos para amarrar o veículo, os ângulos sombreados em preto deverão ser de 45°.

Não aperte excessivamente as amarrações caso contrário o veículo poderá ser danificado.

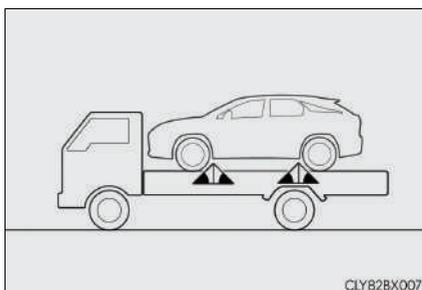

Rebocamento de emergência

Se, em uma emergência, não houver disponibilidade de um caminhão de reboque, o veículo poderá ser rebocado temporariamente usando cabos ou correntes fixados nos olhais de rebocamento de emergência. Isto só deve ser feito em superfícies asfaltadas e estáveis por, no máximo, 80 Km a menos de 30 km/h. O motorista deverá estar no veículo para esterçar e acionar os freios. As rodas do veículo, conjunto de tração, eixos, direção e freios devem estar em boas condições.

Procedimento de rebocamento de emergência

- 1 Retire o olhal de rebocamento. (→P. 514)
- 2 Remova a tampa do olhal.

► Exceto os modelos F SPORT

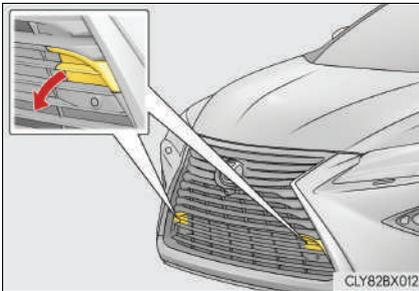

► Modelos F SPORT

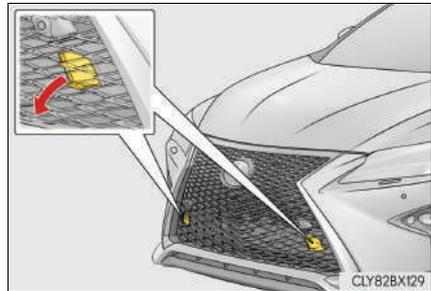

- 3 Introduza o olhal de rebocamento no orifício e aperte parcialmente com a mão.

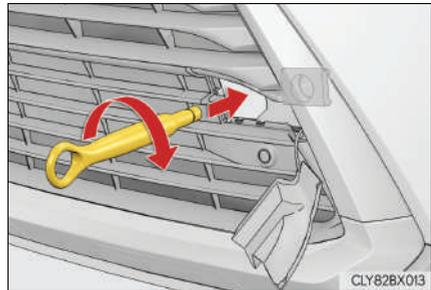

- 4 Aperte firmemente o olhal de reboque usando uma chave de roda ou uma barra de metal rígida.

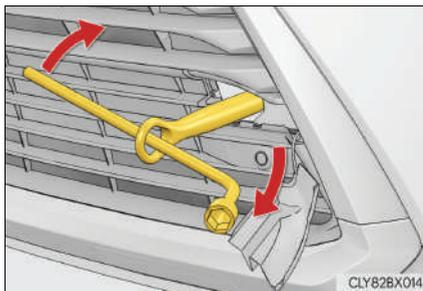

- 5 Fixe firmemente os cabos e correntes ao olhal de reboque. Tenha cuidado para não danificar a carroçaria do veículo.
- 6 Entre no veículo que será rebocado e acione a partida do motor. Se o motor não der partida, coloque o botão de partida no modo ON (Ligado).
- 7 Coloque a alavanca de mudança de marchas em N e libere o freio de estacionamento. Quando não for possível mover a alavanca de mudança de marchas: →P. 324

■ Durante o rebocamento

Se o motor não estiver funcionando, a assistência elétrica para os freios e a direção não irão funcionar, dificultando o esterçamento e a frenagem.

■ Chave de roda

A chave de roda está instalada no compartimento de bagagem. (→P. 514)

⚠️ ATENÇÃO

Observe as precauções abaixo.
A negligência poderá resultar em ferimentos graves ou fatais.

■ Ao rebocar o veículo

▶ Modelos 4x4

Certifique-se de transportar o veículo com todas as quatro rodas levantadas do chão. Se o veículo for rebocado com os pneus no chão, a árvore de transmissão ou os componentes relacionados poderão ser danificados, o veículo poderá desprender-se do caminhão.

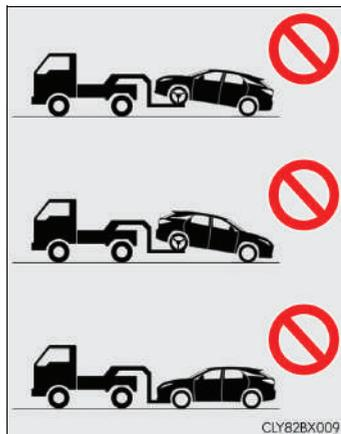

⚠️ ATENÇÃO

■ Durante o rebocamento

- Ao rebocar usando cabos ou correntes, evite partidas repentinas etc., que aplicam força excessiva aos olhais de reboque, cabos ou correntes. Os olhais, cabos ou correntes de reboque podem ser danificados, os seus pedaços podem atingir pessoas e causar ferimentos graves.
- Não desligue o botão de partida.
É possível que o volante de direção trave e não possa ser operado.

■ Instalação do olhal de rebocamento no veículo

Certifique-se de que o olhal de rebocamento esteja instalado firmemente. Se não estiver instalado firmemente, o olhal de rebocamento poderá se soltar durante o rebocamento.

 NOTA

- **Para evitar danos ao veículo ao rebocar usando um caminhão com sistema de levantamento das rodas**
 - Não reboque o veículo pela parte traseira se o botão de partida estiver desligado. O mecanismo de travamento de direção não é forte o bastante para manter as rodas dianteiras em linha reta.
 - Ao levantar o veículo, mantenha a altura livre da pista adequada para o rebocamento na extremidade oposta do veículo levantado. Sem a folga adequada, o veículo poderá ser danificado durante o rebocamento.
- **Para evitar danos ao veículo ao rebocar usando um caminhão tipo guincho**

Não reboque usando um caminhão tipo guincho, seja pela extremidade dianteira ou traseira.
- **Para evitar danos ao veículo durante um rebocamento de emergência**

Não prenda cabos ou correntes aos componentes da suspensão.

Se você achar que algo está errado

Se identificar algum dos sintomas abaixo, seu veículo provavelmente exigirá ajustes ou reparos. Contate uma Concessionária Autorizada Lexus assim que possível.

Sintomas visíveis

- Vazamentos de fluido sob o veículo
(O gotejamento de água originado do ar condicionado após o uso é normal).
- Pneus baixos ou desgaste irregular dos pneus
- O ponteiro do medidor de temperatura do líquido de arrefecimento do motor indica continuamente acima do normal

Sintomas audíveis

- Alterações no ruído do escapamento
- Rangido excessivo dos pneus nas curvas
- Ruídos estranhos relacionados ao sistema da suspensão
- Batidas ou outros ruídos relacionados ao motor

Sintomas operacionais

- Motor falhando, dando trancos ou funcionamento áspero
- Perda considerável de potência
- O veículo puxa fortemente para um lado ao aplicar os freios
- O veículo puxa fortemente para um lado ao conduzir em uma estrada nivelada
- Perda da efetividade dos freios, freios esponjosos, pedal quase toca o assoalho

Sistema de desligamento da bomba de combustível

Para reduzir o risco de vazamento de combustível quando o motor morrer ou o airbag deflagrar após uma colisão, a bomba de combustível será desligada interrompendo a alimentação de combustível para o motor.

Observe o procedimento abaixo para nova partida do motor após a ativação do sistema.

- 1 Coloque o botão de partida no modo ACESSÓRIOS ou desligue-o.
- 2 Reinicie o motor.



NOTA

■ Antes da partida do motor

Inspecione a pista sob o veículo.

Se houver vazamento excessivo de combustível na pista, o sistema de combustível estará danificado e deverá ser reparado. Não acione a partida do motor.

Se uma luz de advertência acender ou o alarme soar

Calmamente execute as ações abaixo se uma das luzes de advertência acender ou piscar. Se a luz acender ou piscar, mas a seguir se apagar, não indicará necessariamente uma falha no sistema. Entretanto, se isto persistir, providencie a inspeção do veículo em uma Concessionária Autorizada Lexus.

Listas de luzes de advertência e alarme de advertência

Luz de advertência	Luz de advertência/Detalhes/Ações
	<p>Luz de advertência do sistema de freio Indica que:</p> <ul style="list-style-type: none"> • O nível do fluido de freio está baixo; ou • O sistema de freios não está funcionando adequadamente <p>→ Pare imediatamente o veículo em um local seguro e contate uma Concessionária Autorizada Lexus. Continuar dirigindo poderá ser perigoso.</p>
	<p>Luz de advertência do sistema de freio Indica uma irregularidade no funcionamento do freio de estacionamento elétrico</p> <p>→ Providencie imediatamente a inspeção do veículo em uma Concessionária Autorizada Lexus.</p>
	<p>Luz de advertência do sistema de carga Indica falha no sistema de carga do veículo.</p> <p>→ Pare imediatamente o veículo em um local seguro e contate uma Concessionária Autorizada Lexus. Continuar dirigindo poderá ser perigoso.</p>
	<p>Luz indicadora de falhas Indica uma falha no:</p> <ul style="list-style-type: none"> • Sistema de controle eletrônico do motor; • Sistema de controle eletrônico do acelerador; ou • Sistema de controle eletrônico da transmissão automática <p>→ Providencie imediatamente a inspeção do veículo em uma Concessionária Autorizada Lexus.</p>
	<p>Luz de advertência do sistema de airbag Indica uma falha no:</p> <ul style="list-style-type: none"> • Sistema de airbag; ou • Sistema do pré-tensionador do cinto de segurança <p>→ Providencie imediatamente a inspeção do veículo em uma Concessionária Autorizada Lexus.</p>

Luz de advertência	Luz de advertência/Detalhes/Ações
	<p>Luz de advertência do sistema do ABS Indica uma falha no:</p> <ul style="list-style-type: none"> • ABS; ou • Sistema de assistência de freio <p>→ Providencie imediatamente a inspeção do veículo em uma Concessionária Autorizada Lexus.</p>
 <p>(Pisca)</p>	<p>Indicador do freio de estacionamento É possível que o freio de estacionamento não esteja totalmente engatado ou liberado</p> <p>→ Acione o interruptor do freio de estacionamento uma vez novamente. Essa luz acende quando o freio de estacionamento não está liberado. Se a luz se apagar depois que o freio de estacionamento estiver totalmente liberado, o sistema está funcionando normalmente.</p>
 <p>(Pisca)</p>	<p>Indicador do freio auxiliar acionado Indica uma falha no funcionamento do sistema de retenção do freio</p> <p>→ Providencie imediatamente a inspeção do veículo em uma Concessionária Autorizada Lexus.</p>
 	<p>Luz de advertência do sistema de direção elétrica assistida (alarme de advertência) Indica falha no sistema EPS (Direção Elétrica Assistida)</p> <p>→ Providencie imediatamente a inspeção do veículo em uma Concessionária Autorizada Lexus.</p>
	<p>Indicador de patinação Quando a luz de advertência acende: Indica uma falha no:</p> <ul style="list-style-type: none"> • Sistema VSC; • Sistema TRC; ou • Sistema do controle de assistência de partida em aclives <p>→ Providencie imediatamente a inspeção do veículo em uma Concessionária Autorizada Lexus.</p> <p>Quando a luz de advertência pisca: Indica que os sistemas VSC ou TRC estão funcionando</p>
	<p>Luz de advertência de baixo nível de combustível Indica que o combustível restante no tanque é aproximadamente 10,8 L ou menos</p> <p>→ Reabasteça o veículo.</p>

Luz de advertência	Luz de advertência/Detalhes/Ações
	<p>Luz de aviso do cinto de segurança do motorista e do passageiro dianteiro (alarme de advertência)*¹</p> <p>Aviso o motorista e/ou o passageiro no banco dianteiro para colocar os cintos de segurança</p> <p>→ Trave o cinto de segurança.</p> <p>Se o banco dianteiro do passageiro estiver ocupado, o cinto de segurança do banco também precisará ser afivelado para que a luz de aviso (alarme de advertência) seja apagada.</p>
	<p>Luz de advertência principal</p> <p>Um alarme irá soar e a luz de advertência irá acender ou piscar para indicar que o sistema de advertência principal detectou um mau funcionamento.</p>

*¹: Alarme de advertência do cinto de segurança do motorista e do banco dianteiro do passageiro:

O alarme de aviso dos cintos de segurança dos bancos dianteiros do motorista e do passageiro soará para alertar que o motorista e o passageiro não estão usando o cinto de segurança. O alarme irá soar durante 30 segundos após o veículo atingir a velocidade de 20 km/h. Em seguida, se o cinto de segurança ainda não estiver travado, o alarme soará em tonalidade diferente por mais 90 segundos.

■ **Sensor de detecção do passageiro da frente, aviso de uso do cinto de segurança e alarme de advertência**

- Se houver bagagem no banco do passageiro dianteiro, o sensor de detecção do passageiro dianteiro poderá fazer a luz de advertência piscar e o alarme soar, mesmo que não haja passageiro no banco.
- Se uma almofada for colocada no banco, o sensor poderá não detectar o passageiro, e a luz de advertência poderá não funcionar corretamente.

■ **Luz de advertência do sistema de direção elétrica assistida (alarme de advertência)**

Quando a tensão da bateria for insuficiente, ou a tensão cair temporariamente, a luz de advertência do sistema de direção elétrica assistida poderá acender e o alarme de advertência poderá soar.

■ **Se a luz indicadora de falhas acender durante a condução**

A luz indicadora de falha acenderá se o tanque de combustível estiver totalmente vazio. Se o tanque de combustível estiver vazio, reabasteça o veículo imediatamente. A luz indicadora de falhas irá apagar após a condução em diversos trajetos.

Se a luz indicadora de falha não se apagar, entre em contato com uma Concessionária Autorizada Lexus assim que possível.



ATENÇÃO

■ **Se as luzes do sistema de freio e do ABS permanecerem acesas**

Pare imediatamente o veículo em um local seguro e entre em contato com a Concessionária Autorizada Lexus. O veículo se tornará extremamente instável durante a frenagem e o sistema ABS poderá falhar, causando um acidente resultando em ferimentos sérios ou fatais.

■ **Quando a luz de advertência do sistema de direção elétrica assistida acender**

Quando a luz acender na cor amarela, a assistência na direção elétrica está limitada. Quando a luz acender na cor vermelha, a assistência na direção elétrica foi perdida e o manuseio do volante de direção torna-se extremamente pesado. Quando o volante de direção tornar-se mais pesado que o normal, segure-o firmemente e manuseie usando mais força que o habitual.

Se uma mensagem de advertência for exibida

O visor multifunção apresenta advertências de falhas no sistema, operações realizadas de forma incorreta e mensagens que indicam a necessidade de manutenção. Quando uma mensagem for apresentada, execute o procedimento de correção adequado à mensagem.

► Exceto os modelos F SPORT



► Modelos F SPORT



① Luz de advertência principal

A luz de advertência principal também acenderá ou piscará quando uma mensagem estiver sendo apresentada no visor multifunção.

② Visor multifunção

Se qualquer uma das mensagens de advertência for exibida novamente após a execução de ações apropriadas, entre em contato com uma Concessionária Autorizada Lexus.

Mensagens e advertências

As luzes de advertência e os alarmes de advertência funcionam como descrito abaixo, dependendo do conteúdo da mensagem. Se a mensagem indicar a necessidade de inspeção por uma concessionária, providencie imediatamente a inspeção do veículo pela Concessionária Autorizada Lexus.

	Luz de advertência do sistema	Alarme de advertência*	Advertência
Acende	—	Soa	Indica uma situação importante, como quando há uma irregularidade no funcionamento de um sistema relacionado à condução ou que poderá haver perigo se o procedimento de correção não for realizado
—	Acende ou pisca	Soa	Indica uma situação importante, como quando o sistema apresentado no visor multifunção pode não estar funcionando adequadamente
Pisca	—	Soa	Indica uma situação, como quando poderá resultar em perigo ou danos ao veículo
Acende	—	Não soa	Indica uma condição, como uma irregularidade no funcionamento de componentes elétricos, a condição dos mesmos, ou a necessidade de manutenção
Pisca	—	Não soa	Indica uma situação, como quando uma operação foi realizada de forma incorreta ou indica como realizar uma operação de forma correta

*: Um alarme soarà na primeira vez que a mensagem for apresentada no visor multifunção.

Se a mensagem indicando a consulta do Manual do Proprietário for apresentada

- Se as mensagens abaixo forem mostradas, poderá existir uma irregularidade no funcionamento.
Pare imediatamente o veículo em um local seguro e contate uma Concessionária Autorizada Lexus. Continuar dirigindo poderá ser perigoso.
 - “Braking Power Low Stop in a Safe Place See Owner’s Manual” (Força de Frenagem Fraca; Pare o veículo em um Local Seguro e Consulte o Manual do Proprietário)
 - “Oil Pressure Low Stop in a Safe Place See Owner’s Manual” (Pressão de Óleo Baixa; Pare o veículo em um Local Seguro e Consulte o Manual do Proprietário)
 - “Charging System Malfunction See Owner’s Manual (Mau funcionamento no Sistema de Carga; Consulte o Manual do Proprietário)
- Se a mensagem abaixo for mostrada, isto pode indicar uma irregularidade no funcionamento.
Providencie imediatamente a inspeção do veículo na Concessionária Autorizada Lexus.
 - “Smart Entry & Start System Malfunction See Owner’s Manual” (Mau Funcionamento no Sistema Inteligente de Entrada e Partida)
- Se a mensagem “Transmission Fluid Temp High See Owner’s Manual” (Temperatura do Fluido da Transmissão Alta; Pare em um Local Seguro e Consulte o Manual do Proprietário) for apresentada, a temperatura do fluido da transmissão pode estar muito alta.
Pare o veículo em um local seguro imediatamente, coloque a alavanca de mudança de marchas em P com o motor em funcionamento até que a mensagem desapareça.
Se a mensagem não desaparecer, entre em contato com a Concessionária Autorizada Lexus.

Outras mensagens são apresentadas no visor multifunção

Tome as medidas corretas conforme o instruído na mensagem apresentada.

Se uma das mensagens a seguir for apresentada, também consulte o Manual do Proprietário.

■ Se a mensagem “Shift to P Before Exiting Vehicle (Mude para P antes de Sair do Veículo) for apresentada

A mensagem será exibida quando a porta do motorista for aberta sem desligar o botão de partida, com a alavanca de mudança de marchas em qualquer posição diferente de P.

Posicione a alavanca de mudança de marchas em P.

■ Se a mensagem “Speed Limit Exceeded” (Limite de Velocidade Excedido) for apresentada

Indica que a velocidade do veículo atinge ou excede os 120 km/h.

O alarme irá parar de soar após 6 segundos ou caso desacelere o veículo a uma velocidade abaixo de 120 km/h. (A mensagem de advertência continuará a ser apresentada.)

Reduza a velocidade do veículo.

■ Se a mensagem “Power Turned Off to Save Battery” (Energia Desligada para Economia de Energia da Bateria) for apresentada

Esta mensagem é apresentada quando a alimentação é cortada devido à uma função de desligamento automático.

A próxima vez que você acionar a partida do motor, aumente levemente a sua rotação e a mantenha em um certo nível por aproximadamente 5 minutos para recarregar a bateria.

■ Se a mensagem “A New Key has been Registered Contact Your Dealer for Details” (Uma Nova Chave foi Registrada, Entre em Contato com a sua Concessionária Autorizada Lexus para Mais Detalhes) for apresentada

Essa mensagem será apresentada a cada vez que a porta do motorista for aberta quando as portas estiverem destravadas pelo lado de fora por aproximadamente uma semana depois da nova chave eletrônica já estar registrada.

Se essa mensagem foi apresentada, mas você não possui uma chave eletrônica nova registrada, solicite à sua Concessionária Autorizada Lexus para verificar se uma chave eletrônica desconhecida (diferente daquelas que você possui) foi registrada.

■ **Se a mensagem “Headlight System Malfunction Visit Your Dealer (Mau Funcionamento do Sistema dos Faróis, Visite a Concessionária) for exibida no visor multifunção**

Os sistemas a seguir podem estar apresentando falhas. Providencie imediatamente a inspeção do veículo em uma Concessionária Autorizada Lexus.

- O sistema de faróis de LED
- O sistema nivelamento automático dos faróis

■ **Se a mensagem “Oil Maintenance Required Soon” (Manutenção do Óleo Necessária em Breve) for apresentada**

Indica que a troca do óleo do motor está programada.

Verifique e troque o óleo do motor, se necessário. Depois de trocar o óleo do motor, essa mensagem deve ser reinicializada. (→P. 445)

■ **Se a mensagem “Oil Maintenance Required” (Manutenção do Óleo Necessária) for apresentada**

Indica que o óleo do motor deve ser trocado.

Verifique e troque o óleo do motor e o filtro de óleo na Concessionária Autorizada Lexus. Depois de trocar o óleo do motor, essa mensagem deve ser reinicializada. (→P. 445)

■ Luzes de advertência do sistema

A luz de advertência principal não acende ou pisca nos casos abaixo. Em vez disso, uma luz de advertência do sistema separada acenderá juntamente com uma mensagem apresentada no visor multifunção.

- “Antilock Brake System Malfunction Visit Your Dealer” (Falha no Sistema de Freios Antiblocantes, Visite a Sua Concessionária):
A luz de advertência do ABS se acende. (→P. 504)
- “Charging System Malfunction See Owner’s Manual” (Mau funcionamento no Sistema de Carga; Consulte o Manual do Proprietário) (Modelos F SPORT):
A luz de advertência do sistema de carga acende (→P. 503)



NOTA

■ A mensagem “High Power Consumption Partial Limit On AC/Heater Operation” (Elevado Consumo de Energia, Limite Parcial da Operação do AC/Aquecedor Ligado)

Há uma possível irregularidade no funcionamento relacionada ao sistema de carga ou a bateria pode estar se deteriorando. Providencie a inspeção do veículo em uma Concessionária Autorizada Lexus.

Se furar um pneu

O seu veículo está equipado com um pneu reserva temporário compacto. O pneu furado pode ser substituído pelo pneu reserva temporário compacto. Para obter detalhes sobre os pneus: →P. 453

ATENÇÃO

■ Se um pneu furar

Não continue dirigindo com um pneu furado.

Conduzir o veículo mesmo em uma pequena distância com um pneu furado poderá danificar o pneu e a roda, resultando em danos irreversíveis, que poderiam resultar em um acidente.

Antes de levantar o veículo

- Pare o veículo em um local seguro com a superfície firme e plana.
- Aplique o freio de estacionamento.
- Posicione a alavanca de mudança de marchas em P.
- Desligue o motor.
- Ligue os sinalizadores de emergência. (→P. 493)

Localização do pneu reserva temporário compacto, do macaco mecânico e das ferramentas

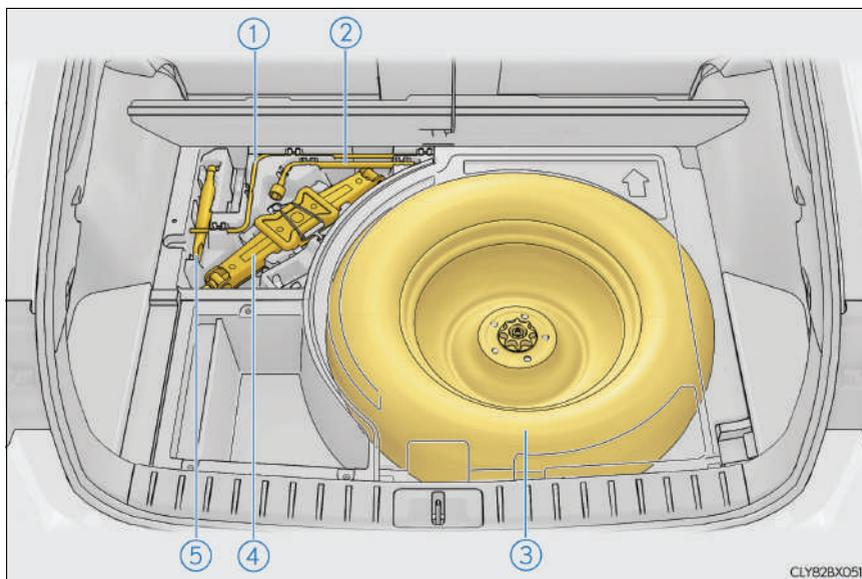

- ① Alça do macaco mecânico
- ② Chave de roda
- ③ Pneu reserva temporário compacto
- ④ Macaco mecânico
- ⑤ Olhal de rebocamento

 **ATENÇÃO****■ Uso do macaco mecânico**

Observe as precauções abaixo.

O uso incorreto do macaco mecânico poderá resultar em ferimentos graves ou fatais se o veículo cair repentinamente do macaco.

- Não use o macaco mecânico para outra finalidade exceto trocar os pneus.
- Use somente o macaco mecânico fornecido com este veículo para substituir um pneu furado.
Não use o macaco mecânico em outros veículos, e não use outros macacos mecânicos para trocar pneus neste veículo.
- Aplique o macaco mecânico corretamente ao ponto de levantamento.
- Não posicione parte alguma do seu corpo sob o veículo apoiado no macaco mecânico.
- Não acione a partida do motor nem conduza o veículo enquanto estiver apoiado pelo macaco mecânico.
- Não levante o veículo enquanto houver algum ocupante no interior.
- Ao levantar o veículo, não coloque objetos sobre ou sob o macaco mecânico.
- Não levante o veículo à altura acima do exigido para trocar o pneu.
- Use um cavalete se for necessário acessar a parte inferior do veículo.
- Ao abaixar o veículo, certifique-se de que nenhuma pessoa esteja perto do veículo. Se qualquer pessoa estiver nas proximidades, avise-os verbalmente antes de abaixar o veículo.

Para retirar o macaco mecânico

1 Prenda a cobertura do assoalho utilizando o gancho. (→P. 292)

2 Solte o gancho e remova o macaco mecânico.

Remova a chave de roda e o macaco mecânico.

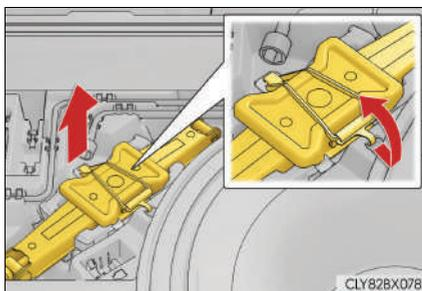

Remoção do pneu reserva temporário compacto

1 Prenda a cobertura do assoalho utilizando o gancho. (→P. 292)

2 Remova a cobertura do pneu reserva temporário compacto.

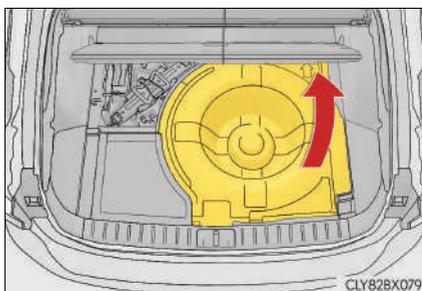

3 Solte o fixador central que prende o pneu reserva temporário compacto.

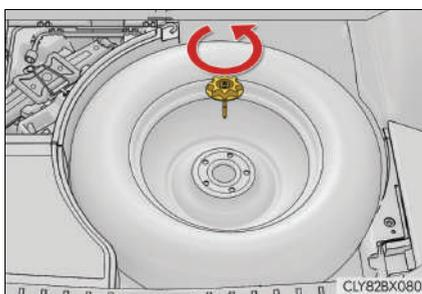

- 4 Ao montar a extensão da alça do macaco mecânico.

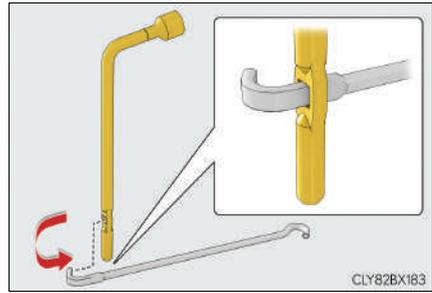

- 5 Conecte a alça do macaco mecânico no soquete do adaptador. Gire a alça do macaco mecânico no sentido anti-horário.

O pneu será abaixado completamente ao nível do chão.

Gire a alça do macaco mecânico vagarosamente para abaixar o pneu reserva temporário compacto. Se a alça for girada muito rápido, o cabo elétrico pode sair do eixo dentro da unidade e o pneu pode não ser abaixado.

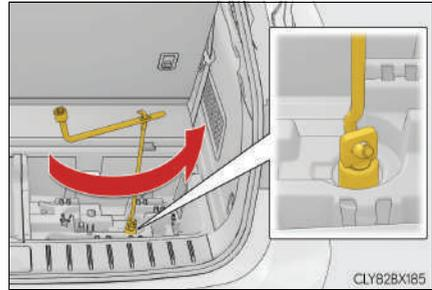

- 6 Puxe o pneu reserva temporário compacto e posicione-o contra o para-choque

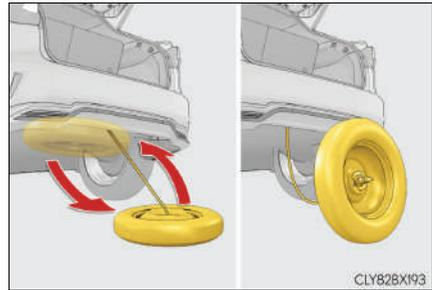

- 7 Pressione totalmente a trava secundária (A) e remova o suporte de fixação (B) do gancho (C).

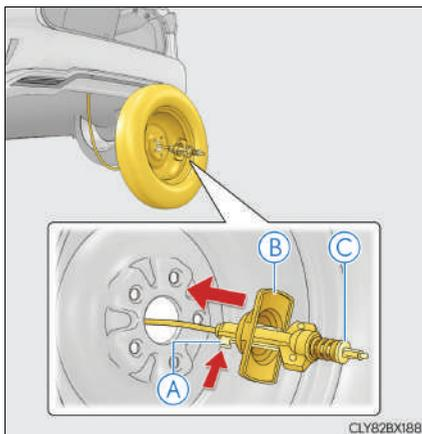

- 8 Incline o suporte (B) e passe-o pela abertura da roda. Em seguida, remova o gancho (C).

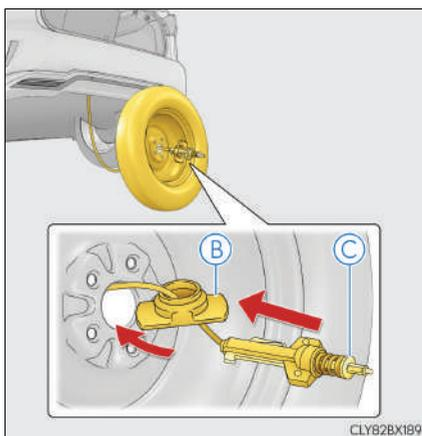

⚠ ATENÇÃO

■ **Ao armazenar o pneu reserva temporário compacto**

Seja cauteloso para não prender os dedos ou outras partes do corpo entre o pneu reserva temporário compacto e a carroçaria do veículo.

Substituição do pneu furado

- 1** Calce os pneus.

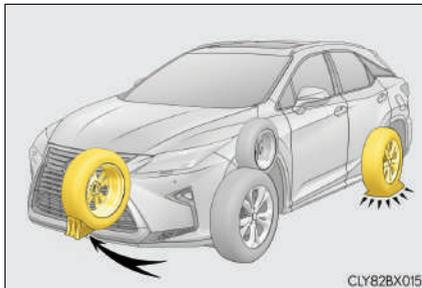

Pneu furado		Posição do calço
Dian- teiro	Lado esquerdo	Atrás do pneu traseiro direito
	Lado direito	Atrás do pneu traseiro esquerdo
Traseira	Lado esquerdo	Na frente do pneu dianteiro direito
	Lado direito	Na frente do pneu dianteiro esquerdo

- 2** Solte levemente as porcas da roda (uma volta).

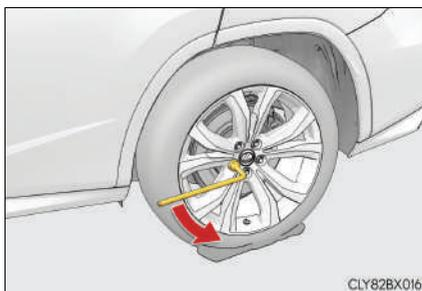

- 3** Manualmente, gire a parte **A** do macaco mecânico até que o encaixe do macaco mecânico faça contato com o ponto de levantamento.

Os guias do ponto de levantamento ficam localizadas sob o painel giratório. Eles indicam as posições de aplicação do macaco mecânico.

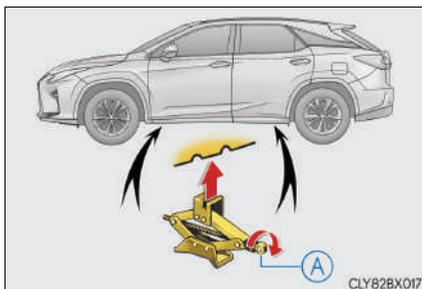

- 4 Levante o veículo até que o pneu esteja levemente levantado do solo.

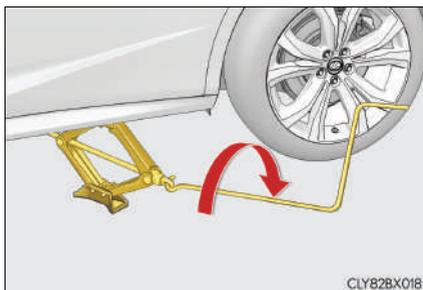

- 5 Remova todas as porcas de roda e o pneu.

Ao apoiar o pneu no solo, coloque-o de modo que o desenho da roda esteja voltado para cima para evitar riscos na superfície da roda.

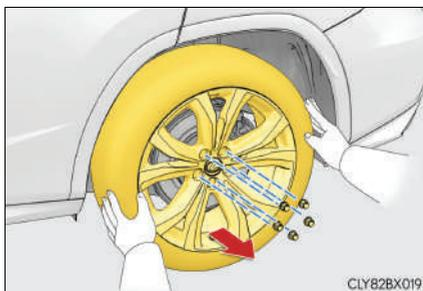

 **ATENÇÃO****■ Substituição do pneu furado**

- Observe as precauções abaixo.
A negligência poderá resultar em ferimentos graves:
 - Não tente remover a calota da roda com a mão. Tome as precauções devidas ao manusear a calota para evitar ferimentos inesperados.
 - Não toque os discos ou a área próxima aos freios imediatamente após a condução do veículo.
Após a condução do veículo os discos e a área próxima aos freios estarão extremamente quentes. Ao tocar essas áreas com as mãos, pés ou outras partes do corpo quando trocar um pneu, etc., poderá resultar em queimaduras.
- A negligência destas precauções poderá resultar no desprendimento das porcas e a roda poderá se soltar, resultando em ferimentos graves ou fatais.
 - Nunca aplique óleo ou graxa nos parafusos ou porcas da roda.
O óleo e a graxa podem fazer com que as porcas da roda sejam apertadas excessivamente, resultando em danos aos parafusos ou disco da roda. Além disso, o óleo ou graxa poderão resultar no desprendimento das porcas da roda e a roda poderá se soltar, causando um acidente grave.
Remova todo óleo ou graxa dos parafusos ou porcas da roda.
 - Aperte as porcas de roda com um torque de 103 N.m assim que possível logo após a troca das rodas.
 - Ao instalar um pneu, use somente porcas de roda que foram projetadas especificamente para esta roda.
 - Caso haja trincas ou deformações nos parafusos, roscas das porcas ou furos da roda, providencie a inspeção do veículo em uma Concessionária Autorizada Lexus.
 - Não instale uma calota excessivamente danificada, uma vez que esta poderá desprender-se da roda com o veículo em movimento.

■ Substituição de um pneu furado para veículos com tampa traseira elétrica

Nos casos em que os pneus forem substituídos, certifique-se de cancelar o sistema da tampa traseira elétrica (→P. 226). A negligência poderá causar o acionamento não intencional da tampa traseira, se o interruptor da tampa traseira for tocado acidentalmente, podendo prender as mãos e os dedos e causar ferimentos.

Instalação do pneu reserva temporário compacto

- 1 Remova toda sujeira ou objetos estranhos na superfície de contato da roda.

Se houver objetos estranhos na superfície de contato da roda, as porcas da roda poderão se soltar enquanto o veículo estiver em movimento, e o pneu poderá sair do veículo.



- 2 Instale o pneu reserva temporário compacto e aperte levemente cada porca com a mão, aproximadamente com o mesmo torque.

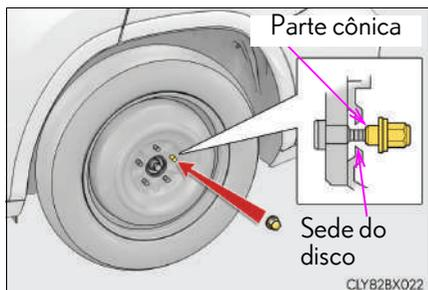

Aperte as porcas de roda até que a parte cônica entre levemente em contato com a sede do disco.

- 3 Abaixe o veículo.

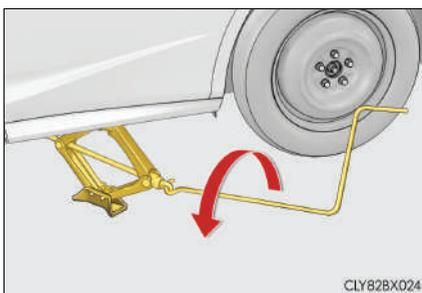

- 4 Aperte firmemente cada porca duas ou três vezes na sequência indicada na ilustração.

Torque de aperto:
103 N.m

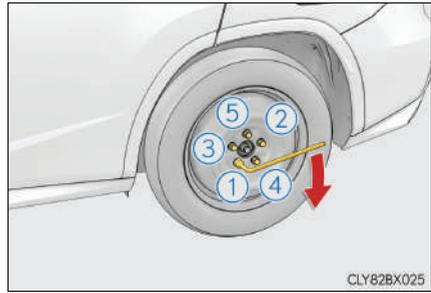

- 5 Acondicione o pneu furado, o macaco mecânico e todas as ferramentas.

⚠ ATENÇÃO

■ Acondicionamento do pneu furado

A negligência em seguir as etapas listadas abaixo para o acondicionamento do pneu furado poderão resultar em danos ao suporte de pneu reserva temporário compacto e na perda do pneu, o que, por sua vez, poderá resultar em ferimentos graves ou fatais.

 **ATENÇÃO****■ Ao usar o pneu reserva temporário compacto**

- Lembre-se de que o pneu reserva temporário compacto fornecido foi projetado especificamente para utilização no seu veículo. Não use o pneu reserva temporário compacto em outro veículo.
- Não use mais de um pneu reserva temporário compacto simultaneamente.
- Substitua o pneu reserva temporário compacto pelo pneu padrão assim que possível.
- Evite acelerações repentinas, esterçamentos e frenagens súbitas e operações de mudança que causem uso inesperado do freio-motor.

■ Quando o pneu reserva temporário compacto estiver instalado

A velocidade do veículo poderá não ser detectada corretamente e os seguintes sistemas poderão não operar corretamente:

- Assistência no Freio e ABS
- VSC
- TRC
- EPS
- Controle de velocidade
- Sistema de navegação

Além disso, não somente o seguinte sistema poderá não ser utilizado totalmente, mas poderá também afetar negativamente os componentes da árvore de transmissão:

- Sistema 4x4 (modelos 4x4)

■ Limite de velocidade ao usar um pneu reserva temporário compacto

Não dirija em velocidades acima de 80 km/h quando um pneu reserva temporário compacto estiver instalado no veículo.

O pneu reserva temporário compacto não foi projetado para condução em velocidades altas. A negligência poderá levar a um acidente, resultando em ferimentos sérios ou fatais.

■ Após usar as ferramentas e o macaco mecânico.

Antes de conduzir o veículo, certifique-se de que todas as ferramentas e o macaco mecânico estejam firmemente presos no lugar para reduzir a possibilidade de ferimentos durante uma colisão ou frenagem repentina.

 **NOTA****■ Tenha cuidado ao passar sobre obstáculos na pista com o pneu reserva temporário compacto instalado no veículo**

Ao dirigir com um pneu reserva temporário compacto instalado, a altura do veículo será diferente da altura durante a condução com os pneus padrão. Tenha cuidado ao passar sobre superfícies irregulares da estrada, etc.

Se não houver partida do motor

Se não houver partida do motor, mesmo após observar os procedimentos de partida corretos (→P. 306), considere cada um dos seguintes pontos:

○ motor não dá partida apesar de o motor de partida funcionar normalmente

Um dos itens abaixo poderá ser a causa do problema.

- Poderá não haver combustível suficiente no reservatório do veículo.
Reabasteça o veículo.
- O motor poderá estar afogado.
Tente nova partida seguindo os procedimentos corretos para partida.
(→P. 306)
- Poderá haver falhas no sistema imobilizador do motor. (→P. 145)

○ motor de partida gira lentamente, as luzes internas e faróis estão fracos ou a buzina não soa ou soa em volume baixo.

Um dos itens abaixo poderá ser a causa do problema.

- As conexões dos terminais da bateria poderão estar soltas ou corroídas.
- A bateria poderá estar descarregada. (→P. 531)

○ motor de partida não gira

O sistema de partida do motor poderá apresentar irregularidade no funcionamento devido a um problema elétrico, como o esgotamento da bateria da chave eletrônica ou um fusível queimado. Entretanto, uma medida provisória está disponível para a partida do motor. (→P. 526)

O motor de partida não gira, as luzes internas e os faróis não acendem ou a buzina não soa.

Um dos itens abaixo poderá ser a causa do problema.

- Um ou ambos os terminais da bateria poderão estar desconectados.
- A bateria poderá estar descarregada. (→P. 531)
- Poderá haver falhas no sistema de travamento da direção.

Contate uma Concessionária Autorizada Lexus se não for possível reparar o problema ou se os procedimentos de reparo não forem conhecidos.

Função de partida de emergência

Quando não houver partida do motor, as etapas abaixo poderão ser usadas como medida provisória para a partida se o botão de partida estiver funcionando normalmente.

- 1 Coloque o botão de partida no modo **IGNIÇÃO LIGADA** e verifique se o freio de estacionamento está aplicado. (→P. 307, 326)
- 2 Posicione a alavanca de mudança de marchas em **P**.
- 3 Coloque o botão de partida no modo **ACESSÓRIOS**.
- 4 Pressione e segure o botão de partida por aproximadamente 15 segundos enquanto pressiona firmemente o pedal do freio.

Embora possa haver partida do motor com as etapas acima, poderá haver falhas no sistema. Providencie a inspeção do veículo em uma Concessionária Autorizada Lexus.

Se a chave eletrônica não funcionar corretamente

Se a comunicação entre a chave eletrônica e o veículo for interrompida (→P. 186) ou se não for possível usar a chave quando a bateria estiver descarregada, não será possível usar o sistema inteligente de entrada e partida e o controle remoto. Nestes casos, as portas poderão ser abertas e a partida do motor poderá ser acionada conforme o procedimento abaixo.

Travamento e destravamento das portas

■ Destravamento da porta

Utilize a chave mecânica (→P. 157) para realizar as operações descritas a seguir:

- 1** Puxando a maçaneta da porta do motorista, insira a chave mecânica.

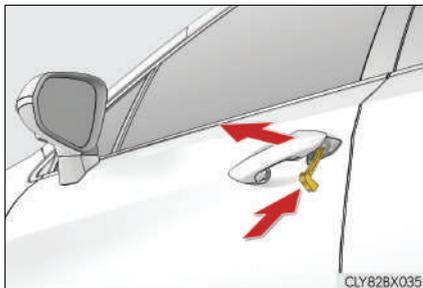

- 2** Destravamento da porta.

Em alguns modelos: Virar a chave em sentido anti-horário destrava a porta do motorista. Virar a chave novamente destrava as outras portas.

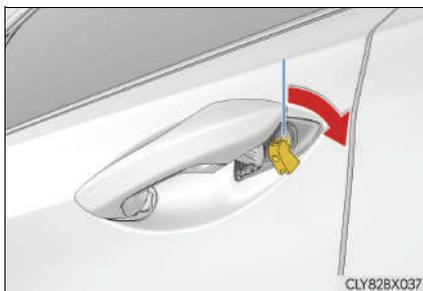

- 3** Remova a chave, retorne a maçaneta e, em seguida, puxe a maçaneta novamente.

■ Travamento da porta

- 1 Com a porta aberta, pressione o botão de travamento interno.

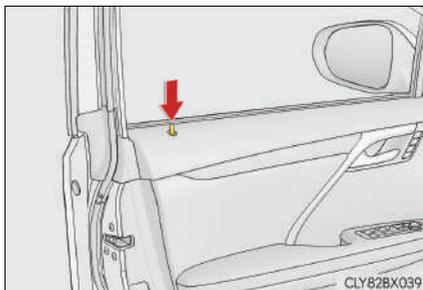

▶ Para as portas da frente

- 2 Feche a porta puxando a maçaneta da porta.

▶ Para as portas traseiras.

- 2 Feche a porta.

■ Funções vinculadas à chave

- 1 Feche os vidros e o teto solar ou o teto solar panorâmico (vire e segure)
- 2 Abre os vidros e o teto solar ou o teto solar panorâmico (vire e segure)

Essas configurações devem ser personalizadas em uma Concessionária Autorizada Lexus.

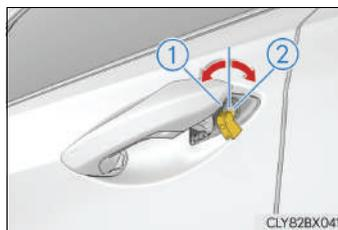

Partida do motor

- 1 Certifique-se de que a alavanca de mudança de marchas esteja posicionada em P, e pressione o pedal de freio.
- 2 Toque o lado do emblema Lexus da chave eletrônica no botão de partida.

Quando a chave eletrônica for detectada, um alarme soará e o botão de partida será posicionado no modo **IGNIÇÃO LIGADA**.

Quando o sistema inteligente de entrada e partida for desativado na configuração personalizada, o botão de partida será posicionado no modo **ACESSÓRIOS**.

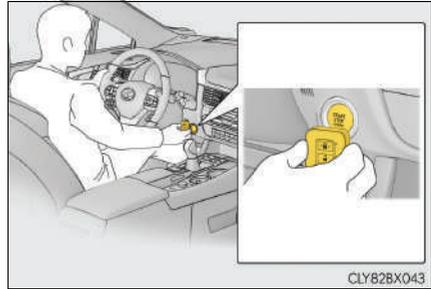

- 3 Pressione firmemente o pedal do freio e verifique se a mensagem é exibida no visor multifunção.
- 4 Pressione o botão de partida firmemente e por um curto período de tempo.
Se ainda não for possível acionar a partida do motor, entre em contato com a Concessionária Autorizada Lexus.

■ Desligar o motor

Coloque a alavanca de mudança de marchas em P, aplique o freio de estacionamento e pressione o botão de partida como faria normalmente para desligar o motor.

■ Substituição da bateria da chave

Como o procedimento acima é uma medida temporária, é recomendado que a bateria da chave eletrônica seja substituída imediatamente quando a bateria estiver descarregada. (→P. 464)

■ Mudar os modos do botão de partida

Solte o pedal do freio e pressione o botão de partida no passo **3** acima.

A partida do motor não será acionada e os modos serão alterados a cada vez que o interruptor for pressionado. (→P. 307)

■ Se a chave elétrica não funcionar corretamente

- Certifique-se de que o sistema inteligente de entrada e partida não foi desativado na configuração personalizada. Se estiver desativado, ative a função. (Dispositivos que podem ser personalizados →P. 589)
- Verifique se o modo de economia de bateria está ativado. Se estiver ativado, cancele a função. (→P. 185)

**ATENÇÃO****■ Ao usar a chave mecânica e operar os vidros elétricos, o teto solar ou o teto solar panorâmico**

Acione o vidro elétrico, o teto solar ou o teto solar panorâmico após se certificar de que não há possibilidade alguma de que as partes do corpo de qualquer passageiro fiquem presas no vidro, teto solar ou no teto solar panorâmico.

Além disso, não permita que crianças acionem a chave mecânica. É possível que crianças e outros passageiros fiquem presos no vidro elétrico, teto solar ou no teto solar panorâmico.

Se a bateria do veículo estiver descarregada

Os procedimentos abaixo podem ser usados para a partida do motor se a bateria do veículo estiver descarregada.

Você também pode chamar a Concessionária Autorizada Lexus.

Se você dispuser de um conjunto de cabos auxiliares e um segundo veículo com uma bateria, siga os passos abaixo para uma partida auxiliar.

- 1 Confirme se está portando a chave eletrônica.

Ao conectar os cabos auxiliar (ou de reforço), dependendo da situação, o alarme pode se ativar e as portas podem travar. (→P. 148)

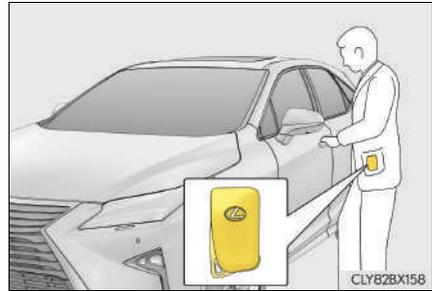

- 2 Abra o capô. (→P. 439)

■ Acionar a partida do motor quando a bateria estiver descarregada

A partida do motor não poderá ser efetuada empurrando o veículo (pegar no tranco).

■ Para evitar a descarga da bateria

- Apague os faróis e o sistema de áudio enquanto o motor estiver desligado.
- Desligue todos os componentes elétricos desnecessários quando o veículo estiver em movimento (velocidade baixa) durante um longo período, como no trânsito pesado, etc.

■ Ao remover os terminais da bateria

Quando os terminais da bateria forem removidos, as informações gravadas na ECU serão apagadas. Antes de remover os terminais da bateria, entre em contato com a Concessionária Autorizada Lexus.

■ Carregar a bateria

A eletricidade armazenada na bateria se descarregará gradualmente mesmo quando o motor não estiver em uso, devido à descarga natural e aos efeitos de drenagem de certos aparelhos elétricos. Se o veículo for deixado durante um longo período sem uso, a bateria poderá descarregar e a partida do motor poderá não ser possível. (A bateria recarrega automaticamente durante a condução.)

■ Quando a bateria for removida ou estiver descarregada

- Em alguns casos, poderá não ser possível destravar as portas usando o sistema inteligente de entrada e partida quando a bateria estiver descarregada. Use o controle remoto sem fio ou a chave mecânica para travar ou destravar as portas.
- A partida do motor poderá não ser acionada na primeira tentativa depois que a bateria tiver sido recarregada, mas a partida será acionada normalmente após uma segunda tentativa. Isso não indica uma irregularidade no funcionamento.
- O modo do botão de partida é memorizado pelo veículo. Quando a bateria for reconectada, o sistema retornará ao modo em que estava antes que a bateria fosse descarregada. Antes de desconectar a bateria, pressione o botão de partida, deixando-o no modo OFF.
Se não tiver certeza sobre o modo em que o botão de partida estava posicionado antes que a bateria descarregasse, seja especialmente cauteloso ao reconectar a bateria.
- Veículos com tampa traseira elétrica: A tampa traseira elétrica deverá ser inicializada. (→P. 177)

■ Ao substituir a bateria

- Use uma bateria com o mesmo tamanho que a bateria anterior e uma capacidade equivalente de 20 horas (20HR) ou mais.
 - Se o tamanho for diferente, a bateria não poderá ser fixada corretamente.
 - Se a capacidade for de 20 horas ou menos, mesmo se o período de tempo no qual o veículo não é utilizado for curto, a bateria pode descarregar e o motor pode não ser capaz de dar a partida.
- Para obter detalhes, consulte uma Concessionária Autorizada Lexus.

 **ATENÇÃO****■ Ao remover os terminais da bateria**

Sempre remova o terminal negativo (-) primeiro. Se o terminal positivo (+) entrar em contato com algum metal na área ao redor quando o terminal positivo (+) for removido, uma faísca pode ocorrer, levando a um incêndio e choques elétricos, e resultando em ferimentos graves ou fatais.

■ Evitar incêndio ou explosão da bateria

Observe as precauções abaixo para evitar a ignição acidental dos gases inflamáveis que poderão ser emitidos pela bateria:

- Certifique-se de que o cabo auxiliar seja conectado ao terminal correto e que não haja contato acidental com outro componente exceto o terminal apropriado.
- Não deixe que a outra extremidade do cabo auxiliar conectada ao terminal "+" entre em contato com quaisquer outras peças ou superfícies metálicas na área, como suporte ou metal não pintado.
- Não permita que os terminais + e - dos cabos auxiliares façam contato entre si.
- Não fume, não use fósforos ou acendedores de cigarro nem permita chamas expostas nas proximidades da bateria.

■ Precauções quanto à bateria

A bateria contém eletrólito, um ácido venenoso e corrosivo, enquanto as peças relacionadas contém chumbo e compostos de chumbo. Observe as seguintes precauções ao manusear a bateria:

- Ao executar operações na bateria, sempre use óculos de segurança e esteja atento para que não haja contato dos fluidos da bateria (ácido) com a pele, as roupas ou a carroçaria do veículo.
- Não se incline sobre a bateria.
- Se houver contato do fluido da bateria com a pele ou olhos, lave imediatamente a área afetada com água e providencie assistência médica.
Coloque uma esponja ou tecido úmido sobre a área afetada até receber cuidados médicos.
- Sempre lave as mãos após manusear o suporte da bateria, terminais, e outros componentes relacionados à bateria.
- Não permita a presença de crianças nas proximidades da bateria.

■ Ao substituir a bateria

- Quando o bujão de ventilação e o indicador estiverem próximos à braçadeira de fixação, o fluido da bateria (ácido sulfúrico) pode vazar.
- Para informações relacionadas à substituição da bateria, entre em contato com a Concessionária Autorizada Lexus.

 **NOTA****■ Ao manusear os cabos auxiliares**

Durante a conexão dos cabos auxiliares, certifique-se de que eles não fiquem emaranhados nos ventiladores de arrefecimento ou na correia de acionamento do motor.

Em caso de superaquecimento do veículo

Os itens descritos abaixo são sinais de um possível superaquecimento no veículo.

- O ponteiro do medidor de temperatura do líquido de arrefecimento do motor (→P. 211) entra na zona vermelha ou há perda de potência do motor. (Por exemplo, a velocidade do veículo não aumenta.)
- Se a mensagem “Engine Coolant Temp High Stop in a Safe Place See Owner's Manual” (Temperatura do Líquido de Arrefecimento Alta; Pare em um Local Seguro e Consulte o Manual do Proprietário) for apresentada, siga as instruções apresentadas no visor multifunção.
- Saída de vapores sob o capô do motor.

Procedimentos de correção

- 1** Pare o veículo em um local seguro e desligue o sistema do ar condicionado e, a seguir, o motor.
- 2** Se houver vapor:
Levante o capô cuidadosamente após a liberação de vapor pelo motor cessar.
Se não houver vapor:
Levante o capô com cuidado.
- 3** Após o motor esfriar suficientemente, verifique as mangueiras do radiador quanto a vazamentos.

① Radiador

② Ventiladores

Se houver um grande vazamento do líquido, entre em contato imediato com a Concessionária Autorizada Lexus.

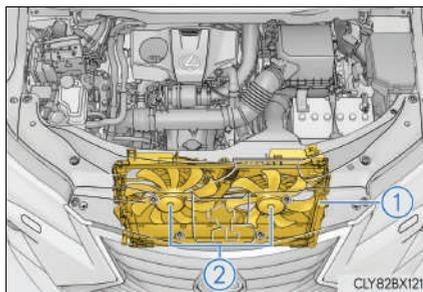

- 4 O nível de líquido de arrefecimento é considerado satisfatório quando está entre as linhas “FULL” (CHEIO) e “LOW” (BAIXO) no reservatório.

► Motor

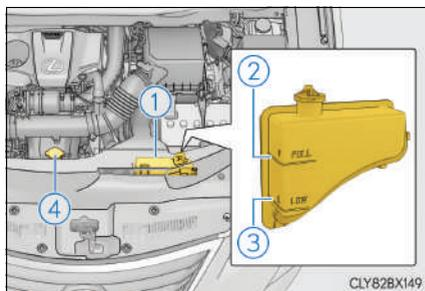

- ① Reservatório
- ② Linha “FULL” (CHEIO)
- ③ Linha “LOW”
- ④ Tampa do radiador

- 5 Adicione o líquido de arrefecimento se necessário.

► Motor

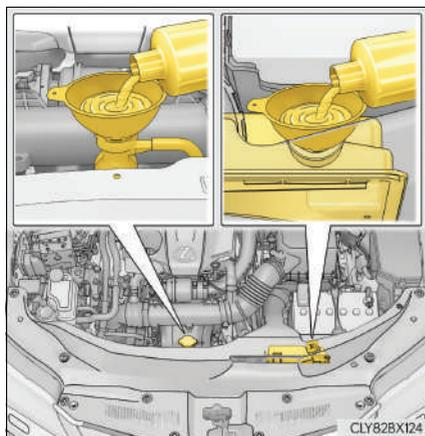

Água pode ser usada como medida de emergência, se não houver líquido de arrefecimento disponível.

- 6 Dê a partida no motor e ligue o sistema de ar-condicionado para verificar se os ventiladores do radiador funcionam e verifique se há vazamentos no radiador, ou em suas mangueiras.

Os ventiladores funcionam quando o sistema de ar-condicionado é ligado logo após uma partida a frio. Confirme se os ventiladores estão funcionando através de seu som e do fluxo de ar gerado pelo mesmo. Caso essa verificação seja difícil, desligue e ligue o sistema de ar-condicionado repetidamente. (Os ventiladores podem não funcionar em temperaturas abaixo de zero.)

- 7 Se os ventiladores não estiverem funcionando:
Desligue o motor imediatamente e contate uma Concessionária Autorizada Lexus.

Se os ventiladores estiverem funcionando:

Providencie a inspeção do veículo na Concessionária Autorizada Lexus mais próxima.

- 8 Verifique se a mensagem “Engine Coolant Temp High Stop in a Safe Place See Owner's Manual” (“Temperatura do Líquido de Arrefecimento Alta; Pare em um Local Seguro e Consulte o Manual do Proprietário”) for apresentada, siga as instruções apresentadas no visor multifunção.

Se a mensagem não desaparecer:

Desligue o motor e entre em contato com a Concessionária Autorizada Lexus.

Se a mensagem não for exibida:

Providencie a inspeção do veículo na Concessionária Autorizada Lexus mais próxima.

ATENÇÃO

■ Para evitar acidente ou ferimentos durante a inspeção no compartimento do motor do veículo

Observe as precauções abaixo.

A negligência poderá resultar em ferimentos graves, como queimaduras.

- Não abra o capô enquanto houver saída de vapor. O compartimento do motor poderá estar muito quente.
- Mantenha as mãos e roupas (especialmente gravatas ou cachecóis) longe dos ventiladores e correias. Caso as instruções não sejam seguidas, partes do corpo ou das vestimentas poderão ficar presas, resultando em ferimentos graves ou fatais.
- Não solte a tampa do radiador e do reservatório de líquido de arrefecimento enquanto o motor e o radiador estiverem quentes. Vapor ou líquido de arrefecimento em alta temperatura poderão jorrar para fora.

 NOTA**■ Ao adicionar líquido de arrefecimento do motor**

Adicione líquido de arrefecimento lentamente quando o motor tiver esfriado o suficiente. Adicionar rapidamente o líquido de arrefecimento frio a um motor aquecido poderá resultar em danos ao motor.

■ Para evitar danos ao sistema de arrefecimento

Observe as seguintes precauções:

- Evite a contaminação do líquido de arrefecimento com materiais estranhos (como areia ou pó, etc.).
- Não use quaisquer aditivos do líquido de arrefecimento.

Se o veículo atolou

Execute os procedimentos abaixo se os pneus patinarem ou se o veículo atolou na lama ou areia:

- 1 Desligue o motor. Coloque a alavanca de mudança de marchas em P e aplique o freio de estacionamento.
- 2 Remova a lama ou areia ao redor das rodas dianteiras.
- 3 Coloque madeira, pedras ou outro material para melhorar a tração sob as rodas dianteiras.
- 4 Reinicie o motor.
- 5 Modelos 4x4: Ative o modo de travamento de tração em todas as rodas. (→P. 368)
- 6 Coloque a alavanca de mudança de marchas em D ou R e libere o freio de estacionamento. A seguir, pressione o pedal do acelerador com cautela.

Se for difícil desatolar o veículo

Pressione  para desligar o TRC.

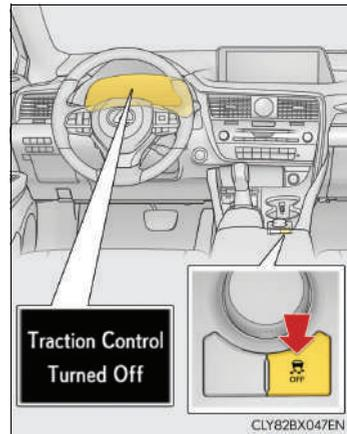

 **ATENÇÃO****■ Ao tentar desatolar o veículo**

Se decidir balançar o veículo para trás e para frente para desatolá-lo, antes de iniciar o procedimento, verifique se a área ao redor do veículo está livre, para evitar a colisão em outros veículos, objetos ou pessoas. O veículo também poderá impulsionar para frente ou para trás inesperadamente. Seja extremamente cauteloso.

■ Posicionamento da alavanca de mudança de marchas

Esteja atento para não mudar a posição da alavanca de mudança de marchas com o pedal do acelerador pressionado.

Isto poderá resultar em aceleração rápida acidental do veículo, causando acidentes com ferimentos graves ou fatais.

 **NOTA****■ Para evitar danos à transmissão e outros componentes**

- Evite patinar as rodas dianteiras e a rotação excessiva do motor.
- Se o veículo continuar atolado após estes procedimentos, o rebocamento poderá ser necessário.
- Quando uma mensagem de advertência para a temperatura do fluido de transmissão automática for apresentada enquanto você tenta liberar um veículo atolado, remova os seus pés do pedal do acelerador imediatamente e espere até a mensagem sumir. Caso contrário, a transmissão pode ser danificada. (→P. 509)

O que fazer se...

Se encontrar um problema, verifique os itens abaixo antes de entrar em contato com a Concessionária Autorizada Lexus.

Não é possível travar, destravar, abrir ou fechar as portas



Se você perder as chaves

- Se as chaves eletrônicas forem perdidas, o risco de roubo do veículo aumenta significativamente. Contate imediatamente uma Concessionária Autorizada Lexus. (→P. 159)



Não é possível travar ou destravar as portas

- A bateria da chave eletrônica está fraca ou totalmente descarregada? (→P. 464)
- O botão de partida está no modo IGNIÇÃO LIGADA? Ao travar as portas, desligue o botão de partida. (→P. 307)
- A chave eletrônica foi esquecida dentro do veículo? Ao travar as portas, certifique-se de manter a chave eletrônica em seu poder.
- Não é possível acionar adequadamente a função devido a uma condição de onda de rádio. (→P. 186)



Não é possível abrir a porta traseira

- A trava do dispositivo de proteção para crianças está aplicada? Não é possível abrir a porta traseira por dentro do veículo quando a trava estiver ativada. Abra a porta traseira pelo lado de fora e destrave a trava do dispositivo de proteção para crianças. (→P. 165)

Se você achar que há algo errado



Não houver partida do motor

- Você pressionou o botão de partida enquanto pressionava firmemente o pedal do freio? (→P. 306)
- A alavanca de mudança de marchas está em P? (→P. 308)
- A chave eletrônica está em algum lugar detectável dentro do veículo? (→P. 184)
- O volante de direção está destravado? (→P. 308)
- A bateria da chave eletrônica está fraca ou totalmente descarregada? Nesse caso, o motor poderá ser acionado de maneira temporária. (→P. 529)
- A bateria está descarregada? (→P. 531)



Não é possível retirar a alavanca de mudança de marchas da posição P mesmo que você pressione o pedal do freio

- O botão de partida está no modo IGNIÇÃO LIGADA?
Se não for possível liberar a alavanca de mudança de marchas pressionando o pedal do freio com o botão de partida no modo IGNIÇÃO LIGADA (→P. 324)



Não é possível girar o volante de direção com o motor desligado

- O volante de direção é travado automaticamente para impedir o roubo do veículo. (→P. 308)



Não é possível abrir os vidros ao acionar os interruptores dos vidros elétricos

- O interruptor de travamento dos vidros está pressionado?
Não é possível acionar os vidros elétricos, exceto o do banco do motorista, se o interruptor de travamento dos vidros estiver pressionado. (→P. 250)



O botão de partida é desligado automaticamente

- A função de desligamento automático não funcionará se o veículo for deixado no modo ACESSÓRIOS ou IGNIÇÃO LIGADA (motor parado) por um longo período. (→P. 308)



Um alarme de advertência soará durante a condução

- A luz de aviso do cinto de segurança está piscando
 - motorista e o passageiro estão usando os cintos de segurança? (→P. 505, 505)
- O indicador do freio de estacionamento está aceso
 - freio de estacionamento está liberado? (→P. 326)

Dependendo da situação, outros tipos de alarme de advertência também poderão soar. (→P. 503, 507)



Um alarme é ativado e a buzina toca

- Alguém dentro do veículo abriu uma porta ou algo se movimentou dentro do veículo durante o acionamento do alarme?
 - sensor detecta essa condição e soa o alarme. (→P. 146)

Execute uma das etapas abaixo para desativar o alarme:

- Destrave as portas.
- Acione o botão de partida para o modo ACESSÓRIOS ou IGNIÇÃO LIGADA ou acione a partida no motor.



Um alarme de advertência soará ao sair do veículo

- Verifique a mensagem é apresentada no visor multifunção?
Verifique a mensagem apresentada no visor multifunção. (→P. 507)



Uma luz de advertência acende ou uma mensagem de advertência é apresentada

- Se uma luz de advertência acender ou uma mensagem de advertência for exibida, consulte P. 503, 507.

Se tiver ocorrido um problema



Se um pneu furar

- Pare o veículo em um local seguro e substitua o pneu furado pelo pneu reserva temporário compacto. (→P. 513)



Se o veículo atolar

- Execute o procedimento usado quando o veículo ficar atolado na lama ou areia. (→P. 539)

Revisão periódica e garantia

9

9-1. Revisão periódica

Revisão periódica 546

Registro de revisão periódica ... 555

9-2. Garantia

Prefácio 558

Garantia dos veículos

Lexus 559

Como obter assistência

técnica 565

Blindagem de veículos 567

Garantia de peças genuínas

de reposição Lexus 568

Garantia de acessórios

genuínos Lexus 569

Informações importantes 570

Assegure a correta

manutenção do seu veículo

Lexus 571

Plano de revisão periódica 572

Registro de garantia 573

9-3. Rede de concessionárias

Rede de Concessionárias

Autorizadas Lexus 574

Revisão periódica

Para garantir a segurança e a condução econômica, o cuidado diário e a revisão periódica são essenciais. A Lexus recomenda a revisão periódica descrita abaixo:

- A revisão periódica deverá ser executada em intervalos específicos conforme o plano de revisão periódica.

O intervalo para revisão periódica é determinado conforme o valor do hodômetro ou intervalo de tempo, o que ocorrer primeiro, conforme o indicado no programa.

A revisão periódica atrasada deverá ser executado nos mesmos intervalos.

- 1ª revisão periódica (10.000 km ou 12 meses) com mão de obra gratuita.

Você obterá o serviço da 1ª revisão periódica com mão de obra gratuita, em qualquer Concessionária Autorizada Lexus. Esta revisão periódica deverá ser realizada de acordo com o plano de revisão periódica descrito no Manual do Proprietário.

Tolerância para a realização das revisões periódicas:

Se a revisão periódica é realizada pelo valor do hodômetro: 1.000 km

Exemplo: A 1ª revisão periódica deverá ser realizada entre 9.000 e 11.000 km, a 2ª revisão periódica deverá ser realizada entre 19.000 e 21.000 km e assim sucessivamente.

Se a revisão periódica é realizada pelo tempo: 01 mês

Exemplo: A 1ª revisão periódica deverá ser realizada entre 11 e 13 meses a partir da data de entrega do veículo 0 km, a 2ª revisão periódica deverá ser realizada entre 11 e 13 meses a partir da data da última revisão e assim sucessivamente.

NOTA

- A gratuidade refere-se somente a mão-de-obra necessária para a execução da 1ª revisão periódica. O custo de itens de revisão periódica, como: lubrificantes, líquidos e filtros serão de responsabilidade do proprietário do veículo.
- A gratuidade da mão-de-obra de serviços está vinculada ao cumprimento do limite informado anteriormente, ou seja, 9.000 km a 11.000 km ou 11 a 13 meses, o que ocorrer primeiro, a partir da data de entrega do veículo 0 km. Caso o veículo não se enquadre nesta condição, o custo de mão de obra, também será de responsabilidade do proprietário ou responsável pelo veículo.
- O custo de mão-de-obra das demais revisões periódicas constantes no plano de revisão periódica não são gratuitas.

● Onde providenciar a revisão periódica?

Você deve levar o veículo a uma Concessionária Autorizada Lexus para serviços de revisão periódica, bem como outros tipos de inspeções e reparos.

Os técnicos Lexus são especialistas bem treinados. A eles são enviadas as informações de serviço mais atualizadas através de boletins técnicos, dicas de serviço e programas de treinamento interno. Eles aprendem a trabalhar na Lexus antes de realizar serviços, nunca enquanto trabalham em seu veículo.

As Concessionária Autorizada Lexus investiram muito em ferramentas especiais e equipamentos de serviço Lexus. Isto permite um trabalho mais preciso e eficiente.

O departamento de serviço da Concessionária Autorizada Lexus executará toda a revisão periódica no seu veículo de forma confiável e econômica.

Mangueiras de borracha (para o sistema de arrefecimento e aquecimento, sistema de freio e sistema de combustível) deverão ser inspecionadas por um técnico qualificado conforme o plano de revisão periódica Lexus.

As mangueiras de borracha são itens de revisão periódica particularmente importantes. Providencie a substituição imediata de mangueiras deterioradas ou danificadas. Lembre-se de que as mangueiras de borracha irão deteriorar com o tempo, resultando em dilatação, esfolamento ou trincas.

■ Seu veículo precisa de reparos?

Esteja atento a alterações de desempenho, ruídos e alterações visuais que evidenciem a necessidade de serviço. Algumas indicações importantes são:

- Falhas, engasgos, batidas leves no motor
- Perda considerável de potência
- Ruídos estranhos no motor
- Vazamentos sob o veículo (Entretanto, o gotejamento de água do sistema do ar condicionado após o uso é normal em função do processo de condensação)
- Alterações nos ruídos do sistema de escapamento (Isto pode indicar um vazamento perigoso de monóxido de carbono. Dirija com os vidros abertos e verifique o sistema de escapamento imediatamente).
- Pneus baixos, rangido excessivo dos pneus ao manobrar em curvas
- Desgaste irregular
- O veículo puxa para um lado em pista plana durante a condução em linha reta
- Ruídos estranhos relacionados ao movimento da suspensão
- Perda da eficiência dos freios, pedal do freio “esponjoso”, o pedal quase toca no assoalho, ou o veículo puxa para um lado ao ser freado
- A temperatura do líquido de arrefecimento do motor está continuamente acima do normal (→P. 503)

Se você observar alguma dessas indicações, leve o veículo a uma Concessionária Autorizada Lexus o mais rápido possível. Provavelmente serão necessários ajustes ou reparos.

Execute a revisão periódica conforme a programação abaixo:

Requisitos para o plano de revisão periódica

Seu veículo Lexus exige revisão conforme o plano de revisão periódica.



Se você dirige o veículo principalmente em uma ou mais condições especiais abaixo, alguns itens de manutenção devem ser verificados com maior frequência, a fim de manter seu veículo em boas condições. (Veja “Plano de revisão periódica adicional”).

<p>A. Condições da Estrada</p> <ol style="list-style-type: none">1. Operação em estradas irregulares ou lamacentas.2. Operação em estradas com poeira. (Estradas nas quais a taxa de pavimentação seja baixa, ou em que nuvens de pó possam surgir e áreas onde o ar seja seco.)	<p>B. Condições de Condução</p> <ol style="list-style-type: none">1. Veículo altamente carregado. (Por exemplo, usando um bagageiro no teto, etc.)2. Trajetos curtos e repetidos com percurso inferior a 8 km e temperaturas externas abaixo de zero (A temperatura do motor não alcançará a temperatura de funcionamento normal.)3. Uso excessivo em marcha-lenta e/ou condução em baixas velocidades por longas distâncias, como carros de polícia, veículos de uso profissional/pessoal, como táxis ou serviço de entregas.4. Condução contínua em alta velocidade (80% ou mais da velocidade máxima do veículo) durante mais de 2 horas.
---	---

Plano de revisão periódica

Item	Grupo	Descrição
1	Motor	Óleo e Filtro de Óleo do Motor
2		Fluido de Arrefecimento do Motor* ¹
3		Filtro de Ar do Motor
4		Velas de Ignição
5		Correia de Acionamento
6	Transmissão	Fluido da Transmissão Automática
7		Óleo da Caixa de Transferência
8		Óleo do Diferencial Traseiro
9		Árvore de Transmissão e Juntas Universais
10		Eixo de Tração e Coifas
11	Freio	Pastilha e Disco de Freio
12		Lonas e Tambores de Freio
13		Fluido de Freio
14		Pedal e Freio de Estacionamento
15		Bomba de Vácuo
16		Sistema de Freio
17	Suspensão	Caixa de Direção
18		Juntas Esféricas e Coifas
19		Amortecedores
20		Pneus
21		A alinhamento e Balanceamento (recomendado)* ²
22		Sistema de Suspensão
23	Elétrica	Bateria 12v
24		Luzes Externas e Internas
25		Limpadores e Lavadores dos Vidros
26	Combustível	Filtro de Combustível do Tanque
27		Limpador de Bico Injetor
28		Sistema de Combustível
29	Emissões	Cânister
30		Sistema de Escapamento
31	Ar condicionado	Filtro de Ar Condicionado
32		Sistema do Ar Condicionado

*¹ Após a primeira substituição (16ª revisão periódica), o fluido de arrefecimento do motor deve ser substituído a cada 8 revisões periódicas.

*² Serviço apenas recomendado, não incluído no pacote de manutenção e com custo pago pelo cliente.

Revisão periódica (intervalo entre revisões periódicas de 10.000 Km ou 12 meses, o que ocorrer primeiro)																			
1ª	2ª	3ª	4ª	5ª	6ª	7ª	8ª	9ª	10ª	11ª	12ª	13ª	14ª	15ª	16ª	17ª	18ª	19ª	20ª
S	S	S	S	S	S	S	S	S	S	S	S	S	S	S	S	S	S	S	S
			I				I				I				S				I
	I		S		I		S		I		S		I		S		I		S
									S										S
	I		I		I		I		I		I		I		I		I		I
			I				I				I				I				I
	I		S		I		S		I		S		I		S		I		S
	I		S		I		S		I		S		I		S		I		S
	A		A		A		A		A		A		A		A		A		A
	I		I		I		I		I		I		I		I		I		I
I	I	I	I	I	I	I	I	I	I	I	I	I	I	I	I	I	I	I	I
	I		I		I		I		I		I		I		I		I		I
I	I	I	S	I	I	I	S	I	I	I	S	I	I	I	S	I	I	I	S
I	I	I	I	I	I	I	I	I	I	I	I	I	I	I	I	I	I	I	I
																			I
	I		I		I		I		I		I		I		I		I		I
	I		I		I		I		I		I		I		I		I		I
	I		I		I		I		I		I		I		I		I		I
I	I	I	I	I	I	I	I	I	I	I	I	I	I	I	I	I	I	I	I
I	I	I	I	I	I	I	I	I	I	I	I	I	I	I	I	I	I	I	I
I	I	I	I	I	I	I	I	I	I	I	I	I	I	I	I	I	I	I	I
					S						S						S		
L	L	L	L	L	L	L	L	L	L	L	L	L	L	L	L	L	L	L	L
			I				I		I		I		I		I		I		I
			I				I				I				I				I
	I		I		I		I		I		I		I		I		I		I
I	I	I	I	I	I	I	I	I	I	I	I	I	I	I	I	I	I	I	I
	I		I		I		I		I		I		I		I		I		I

Legenda:
I: Inspeccionar

S: Substituir

L: Limpar

A: Apertar

U: Lubrificar

Plano de revisão periódica adicional

Consulte a tabela abaixo para os itens do plano de revisão periódica que exigem maior frequência de serviços específicos para condições severas. (Para informações, veja "Requisitos para o plano de revisão periódica").

A-1: Operação em estradas irregulares ou lamacentas.	
<input type="checkbox"/> Inspeção das pastilhas e discos de freio	A cada 5.000 km ou 3 meses
<input type="checkbox"/> Inspeção dos tubos e mangueiras de freio	A cada 10.000 km ou 6 meses
<input type="checkbox"/> Inspeção do volante de direção, articulação e caixa da direção	A cada 5.000 km ou 3 meses
<input type="checkbox"/> Inspeção das coifas da semi-árvore	A cada 10.000 km ou 12 meses
<input type="checkbox"/> Inspeção das juntas esféricas da suspensão e guarda-pó	A cada 10.000 km ou 6 meses
<input type="checkbox"/> Aperto dos parafusos da árvore de transmissão	A cada 10.000 km ou 6 meses
<input type="checkbox"/> Inspeção da suspensão dianteira e traseira	A cada 10.000 km ou 6 meses
<input type="checkbox"/> Aperto de parafusos e porcas no chassi e carroçaria <<Consulte a nota.>>	A cada 10.000 km ou 6 meses
A-2: Operação em estradas com poeira. (Estradas nas quais a taxa de pavimentação é baixa, ou em que nuvens de pó possam surgir e áreas onde o ar está seco.)	
<input type="checkbox"/> Substituição do óleo do motor	A cada 5.000 km ou 6 meses
<input type="checkbox"/> Substituição do filtro do óleo do motor	A cada 5.000 km ou 6 meses
<input type="checkbox"/> Inspeção* ou troca do filtro de ar	I: A cada 2.500 km ou 3 meses S: A cada 40.000 km ou 48 meses
<input type="checkbox"/> Inspeção* das pastilhas e discos de freio	A cada 5.000 km ou 3 meses
<input type="checkbox"/> Aperto dos parafusos da árvore de transmissão	A cada 10.000 km ou 6 meses
<input type="checkbox"/> Substituição do filtro do ar condicionado	A cada 10.000 km ou 12 meses

A-3: Operação em estradas cobertas por sal.	
<input type="checkbox"/> Aperto dos parafusos da árvore de transmissão	A cada 10.000 km ou 6 meses
B-1: Veículo altamente carregado. (Por exemplo, usando um bagageiro no teto, etc.)	
<input type="checkbox"/> Substituição do óleo do motor	A cada 5.000 km ou 6 meses
<input type="checkbox"/> Substituição do filtro do óleo do motor	A cada 5.000 km ou 6 meses
<input type="checkbox"/> Inspeção das pastilhas e discos de freio	A cada 5.000 km ou 3 meses
<input type="checkbox"/> Inspeção ou substituição do fluido da transmissão automática	I: A cada 40.000 km ou 24 meses S: A cada 80.000 km ou 48 meses
<input type="checkbox"/> Substituição do óleo da caixa de transferência	A cada 20.000 km ou 24 meses
<input type="checkbox"/> Substituição do óleo do diferencial traseiro	A cada 20.000 km ou 24 meses
<input type="checkbox"/> Aperto dos parafusos da árvore de transmissão	A cada 10.000 km ou 6 meses
<input type="checkbox"/> Inspeção da suspensão dianteira e traseira	A cada 10.000 km ou 6 meses
<input type="checkbox"/> Aperto de parafusos e porcas no chassi e carroçaria <<Consulte a nota.>>	A cada 10.000 km ou 6 meses
B-2: Trajetos curtos e repetidos com percurso inferior a 8 km e temperaturas externas abaixo de zero (A temperatura do motor não alcançará a temperatura de funcionamento normal.)	
<input type="checkbox"/> Substituição do óleo do motor	A cada 5.000 km ou 6 meses
<input type="checkbox"/> Substituição do filtro do óleo do motor	A cada 5.000 km ou 6 meses

B-3: Uso excessivo em marcha-lenta e/ou condução em baixas velocidades por longas distâncias, como carros de polícia, veículos de uso profissional/pessoal, como táxis ou serviço de entregas.	
<input type="checkbox"/> Substituição do óleo do motor	A cada 5.000 km ou 6 meses
<input type="checkbox"/> Substituição do filtro do óleo do motor	A cada 5.000 km ou 6 meses
<input type="checkbox"/> Inspeção das pastilhas e discos de freio	A cada 5.000 km ou 3 meses
<input type="checkbox"/> Inspeção ou substituição do fluido da transmissão automática	I: A cada 40.000 km ou 24 meses S: A cada 80.000 km ou 48 meses
B-4: Condução contínua em alta velocidade (80% ou mais da velocidade máxima do veículo) durante mais de 2 horas.	
<input type="checkbox"/> Inspeção ou substituição do fluido da transmissão automática	I: A cada 40.000 km ou 24 meses S: A cada 80.000 km ou 48 meses
<input type="checkbox"/> Substituição do óleo da caixa de transferência	A cada 20.000 km ou 24 meses
<input type="checkbox"/> Substituição do óleo do diferencial traseiro	A cada 20.000 km ou 24 meses

NOTA:

Para parafusos de fixação dos bancos, parafusos de retenção da travessa da suspensão dianteira e traseira.

Registro de revisão periódica

Exija que a Concessionária Autorizada registre aqui todas as revisões periódicas executadas. Guarde os comprovantes. Consulte a P. 546 para verificar os itens inspecionados/substituídos em cada revisão periódica.

1ª Revisão periódica	
Data:	O.S. n.º:
Km:	Tempo:
Ass. Concessionária Autorizada	

2ª Revisão periódica	
Data:	O.S. n.º:
Km:	Tempo:
Ass. Concessionária Autorizada	

3ª Revisão periódica	
Data:	O.S. n.º:
Km:	Tempo:
Ass. Concessionária Autorizada	

4ª Revisão periódica	
Data:	O.S. n.º:
Km:	Tempo:
Ass. Concessionária Autorizada	

5ª Revisão periódica	
Data:	O.S. n.º:
Km:	Tempo:
Ass. Concessionária Autorizada	

6ª Revisão periódica	
Data:	O.S. n.º:
Km:	Tempo:
Ass. Concessionária Autorizada	

7ª Revisão periódica	
Data:	O.S. n.º:
Km:	Tempo:
Ass. Concessionária Autorizada	

8ª Revisão periódica	
Data:	O.S. n.º:
Km:	Tempo:
Ass. Concessionária Autorizada	

9ª Revisão periódica	
Data:	O.S. nº:
Km:	Tempo:
Ass. Concessionária Autorizada	

10ª Revisão periódica	
Data:	O.S. nº:
Km:	Tempo:
Ass. Concessionária Autorizada	

11ª Revisão periódica	
Data:	O.S. nº:
Km:	Tempo:
Ass. Concessionária Autorizada	

12ª Revisão periódica	
Data:	O.S. nº:
Km:	Tempo:
Ass. Concessionária Autorizada	

13ª Revisão periódica	
Data:	O.S. nº:
Km:	Tempo:
Ass. Concessionária Autorizada	

14ª Revisão periódica	
Data:	O.S. nº:
Km:	Tempo:
Ass. Concessionária Autorizada	

15ª Revisão periódica	
Data:	O.S. nº:
Km:	Tempo:
Ass. Concessionária Autorizada	

16ª Revisão periódica	
Data:	O.S. nº:
Km:	Tempo:
Ass. Concessionária Autorizada	

17ª Revisão periódica	
Data:	O.S. nº:
Km:	Tempo:
Ass. Concessionária Autorizada	

18ª Revisão periódica	
Data:	O.S. nº:
Km:	Tempo:
Ass. Concessionária Autorizada	

19ª Revisão periódica	
Data:	O.S. n.º:
Km:	Tempo:
Ass. Concessionária Autorizada	

20ª Revisão periódica	
Data:	O.S. n.º:
Km:	Tempo:
Ass. Concessionária Autorizada	

Prefácio

As informações desta seção destinam-se a descrever de forma geral, a cobertura de garantia do seu novo Lexus. Caso sejam necessárias mais informações a respeito da utilização do veículo, solicitamos a leitura deste manual.

Todas as informações constantes neste manual estão baseadas nos últimos dados disponíveis na data de sua publicação, estando o mesmo sujeito a alterações sem prévio aviso.

Por favor, esteja ciente de qualquer modificação em seu veículo Lexus, poderá afetar seu rendimento, segurança, dirigibilidade e, ainda, violar a legislação de trânsito vigente.

Além disso, tais modificações poderão implicar na perda da garantia contratual concedida pela Lexus do Brasil Ltda.

ATENÇÃO

No ato da compra do seu veículo Lexus 0 km, exija da Rede de Concessionárias Autorizadas Lexus o preenchimento completo desta seção, bem como explicações a respeito da garantia concedida pela Lexus do Brasil Ltda.

A garantia não se aplica aos veículos adquiridos através de importação direta ou importação independente, quer seja feita pelo próprio proprietário, ou pela Rede de Concessionárias Autorizadas Lexus.

Para que você desfrute da segurança que a garantia proporciona, solicite informações da Concessionária Autorizada Lexus ou ao responsável pela venda do veículo se o seu veículo se enquadra nas condições acima.

Garantia dos veículos Lexus

Período de cobertura básica

A Lexus do Brasil Ltda., através da sua Rede de Concessionárias Autorizadas Lexus, garante seus veículos em condições normais de utilização, contra defeitos de fabricação de peças ou de montagem, por um período total de 48 (quarenta e oito) meses: os primeiros 90 (noventa) dias referem-se a garantia legal prevista no Código de Defesa do Consumidor e, o período subsequente, a garantia contratual concedida por mera liberalidade da Lexus do Brasil Ltda.

O prazo de garantia é contado a partir da data de entrega do veículo 0km, tendo por destinatário o primeiro proprietário. Esta cobertura aplica-se exclusivamente aos veículos utilizados para fins particulares, cuja emissão da respectiva nota fiscal tenha como destinatário uma pessoa física.

A cobertura acima não será aplicada para veículos utilizados para fins comerciais (locadoras de veículos, táxis e frotistas) ou cuja nota fiscal tenha como destinatário uma pessoa jurídica. Neste caso, a garantia ficará limitada ao período de 48 (quarenta e oito) meses ou 100.000 km, prevalecendo o que primeiro ocorrer.

NOTA

O prazo de garantia de peças e componentes que tenham sido substituídos em garantia durante o período de cobertura básica, extingue-se na mesma data do término da garantia contratual concedida pela Lexus do Brasil Ltda.

ATENÇÃO

As condições de garantia acima mencionadas são válidas apenas no território nacional e para veículos distribuídos e/ou comercializados pela Lexus do Brasil Ltda., através da sua Rede de Concessionárias Autorizadas Lexus.

Acessórios

Acessórios podem ser adquiridos na Rede de Concessionárias Autorizadas Lexus. Mesmo que genuínos Lexus, seu prazo de garantia não mantém nenhuma relação com o prazo de garantia do veículo.

Portanto, exija no ato da compra do veículo, as respectivas notas fiscais dos acessórios que equipam o veículo, o que lhe permitirá usufruir a garantia destes itens.

Para informações detalhadas sobre a cobertura da garantia de acessórios genuínos Lexus. (→P. 568)



Totalmente transferível

A garantia prevista neste manual é totalmente transferível aos proprietários subseqüentes do veículo, desde que as seguintes condições sejam integralmente cumpridas:

- O novo proprietário do veículo deverá possuir o manual do proprietário original, onde deverá constar todos os registros de revisão periódica e a data de início da garantia.

ATENÇÃO

Nos casos em que o veículo foi adquirido para fins comerciais e posteriormente revendido para fins particulares dentro do período vigente de garantia, prevalecerão as condições de garantia da primeira aquisição, sendo a garantia limitada a 48 (quarenta e oito) meses ou a 100.000km, prevalecendo o que primeiro ocorrer.

Cobertura diferenciada da garantia



Bateria 12V

Caso seja constatado qualquer defeito de fabricação durante os primeiros 24 (vinte e quatro) meses contados a partir da data de emissão da nota fiscal de venda do veículo, tendo por destinatário o primeiro proprietário, a Lexus do Brasil Ltda. arcará com o custo do reparo ou substituição da bateria 12V.

Sistema híbrido (Bateria híbrida, módulo de controle da bateria híbrida, módulo de controle de energia, Inversor/conversor)

Além do período de cobertura básica, a Lexus do Brasil Ltda., oferece a garantia estendida de 48 (quarenta e oito) meses para veículos Lexus contra defeitos de fabricação e montagem do sistema híbrido, totalizando 8 (oito) anos de garantia, desde que realizadas todas as revisões periódicas na Rede de Concessionárias Autorizadas Lexus.

Pessoa física (CPF)

O período de garantia contra defeitos de fabricação ou montagem do sistema híbrido é de 8 anos sem limite de quilometragem para veículos cuja nota fiscal tenha sido emitida em nome de pessoa física.

Pessoa jurídica (CNPJ)

O período de garantia contra defeitos de fabricação ou montagem do sistema híbrido é de 8 anos com limite de 200.000 quilômetros, o que primeiro ocorrer, para veículos cuja nota fiscal tenha sido emitida em nome de pessoa jurídica.

Peças de desgaste natural

A substituição de peças e componentes decorrente do uso normal do veículo e desgaste natural que toda peça e componente possui, não é coberta pela garantia, posto que não se trata de defeito de fabricação.

Segue abaixo as peças consideradas como itens de desgaste natural:

- Lâmpadas (exceto lâmpadas de xenon, quando originais do modelo do veículo);
- Fusíveis
- Velas de ignição (exceto acento)
- Elemento filtro de ar
- Filtro de óleo
- Filtro de combustível
- Filtro do ar condicionado
- Filtro de ar
- Filtro da bomba de combustível
- Lonas de freio
- Sapata de freio

- Pastilhas de freio
- Palhetas dos limpadores do para-brisa
- Bateria do controle remoto da chave
- Gás refrigerante
- Combustível
- Fluidos
- Óleo
- Lubrificantes
- Aditivos

 **NOTA**

Caso seja necessária a substituição de alguma peça de desgaste natural, após o prazo de 90 (noventa) dias da aquisição do veículo, o custo será de responsabilidade do proprietário do veículo.

Itens e serviços não cobertos em garantia



Fatores fora de controle da Lexus do Brasil Ltda.

- O novo proprietário do veículo deverá possuir o manual do proprietário original, onde deverá constar todos os registros de revisão periódica e a data de início da garantia.
- Reparos e ajustes resultantes da má utilização do veículo (por exemplo, funcionamento do motor a alta rotação, sobrecarga), negligência, modificação, alteração, utilização indevida, acidentes, ajustes e reparos impróprios, utilização do veículo em competições, utilização de peças não genuínas e qualquer uso contrário ao especificado no manual do proprietário.
- Danos de qualquer natureza causados ao veículo por ação do indivíduo, animais, danos acidentais ou propositais do meio ambiente, tais como chuva ácida, ação de substâncias químicas, seiva das árvores, salinidade, granizo, vendaval, raios, inundações, impactos de quaisquer objetos e outros atos da natureza.





- A falta de manutenção do veículo, reparos e ajustes necessários em razão de manutenção imprópria (realizadas por terceiros ou fora da Rede de Concessionárias Autorizadas Lexus), a falta de uso do veículo, o uso de fluidos (e lubrificantes) não recomendados pela Lexus do Brasil Ltda.
- Reparos e ajustes resultados do uso de combustível de má qualidade e/ou adulterado.
- Serviços de limpeza, lavagens, regulagens, balanceamento, alinhamento e cambagens de rodas e higienização do sistema de ar condicionado.
- Eliminação de ruídos e vibrações causados pela utilização ou características do veículo.
- Descoloração, enfraquecimento, deformação ou manchas nos bancos, forrações de portas, manopla da alavanca da transmissão, volante, forro do teto, decorrentes do uso e da exposição frequente do sol.
- Danos causados pela utilização de acessórios que alterem o veículo e seu adequado funcionamento. Exemplos: Grades com menor área de ventilação do radiador, rodas e pneus fora do recomendado pela Lexus do Brasil Ltda., reboque para transportes de cargas, sistemas de áudio e vídeo que alterem o sistema elétrico e lâmpadas não genuínas ou impróprias ao modelo do veículo, assim como qualquer componente em desacordo com o recomendado no manual do proprietário.



Ferrugem superficial na caçamba (veículos de carga)

Falhas na pintura, amassamentos nas chapas e corrosão nas faces internas e externas da caçamba decorrentes de agente externo ou da sua utilização com carga não cobertos em garantia.



Quebra de vidros

Trincas e quebras de peças de vidro decorrentes de agentes externos, tais como batidas de pedras, granizo, galhos de árvore, não são cobertos em garantia.



Gastos extras

A garantia não se aplica a custos com despesa de transporte, imobilização do veículo, hospedagem, comunicação, socorro, guincho ou locação de veículo, bem como lucros cessantes.



Quilometragem adulterada

Qualquer fato ou evidência que caracterize a adulteração da quilometragem do veículo implica na extinção total da sua garantia.



Manutenção de responsabilidade do proprietário

Ajuste do motor, lubrificação, limpeza, substituição de filtros, líquido de arrefecimento do motor, peças de desgaste natural, são alguns dos itens de revisão periódica que todos os veículos necessitam. Portanto, devem ser custeados pelo proprietário do veículo.

Responsabilidades do proprietário

Obtenção do serviço de garantia

É de responsabilidade do proprietário, a entrega do seu veículo para reparo em qualquer Concessionária Autorizada Lexus do território nacional para obter a garantia.

São condições fundamentais para a efetivação da garantia:

- Que a reclamação seja dirigida obrigatoriamente à Rede de Concessionárias Autorizadas Lexus do território nacional logo após a constatação da desconformidade apresentada;
- Que obrigatoriamente seja apresentado este manual do veículo devidamente preenchido e com a comprovação de todas as revisões periódicas executadas de acordo com o plano de revisão periódica.

Manutenção

É de responsabilidade do proprietário a operação e condução corretas, manutenção e cuidados com o seu veículo Lexus, de acordo com as instruções contidas neste manual.

Como obter assistência técnica

Satisfação do cliente

A Lexus do Brasil Ltda. está empenhada no constante aperfeiçoamento de seus veículos e na satisfação de seus clientes.

Toda a Rede de Concessionárias Autorizadas Lexus possui as ferramentas, equipamentos e técnicos treinados pela Lexus do Brasil Ltda., para realizar serviços e reparar o seu veículo Lexus com o maior padrão de qualidade.

Portanto, quando necessário, procure a Rede de Concessionárias Autorizadas Lexus.

Informações necessárias

Caso seja necessário algum reparo em seu veículo Lexus, esteja munido das seguintes informações e documentos:

- Uma descrição cuidadosa da desconformidade, incluindo as condições sobre as quais ela ocorre.
- Manual do proprietário e notas fiscais legíveis para comprovação da substituição de óleo fora da Rede de Concessionárias Autorizadas Lexus.

ATENÇÃO

O Manual do Proprietário deverá possuir obrigatoriamente o registro (carimbos) das revisões periódicas efetuadas, de acordo com as quilometragens e prazos preconizados no plano de revisão periódica constante neste manual.

Comprovantes de troca de óleo realizada fora da Rede de Concessionárias Autorizadas Lexus

É de responsabilidade do proprietário do veículo a guarda das notas fiscais legíveis para comprovar que o óleo substituído fora da rede de Concessionárias Autorizadas Lexus de acordo com o recomendado pela Lexus do Brasil Ltda., conforme instruções constantes neste manual (classificação do óleo e classificação API).

A apresentação das notas fiscais acima mencionadas será obrigatória em situações que exijam a comprovação da troca de óleo. Portanto, ao vender o veículo, não se esqueça de fornecer essas notas fiscais ao novo proprietário.

Caso você esteja adquirindo o veículo, solicite esta documentação ao proprietário anterior.

Plano de revisão periódica

A periodicidade do plano de revisão periódica do veículo está descrita na P. 546. Neste plano você encontrará todas as informações necessárias e obrigatórias para o perfeito funcionamento do seu veículo Lexus.

ATENÇÃO

Todo e qualquer custo referente à mão de obra e substituição de peças e componentes previstas no plano de revisão periódica será de responsabilidade exclusiva do proprietário do veículo, com exceção ao custo de mão de obra da primeira revisão periódica, se realizada conforme quilometragem ou intervalo de tempo especificados no manual do proprietário.

Plano de revisão periódica do veículo

Todas as revisões periódicas no manual do proprietário, deverão ser executadas exclusivamente na Rede de Concessionárias Autorizadas Lexus e devidamente registradas no “Registro de revisão periódica”. (→P. 555)

A simples troca de óleo e filtros constantes no plano de revisão periódica não substitui a obrigatoriedade da execução das revisões periódicas.

O não cumprimento do plano de revisão periódica poderá comprometer o bom funcionamento do seu veículo Lexus, ocasionando possíveis desconformidades que podem ser evitadas com a execução integral do plano de revisão periódica.

Portanto, existe a possibilidade de um eventual reparo não ser coberto pela garantia, em razão da falta de uma das disposições do plano de revisão periódica, caso o reparo seja consequência do não cumprimento do plano de revisão periódica.

A Lexus do Brasil Ltda. se reserva ao direito de efetuar esse julgamento. Portanto, recomendamos que todo o plano de revisão periódica seja cumprido para que tais situações sejam evitadas.

Blindagem de veículos

A blindagem de seu veículo Lexus poderá comprometer o adequado funcionamento mecânico, dinâmico, elétrico e estrutural do veículo, ocasionando desconformidades em relação às características originais de fábrica.

A blindagem aumenta significativamente o peso e a rigidez da carroçaria interferindo diretamente no desempenho, segurança e durabilidade do veículo.

As alterações e/ou modificações acima estão fora do controle de qualidade da Lexus que se reserva o direito de não cobrir em garantia defeitos / desconformidades decorrentes de tais alterações e/ou peças utilizadas.

Por se tratar de componentes não comercializados e/ou utilizados na fabricação do veículo, seu prazo de garantia não mantém nenhuma relação com o prazo de garantia do veículo cujos termos e condições constam do manual do proprietário.

Exija no ato da compra do veículo, o certificado de garantia (ou comprovante) do responsável pela alteração e/ou modificação.

Garantia de peças genuínas de reposição Lexus

Adquiridas e instaladas na Rede de Concessionárias Autorizadas Lexus do território nacional

As peças genuínas de reposição Lexus possuem uma garantia contra defeito comprovado de fabricação de 1 (um) ano sem limite de quilometragem, sendo que os primeiros 90 (noventa) dias referem-se à garantia legal, prevista no Código de Defesa do Consumidor e o período subsequente, a garantia contratual concedida por mera liberalidade do fabricante.

Para fazer jus ao período desta garantia (garantia legal e garantia contratual) as peças de reposição genuínas Lexus deverão ser adquiridas e instaladas obrigatoriamente na Rede de Concessionárias Autorizadas Lexus do território nacional.

Para o reconhecimento da garantia, a nota fiscal original da compra da peça genuína de reposição Lexus (emitida no território nacional) e a ordem de serviço da sua instalação no veículo serão solicitadas para comprovação do período de garantia.

Adquiridas no balcão das Concessionárias Autorizadas Lexus do território nacional e instaladas fora da Rede de Concessionárias Autorizadas Lexus

As peças genuínas de reposição Lexus adquiridas na Rede de Concessionárias Autorizadas Lexus do território nacional e instaladas fora da rede de Concessionárias Autorizadas (peça balcão), estarão abrangidas exclusivamente pela garantia legal de 90 (noventa) dias, contra defeito comprovado de fabricação.

Para o reconhecimento da garantia, a nota fiscal original da compra da peça no balcão de uma Concessionária Autorizada Lexus (emitida no território nacional) será solicitada, para a comprovação da validade do período de garantia.

ATENÇÃO

A garantia das peças genuínas de reposição Lexus assim como a garantia do veículo, não abrangem o desgaste natural das peças, posto que não se trata de defeito de fabricação.

A Lexus concede garantia apenas as peças genuínas adquiridas na rede de Concessionárias Autorizadas Lexus do território nacional.

Garantia de acessórios genuínos Lexus

Adquiridas e instaladas na Rede de Concessionárias Autorizadas Lexus do território nacional

Os acessórios genuínos Lexus possuem garantia contra defeito de fabricação de 1 (um) ano sem limite de quilometragem, sendo que os primeiros 90 (noventa) dias referem-se à garantia legal, prevista no Código de Defesa do Consumidor e o período subsequente à garantia contratual concedida por mera liberalidade do fabricante.

Para fazer jus ao período desta garantia (garantia legal e garantia contratual) os Acessórios deverão ser adquiridos e instalados em Concessionárias Autorizadas Lexus do território nacional. Para o reconhecimento da garantia, a nota fiscal original da compra do acessório genuíno Lexus (emitida no território nacional) e a ordem de serviço da sua instalação no veículo serão solicitadas para comprovação do período de garantia.

Adquiridos no balcão da Rede de Concessionárias Autorizadas Lexus do território nacional e instalados fora da Rede de Concessionárias Autorizadas Lexus

Os acessórios genuínos adquiridos em Concessionárias Autorizadas Lexus do território nacional e instalados fora da Rede de Concessionárias Autorizadas Lexus estarão abrangidos exclusivamente pela garantia legal de 90 (noventa) dias, contra defeito de fabricação.

Para o reconhecimento da garantia, a nota fiscal original da compra do acessório genuíno Lexus (emitida no território nacional) será solicitada para comprovação do período de garantia.

ATENÇÃO

- O prazo de garantia dos acessórios genuínos Lexus é exclusivo e não mantém nenhuma relação com o prazo de garantia do veículo.
- A garantia dos acessórios assim como a garantia do veículo, não abrangem o desgaste natural das peças, posto que não se trata de defeito de fabricação.

Informações importantes

Acessórios, peças de reposição e modificações em seu veículo Lexus

Uma grande quantidade de peças de reposição e acessórios não genuínos para os veículos Lexus estão disponíveis no mercado. Utilizando estes acessórios, ou peças de reposição, você poderá afetar a segurança e funcionamento do seu veículo Lexus, mesmo que estes componentes sejam aprovados pelas leis vigentes. A Lexus do Brasil não se responsabiliza e não garante tais peças de reposição ou acessórios que não sejam genuínos Lexus, ou homologados pela Lexus, tampouco a substituição ou a instalação desses componentes.

O veículo não deve ser modificado com produtos não genuínos. Modificações com produtos não genuínos Lexus podem afetar o desempenho, a segurança, a durabilidade do veículo e, ainda, violar a legislação veicular.

Danos ou problemas de desempenho resultantes de tais modificações não serão cobertos pela garantia.

Assegure a correta manutenção do seu veículo Lexus

Serviço de pré-entrega

Para assegurar a sua satisfação com o seu veículo Lexus, a sua Concessionária Autorizada é a responsável pela realização dos serviços especificados, para a inspeção e limpeza do seu veículo antes de sua entrega.

Plano de revisão periódica

A manutenção adequada ajudará a assegurar um máximo rendimento, uma maior confiabilidade e uma vida mais duradoura para o seu veículo Lexus.

Para mantê-lo nas melhores condições de uso é de vital importância inspecionar e realizar as revisões periódicas, de acordo com o plano de revisão periódica descrito no manual do proprietário.

O manual do proprietário de seu veículo contém instruções para verificações que poderão ser realizadas por você mesmo.

O plano de revisão periódica é o resultado de muita experiência e testes e representa a manutenção mais eficiente e econômica para o seu veículo Lexus.

A medida que as condições de utilização do veículo tornam-se mais severas são necessários reparos e inspeções mais frequentes, assim como em decorrência do tempo de uso. (→P. 546)

ATENÇÃO

Todo e qualquer custo referente à mão de obra e substituição de peças e componentes previstas no plano de revisão periódica será de responsabilidade exclusiva do proprietário do veículo, com exceção ao custo de mão de obra da primeira revisão periódica, se realizada conforme quilometragem ou intervalo de tempo especificados neste manual.

Plano de revisão periódica

1ª Revisão periódica com Mão de Obra Gratuita

A 1ª Revisão periódica com mão de obra gratuita pode ser realizada em qualquer concessionária da Rede de Concessionárias Autorizadas Lexus localizada no território brasileiro, sendo necessária apenas a apresentação deste manual.

A tolerância para a realização de todas as revisões periódicas é de 1.000 km, se a revisão periódica é realizada pelo valor do hodômetro ou 01 mês se a revisão periódica é realizada pelo tempo, o que ocorrer primeiro.

A gratuidade da mão de obra da 1ª revisão periódica está vinculada ao cumprimento dos limites informados anteriormente, ou seja, 9.000 km a 11.000 km ou 11 a 13 meses, o que ocorrer primeiro, a partir da data de entrega do veículo 0 Km. Caso o veículo não se enquadre nestas condições, o custo de mão de obra também será de responsabilidade do proprietário ou responsável pelo veículo.

Para facilitar o controle das revisões periódicas executadas, exija o respectivo preenchimento do "Registro de revisão periódica". (→P. 555)

Registro de revisão periódica

Exija que a Concessionária Autorizada Lexus registre todas as revisões periódicas efetuadas em cumprimento ao plano de revisão periódica. (→P. 546)

ATENÇÃO

É de sua inteira responsabilidade a guarda e apresentação das notas fiscais originais para comprovação das revisões periódicas de seu veículo, pois sua apresentação será obrigatória em situações que exijam a comprovação de que os serviços foram executados.

Rede de Concessionárias Autorizadas Lexus

A lista completa e atualizada da rede de Concessionárias Lexus está disponível no site Lexus.

Concessionárias que realizam revisão periódica, pequenos e grandes reparos, além de diagnósticos e funilaria (caso disponível).

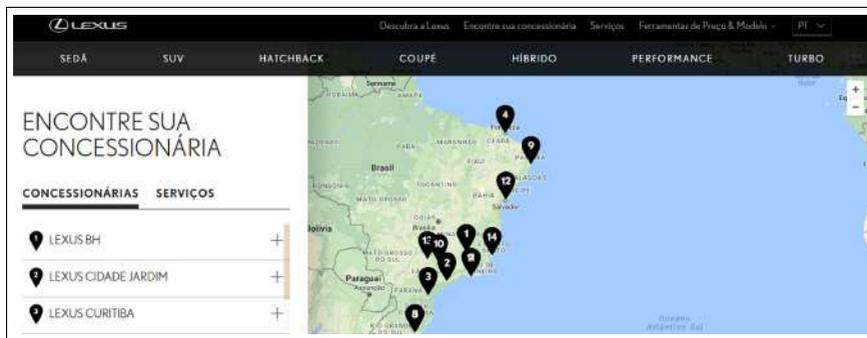

Para maiores informações acesse <http://www.lexus.com.br/pt/contact-us/find-a-dealer.html>. Se o seu smartphone possui um aplicativo leitor de códigos QR, utilize o código abaixo para acessar automaticamente esse endereço.



10-1. Informação para manutenção

Identificação do veículo 576

10-2. Especificações

Dados de manutenção 578

• Dimensões 578

• Peso e volume 578

• Motor 578

• Transmissão 579

• Freio 580

• Elétrica 580

• Alinhamento 581

• Pneus e rodas 581

• Regulamentações 582

10-3. Inicialização e personalização

Personalização 586

Inicialização 598

Identificação do veículo

Número de identificação do veículo

O número de identificação do veículo (VIN) é o identificador legal do veículo. Este é o identificador básico do seu Lexus. Ele é usado para registrar a propriedade do seu veículo.

Esse número está gravado na parte superior esquerda do painel de instrumentos.

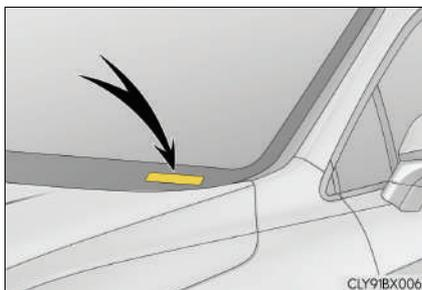

Esse número também aparece na etiqueta.

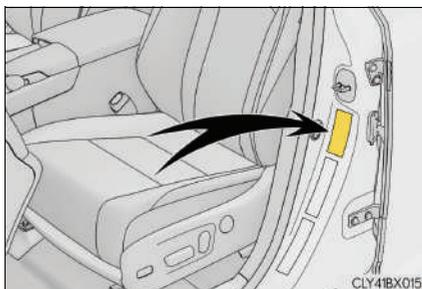

Esse número também está gravado sob o banco dianteiro do lado direito.

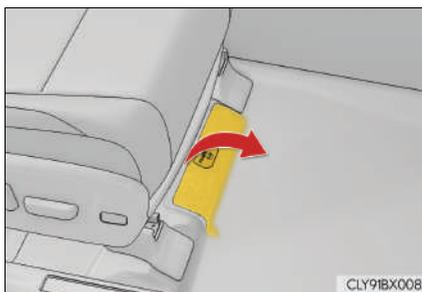

■ Ano de fabricação e país de origem

O ano de fabricação e o país de origem são mostrados na etiqueta de Regulamentação de Certificação.

Modelo do veículo

O modelo do veículo, também chamado de katashiki, é um código interno da Lexus que está gravado na etiqueta do fabricante.

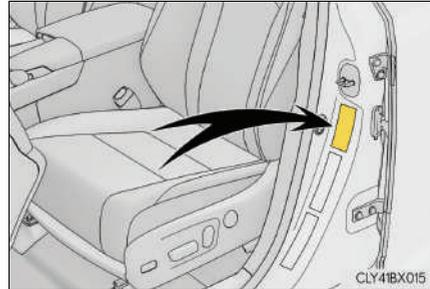

Abaixo segue a relação de modelos cobertos por este manual:

GGL25L-AWZGB	RX350	Motor: 2GR-FKS - Transmissão: U881F - Tração: 4x4
--------------	-------	---

Número do motor

O número do motor está gravado no bloco do motor conforme indicado.

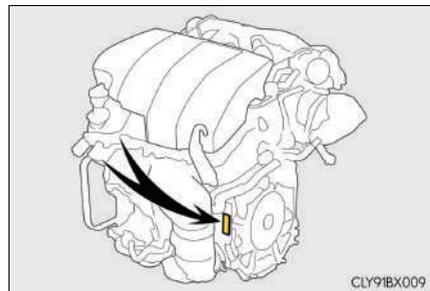

Gravação nos vidros

O número do chassi do veículo é gravado em todos os vidros.

Etiquetas destrutíveis

O número de identificação do veículo também é fornecido através de etiquetas destrutíveis:

- ▶ Na coluna da porta dianteira direita, próxima à dobradiça da porta;

No compartimento do motor, no lado do passageiro, próximo à torre da suspensão dianteira.

Dados de manutenção

Dimensões

Comprimento	4890 mm
Largura sem os espelhos retrovisores externos	1895 mm
Altura	1710 mm
Distância entre eixos	2790 mm
Altura livre do solo	194 mm
Raio de giro	6900 mm

Peso e volume

Peso do veículo (TARA)	2085 kg
Peso do veículo + peso máximo da carga (PBT)	2575 kg
Peso do veículo + peso máximo da carga + peso máximo do reboque (PBTC)	2575 kg
Peso máximo no eixo dianteiro	1280 kg
Peso máximo no eixo traseiro	1295 kg
Peso máximo do reboque sem freio (CMT)	0 kg
Peso máximo do reboque com freio (CMT)	0 kg
Peso máximo sobre o teto	75 kg
Volume do compartimento de bagagens	521L

Motor

■ Características gerais

► Motor Gasolina

Modelo	2GR-FKS
Cilindros	6 cilindros em V
Diâmetro e curso do êmbolo	94,0 x 83,0 mm
Volume	3,456 L
Potência máxima	22,4 KW @ 6300 rpm
Torque máximo	380 N.m @ 4700 rpm
Vela de ignição	Denso FK20HBR8

■ Combustível

Tipo	Gasolina
Especificação	Conforme Agência Nacional do Petróleo, Gás natural e Biocombustíveis.
Volume do tanque (referência)	72 L
Volume reserva (referência)	10,8 L

■ Lubrificação

Tipo	Genuíno Lexus
Viscosidade	0W-20 ou 5W-30
Classificação mínima (API)	SN
Volume (referência)	5,5 L

■ Arrefecimento

Tipo	Genuíno Lexus (SLLC)
Volume (referência)	9,9 L

Transmissão

■ Características gerais

Modelo	U881F
Marchas	8 velocidades

■ Lubrificação

▶ Transmissão CVT

Tipo	Genuíno Lexus (ATF WS)
Volume (referência)	6,8 L

▶ Caixa de Transferência

Tipo	Genuíno Lexus (LT)
Viscosidade	75W-85
Classificação mínima (API)	GL-5
Volume (referência)	0,8 L

► Diferencial

Tipo	Genuíno Lexus (LT)
Viscosidade	75W-85
Classificação mínima (API)	GL-5
Volume (referência)	0,5 L

Freio

Tipo	Genuíno Lexus (DOT3)
------	----------------------

Elétrica

■ Bateria

Tipo	Chumbo ácido
Tensão nominal	12 volts
Capacidade nominal (C20)	75 Ah
Corrente de partida a frio (CCA)	530 A
Dimensões (referência)	226 x 170 x 273 mm (A x L x C)
Polaridade	Positivo à direita

■ Lâmpadas

Luz indicadora de direção dianteira e traseira	WY21W
Luz de ré	W16W
Luz de cortesia interna dianteira	W8W
Luz de cortesia interna da porta dianteira	W5W
Luz do compartimento de bagagem	W5W

⚠ NOTA

As lâmpadas de led não estão contempladas na lista, para aquisição consultar uma Concessionária Autorizada Lexus.

Alinhamento

Caster	2°45' +/- 45' (erro direito- esquerdo < 45')	
Camber	Para rodas dianteiras	-0°38' +/- 45' (erro direito- esquerdo < 45')
	Para rodas traseiras	-0°35' +/- 45' (erro direito- esquerdo < 45')
Convergência	Para rodas dianteiras	0°05' +/- 10'
	Para rodas traseiras	0°00' +/- 10'

Pneus e rodas

■ Rodagem

Material da roda	Alumínio
Dimensão da roda	20 X 8 J
Dimensão do pneu	235/55R20 102V
Pressão de inflagem do pneu	230 KPa (33 psi)
Torque dos parafusos da roda	103 N.m

■ Pneu reserva temporário

Material da roda	Aço
Dimensão da roda	18 x 4T
Especificação do pneu	T165/90D18 107M
Pressão de inflagem do pneu	420 KPa (60 psi)
Torque dos parafusos da roda	103 N.m

Regulamentações

■ Anatel



2715-10-3651

IMOBILIZADOR DO MOTOR



3963-14-3651

3378-14-1732

3463-14-1732

CHAVE INTELIGENTE

Este equipamento está homologado pela ANATEL de acordo com os procedimentos regulamentados pela Resolução 242/2000 e atende aos requisitos técnicos aplicados.

Este equipamento opera em caráter secundário, isto é, não tem direito a proteção contra interferência prejudicial, mesmo de estações do mesmo tipo, e não pode causar interferência a sistemas operando em caráter primário.

- Consumo de combustível
- ▶ Para modelos fabricados em 2017



INMETRO

Energia

(Combustível)

ANO **2017**

Categoria do Veículo Utilitário Esportivo Grande

MARCA  **LEXUS**

Modelo/ Versão RX350 4x4 LUXURY/ F SPORT

Motor 3.5-24V

Transmissão Automático

Marchas A-8

Mais eficiente

	Categoria	Geral	Emissões
A			
B			B
C			
D		D	
E			

Menos eficiente

Quilometragem por litro e CO2	Etanol	Gasolina
Cidade (km/l)	-	6,9
Estrada (km/l)	-	9,4
CO2 Fóssil não renovável (g/km)	-	177



conpet



IBAMA
M M A



PROGRAMA
BRASILEIRO DE
ETIQUETAGEM



▶ Para modelos fabricados em 2018

ETQ33-00045



Energia (Combustível)

ANO	2018
Categoria do Veículo	Utilitário Esportivo Grande 4x4
MARCA	LEXUS
Modelo/ Versão	RX350 4x4 / RX350 / F-SPORT
Motor	3.5-24V
Transmissão	Automático
Marchas	A-6

Mais eficiente



Categoria Geral Emissões

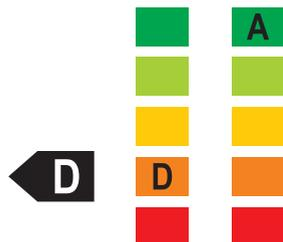

Menos eficiente

Quilometragem por litro e CO2	Etanol	Gasolina
Cidade (km/l)	-	6,6
Estrada (km/l)	-	8,5
CO2 Fóssil não renovável (g/km)	-	189



■ Ruídos e emissões

Rotação de teste	4725 rotações
Limite máximo de ruído	81,2 decibéis

ATENÇÃO

■ Peças e Produtos Genuínos

A Lexus recomenda o uso de peças e produtos genuínos Lexus para que se obtenha um desempenho ideal.

○ uso de peças ou produtos não genuínos poderá causar anomalias no funcionamento do veículo, podendo comprometer a vida útil do seu Lexus.

Em caso de dúvidas quanto às especificações do seu veículo, consulte uma Concessionária Autorizada Lexus para mais informações.

Personalização

O seu veículo inclui diversos dispositivos eletrônicos que podem ser personalizados conforme a sua preferência. As configurações desses dispositivos podem ser alteradas através do visor multifunção, da tela de sistema de áudio, ou na Concessionária Autorizada Lexus.

Personalização dos dispositivos do veículo

Ao personalizar os recursos do veículo, certifique-se de que o veículo seja estacionado em um local seguro com a alavanca de mudança de marchas em P e o freio de estacionamento aplicado.

■ Alterar a tela do sistema de áudio

- 1 Pressione o botão "MENU" no Touch Remoto.
- 2 Selecione  na tela "Menu", e depois selecione  .

Diversos ajustes podem ser alterados. Verifique a lista de configurações que podem ser alteradas para obter detalhes.

Dispositivos que podem ser personalizados

Alguns ajustes de função são alterados simultaneamente com a personalização de outras funções. Entre em contato com a Concessionária Autorizada Lexus para detalhes adicionais.

- ① As configurações podem ser alteradas na tela do sistema de áudio.
- ② Configurações que podem ser alteradas pela Concessionária Autorizada Lexus

Definição dos símbolos: O = Disponível, - = Não disponível

■ Instrumentos, medidores e visor multifunção (→P. 211, 219)

Função	Ajuste de fábrica	Ajuste personalizado	①	②
Unidades *1	km (l/100 km)	km (km/l)	O	-
Cor *2	Cor 1 	Cor 2 	O	-
Função de sugestões	Ligado	Desligado	-	O

*1: A configuração padrão varia de acordo com os países.

*2: Exceto os modelos F SPORT

■ Trava da porta (→P. 160, 527)

Função	Ajuste de fábrica	Ajuste personalizado	①	②
Destramento usando uma chave mecânica *	Porta do motorista destravada em um passo, todas as portas destravadas em dois passos	Todas as portas destravadas em uma etapa	-	O
Função de travamento da porta vinculada à velocidade	Ligado	Desligado	O	O
Função de travamento da porta vinculada à posição da alavanca de mudança de marchas	Desligado	Ligado	O	O
Função de destravamento da porta vinculada à posição da alavanca de mudança de marchas *	Desligado	Ligado	O	O
Função de destravamento das portas vinculada à porta do motorista *	Desligado	Ligado	O	O

*: A configuração padrão varia de acordo com os países.

■ Tampa traseira elétrica (→P. 169)

Função	Ajuste de fábrica	Ajuste personalizado	①	②
Operação do interruptor da tampa traseira elétrica	Pressione por 1 segundo	Uma pressionada curta	–	○
Fechamento automático da tampa traseira quando abaixada	Ligado	Desligado	–	○
Abertura automática da tampa traseira utilizando o interruptor de abertura da tampa traseira	Ligado	Desligado	–	○
Posição de abertura da tampa traseira elétrica	5	1 a 5	○	○
Volume do alarme	Nível 3	Nível 1	–	○
		Nível 2		
Tampa traseira elétrica	Ligado	Tampa traseira elétrica: Ligado	–	○
		Desligado		
Alarme de fechamento/abertura da tampa traseira elétrica	Quando a tampa traseira começar a funcionar: Ligado Enquanto a tampa traseira estiver funcionando: Desligado	Desligado	–	○
		Quando a tampa traseira começar a funcionar: Desligado Enquanto a tampa traseira estiver funcionando: Ligado		
		Ligado		

■ Sistema inteligente de entrada e partida e controle remoto (→P. 160, 184)

Função	Ajuste de fábrica	Ajuste personalizado	①	②
Volume do alarme	5	Desligado	<input type="radio"/>	<input type="radio"/>
		1 a 7	<input type="radio"/>	<input type="radio"/>
Sinal de operação (Sinalizadores de emergência)	Ligado	Desligado	<input type="radio"/>	<input type="radio"/>
Tempo decorrido antes da função de travamento automático da porta ser ativada se a porta não for aberta após o destravamento	30 segundos	Desligado	-	<input type="radio"/>
		60 segundos		
		120 segundos		
Alarme de advertência de porta aberta	Ligado	Desligado	-	<input type="radio"/>

■ Sistema inteligente de entrada e partida (→P. 160, 184)

Função	Ajuste de fábrica	Ajuste personalizado	①	②
Sistema inteligente de entrada e partida	Ligado	Desligado	<input type="radio"/>	<input type="radio"/>
Destravamento inteligente da porta*	Porta do motorista	Todas as portas	<input type="radio"/>	<input type="radio"/>
Número de operações consecutivas da trava das portas	2 vezes	<input type="radio"/> número de vezes desejado	-	<input type="radio"/>

*: A configuração padrão varia de acordo com os países.

■ Controle remoto (→P. 156, 160, 169)

Função	Ajuste de fábrica	Ajuste personalizado	①	②
Controle remoto	Ligado	Desligado	-	○
Operação de destravamento *1	Porta do motorista destravada em um passo, todas as portas destravadas em dois passos	Todas as portas destravadas em uma etapa	○	○
Função de pânico	Ligado	Desligado	-	○
Abertura/fechamento da tampa traseira elétrica utilizando o interruptor  do controle remoto		Desligado	-	○
		Abertura: Uma pressionada curta com a tampa traseira destravada Fechamento: Uma pressionada curta		
		Abertura: Pressione duas vezes com a tampa traseira destravada Fechamento: Pressione duas vezes		
		Abertura: Pressione duas vezes *2 Fechamento: Pressione duas vezes		
A porta é destravada quando a tampa traseira elétrica é aberta utilizando o interruptor  do controle remoto *3	Todas as portas	Tampa traseira	-	○

*1: A configuração padrão varia de acordo com os países.

*2: Esta configuração permite a abertura da tampa traseira elétrica quando ela está travada ou destravada.

*3: Esta função só fica disponível quando uma configuração personalizada que permita a abertura da tampa traseira enquanto ela está trava ou destravada for selecionada. (Consulte *2 acima.)

■ Memória da posição de condução (→P. 196)

Função	Ajuste de fábrica	Ajuste personalizado	①	②
Movimento do banco do motorista ao sair do veículo	Padrão	Desligado	○	○
		Parcial		
Selecionar a função de recuperação de memória vinculada ao acionamento da porta	Porta do motorista	Todas as portas	–	○

■ Volante de direção (→P. 203)

Função	Ajuste de fábrica	Ajuste personalizado	①	②
Função de inclinação de afastamento automática	Ligado	Desligado	–	○

■ Espelhos retrovisores externos (→P. 207)

Função	Ajuste de fábrica	Ajuste personalizado	①	②
Operação de extensão e rebatimento automático dos espelhos	Vinculada ao travamento/destravamento das portas	Desligado	–	○
		Vinculada à operação do botão de partida		

■ Vidros elétricos, teto solar ou teto solar panorâmico (→P. 250, 254, 258)

Função	Ajuste de fábrica	Ajuste personalizado	①	②
Operação vinculada à chave mecânica	Desligado	Ligado	–	○
Operação interligada do controle remoto sem fio	Desligado	Ligado	–	○
Sinal de operação vinculada ao controle remoto (alarme sonoro)	Ligado	Desligado	–	○

■ Teto solar (→P. 254)

Função	Ajuste de fábrica	Ajuste personalizado	①	②
Operação dos componentes vinculada ao uso da chave mecânica (apenas na abertura)	Somente deslizar	Somente inclinar	–	○
Operação dos componentes vinculada ao uso do controle remoto (apenas na abertura)	Somente deslizar	Somente inclinar	–	○

■ Alavanca do sinalizador de direção(→P. 238)

Função	Ajuste de fábrica	Ajuste personalizado	①	②
O número de vezes que as luzes do sinalizador piscam automaticamente quando a alavanca do sinalizador de direção é movida para a primeira posição durante a mudança de faixa	3	5	–	○
		7		
		Desligado		

■ Sistema de controle automático das luzes (→P. 239)

Função	Ajuste de fábrica	Ajuste personalizado	①	②
Sensibilidade do sensor de luz	Padrão	-2 a 2	○	○
Tempo decorrido antes que os faróis * acendam automaticamente *	Padrão	Longa	–	○
Tempo decorrido antes que os faróis se apaguem (sistema do temporizador dos faróis)*	30 segundos	60 segundos	–	○
		90 segundos		
		120 segundos		

*: Em alguns modelos

■ Luzes (→P. 239)

Função	Ajuste de fábrica	Ajuste personalizado	①	②
Luzes diurnas	Ligado	Desligado*	<input type="radio"/>	<input type="radio"/>
Iluminação da luz de entrada	Ligado	Desligado	–	<input type="radio"/>

*: Em alguns modelos

■ Limpadores do para-brisa com sensor de chuva (→P. 243)

Função	Ajuste de fábrica	Ajuste personalizado	①	②
Operação do limpador quando o interruptor do limpador está na posição "AUTO"	Operação do sensor de chuva	Operação intermitente vinculada à velocidade do veículo (com ajustador de intervalos)	–	<input type="radio"/>

■ Sensor do sistema Lexus de assistência a estacionamento (→P. 340)

Função	Ajuste de fábrica	Ajuste personalizado	①	②
Detecção de distância do sensor central traseiro	Distante	Próximo	<input type="radio"/>	<input type="radio"/>
Detecção de distância do sensor central traseiro	Distante	Próximo	<input type="radio"/>	<input type="radio"/>
Volume do alarme	3	1 a 5	<input type="radio"/>	<input type="radio"/>
Configuração do visor *1	Todos os sensores apresentados	Mostrador desligado	<input type="radio"/>	<input type="radio"/>

*1: Quando o sensor do sistema Lexus de assistência a estacionamento estiver em operação.

■ Interruptor de seleção do modo de condução (→P. 364)

Função	Ajuste de fábrica	Ajuste personalizado	①	②
Controle do conjunto de tração no modo personalizado	Normal	Unidade	<input type="radio"/>	-
		Eco		
Controle do chassi no modo personalizado	Normal	Esportivo	<input type="radio"/>	-
Operação do ar condicionado no modo personalizado	Normal	Eco	<input type="radio"/>	-

■ Sistema de ar condicionado automático (→P. 267)

Função	Ajuste de fábrica	Ajuste personalizado	①	②
Alternar entre o modo de ar externo e de circulação de ar vinculado à operação do interruptor "AUTO"	Ligado	Desligado	<input type="radio"/>	<input type="radio"/>
Operação do interruptor automático do A/C	Ligado	Desligado	<input type="radio"/>	<input type="radio"/>
Sensibilidade do sensor dos gases do escapamento	Padrão	-3 a 3	<input type="radio"/>	<input type="radio"/>

■ Aquecedores do banco/ventiladores do banco (→P. 278, 278)

Função	Ajuste de fábrica	Ajuste personalizado	①	②
Preferência de temperatura do banco do motorista no modo automático	Padrão	-2 (mais frio) a 2 (mais quente)	<input type="radio"/>	<input type="radio"/>
Preferência de temperatura do banco do passageiro dianteiro no modo automático	Padrão	-2 (mais frio) a 2 (mais quente)	<input type="radio"/>	<input type="radio"/>

■ Iluminação (→P. 263)

Função	Ajuste de fábrica	Ajuste personalizado	①	②
Tempo decorrido antes que as luzes internas se apaguem	15 segundos	Desligado	○	○
		7,5 segundos		
		30 segundos		
Operação após desligar o botão de partida	Ligado	Desligado	-	○
Operação quando as portas são destravadas	Ligado	Desligado	-	○
Operação ao se aproximar do veículo com a chave eletrônica em seu poder	Ligado	Desligado	-	○
Luz do compartimento para os pés e luz do console central dianteiro	Ligado	Desligado	-	○
Luz ornamental do painel de instrumentos e as luzes ornamentais do acabamento da porta	Ligado	Desligado	-	○
Tempo decorrido antes que as luzes para área dos pés se apaguem	15 segundos	Desligado	○	○
		7,5 segundos		
		30 segundos		
Operação das luzes externas do compartimento para os pés ao aproximar sua chave eletrônica do veículo	Ligado	Desligado	-	○
Operação das luzes externas do compartimento para os pés ao destravar as portas com o interruptor de travamento elétrico das portas	Ligado	Desligado	-	○
Operação das luzes externas para os pés quando a porta estiver aberta	Ligado	Desligado	-	○
Esmaecimento das luzes externas para os pés ao desligar	Longa	Curta	-	○

■ Advertência do cinto de segurança (→P. 505)

Função	Ajuste de fábrica	Ajuste personalizado	①	②
Alarme sonoro da função de advertência do cinto de segurança vinculada à velocidade do veículo	Ligado	Desligado	–	○

■ Personalização do veículo

- Quando a função de travamento das portas vinculada à velocidade e a posição da alavanca de mudança de marchas vinculada à função de travamento das portas estão ativas, o travamento das portas funciona como a seguir.
 - Ao mudar a alavanca de mudança de marchas para outra posição diferente de P, todas as portas serão travadas.
 - Se o veículo for acionado com todas as portas travadas, a função de travamento das portas vinculada à velocidade não funcionará.
 - Se o veículo for acionado com qualquer uma das portas destravada, a função de travamento das portas vinculada à velocidade funcionará.
- Quando o sistema inteligente de entrada e partida estiver desligado, o destravamento inteligente das portas não poderá ser personalizado.
- Quando as portas permanecerem fechadas após o destravamento das portas e o temporizador da função de travamento automático das portas estiver ativo, os sinais serão gerados de acordo com o sinal de operação (sinalizadores de emergência) da configuração da função.
- Algumas configurações podem ser alteradas utilizando um interruptor ou a tela do sistema de áudio. Se as configurações forem alteradas com o interruptor, a configuração alterada não aparecerá na tela do sistema de áudio até que o botão de partida seja desligado e posto no modo IGNIÇÃO LIGADA.

ATENÇÃO

■ Precauções durante a personalização

Certifique-se de que o veículo esteja estacionado em um local com ventilação adequada, uma vez que é necessário que o motor esteja em funcionamento durante a personalização. Em um local fechado, como em uma garagem, poderá haver acúmulo e entrada de gases no veículo incluindo o monóxido de carbono (CO) que é nocivo. Isto poderá resultar em morte ou riscos graves à saúde.

NOTA

■ Durante a personalização

Para evitar a descarga da bateria, certifique-se de que o motor esteja funcionando ao efetuar os ajustes personalizados.

Inicialização

Os seguintes itens devem ser inicializados para a operação normal do sistema depois que a bateria for reconectada ou a manutenção for realizada no veículo:

Item	Quando inicializar	Referência
Manutenção do óleo	<ul style="list-style-type: none">• Depois que a manutenção do óleo for realizada	P. 445
Tampa traseira elétrica	<ul style="list-style-type: none">• Depois de reconectar ou carregar a bateria	P. 177

© 2018 LEXUS DO BRASIL

Todos os direitos reservados. Este material não pode ser reproduzido ou copiado, inteiro ou em partes, sem permissão por escrito da Lexus do Brasil.



Código: OM48F-82BRA-RP
Destino: Brasil
Fevereiro/2018